

Ersatzteile für  
Thermo Condens  
WTC-OW

Spare parts for  
Thermo Condens  
WTC-OW

Pièces de rechange pour  
Thermo Condens  
WTC-OW

–weishaupt–

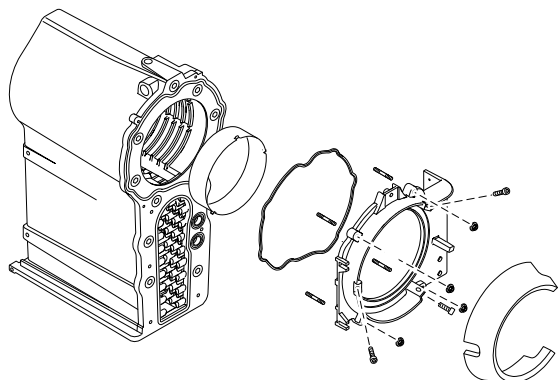

Wärmezelle

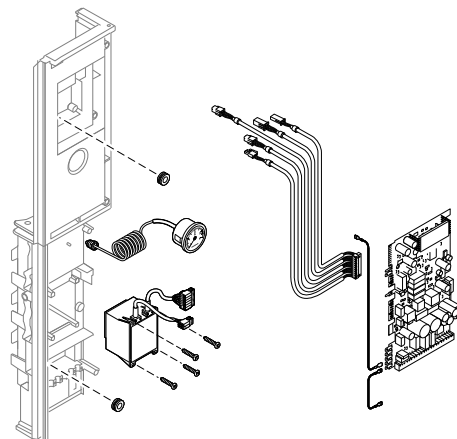

Bedieneinheit

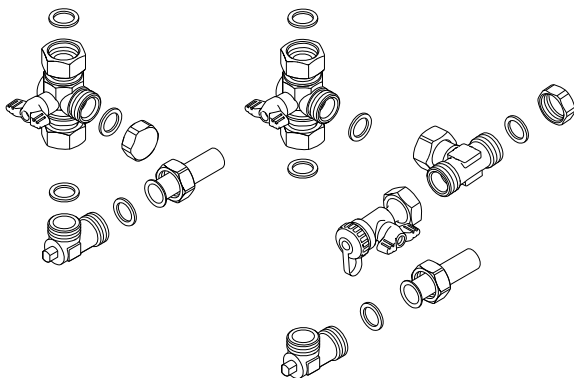

Hydraulik

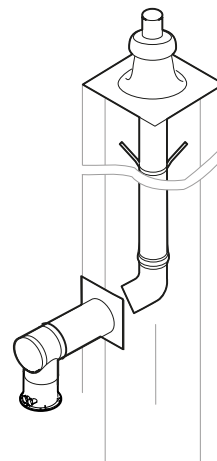

Abgassystem

# 1. Verkleidung



Bild Pict. Photo	Bezeichnung	Bestell-Nr. Order-No. No de commande	Preis EUR (o. MwSt.)	Designation	Désignation
<b>1.</b>	<b>Verkleidung</b>			<b>Casing</b>	<b>Habillage</b>
1.01	Deckel komplett	481 015 02 13 2		Cover complete	Capot complet
1.02	Stopfen 6 mm	446 034		Cap	Bouchon
1.03	Lagerschraube	481 011 22 24 7		Bearing screw	Vis
1.04	Klappe Kesselschaltfeld komplett	481 011 22 36 2		Flap boiler control panel cpl.	Capot de tableau de commande
1.05	Abdeckung-LCD	481 011 22 03 7		Cover LCD	Couvercle afficheur LCD
1.06	Klappe Funktionsblende komplett	481 011 22 38 2		Flap operating panel cpl.	Capot régulation
1.07	Schraube 4 x 25	409 353		Screw	Vis
1.08	Knopf WCM-CPU mit Dichtring	481 011 22 18 2		Button WCM-CPU w. sealing ring	Bouton WCM-CPU avec joint
1.09	Betätigungstaste WCM-CPU mit Dichtring	481 011 22 20 2		Operating key WCM-CPU w. s. r.	Touche validation WCM-CPU + joint
1.10	Reset-Taster WCM-CPU mit Dichtring	481 011 22 19 2		Reset key WCM-CPU w. seal. ring	Bouton réarm. WCM-CPU + joint
1.11	Knebel Ein/Aus mit Dichtring	481 011 22 17 2		Locking handle On/Off w. seal. ring	Interrupteur marche/arrêt + joint
1.12	Masseleiste komplett für EMV Schirmung	461 011 22 14 2		Earth rails cpl. f. EMC screening	Serre-câble
1.17	Abdeckung El.- Anschlüsse	461 011 22 09 2		Cover electrical connections	Couvercle boîtier raccordem. élect.
1.18	Schraube 4 x 14	409 352		Screw	Vis
1.19	Schraube 4 x 35	409 354		Screw	Vis
1.20	Schraube M 4 x 16	409 208		Screw	Vis
1.21	Feinsicherung 8A (T)	461 011 22 21 7		Fuse	Fusible
1.22	Verschlusskappe	481 401 22 02 7		Closing cap	Bouchon
1.23	Schraube 4 x 12	409 351		Screw	Vis
1.24	Abdeckung Kabelschacht komplett	461 011 02 07 2		Cover cable duct complete	Couvercle canal de câbles complet
1.25	Tülle Kondensatschlauch ø 1 2	481 011 02 36 7		Grommet condensate hose	Gaine pour tuyau évac. condensats
1.26	Kantenschutzprofil 0,8-1,0 mm	756 027		Edge trim profile	Protection pour découpe
1.27	Faltenbalg Kondensatschlauch	461 011 02 38 7		Bellows condensate hose	Soufflet tuyau de condensats
1.28	Schaftschraube M6 x 30	481 015 02 12 7		Screw	Pige de centrage
1.29	Sechskantmutter M25 x 1,5 (nur Ausf. H)	730 753		Hexagon nut	Ecrou 6 pans (uniquement exéc. H)
1.30	Verschlussschraube M25 x 1,5 (nur Ausf. H)	730 703		Closing screw	Vis d'obturation (uniquement exéc. H)
1.31	Tülle geschlossen	481 011 02 20 7		Grommet	Douille
1.32	Rändelschraube M6 x 25	481 015 02 11 7		Screw	Vis moletée
1.33	Niveauschalter	461 011 22 17 7		Level switch	Interrupteur de niveau
1.34	O-Ring 42 x 3	445 128		O ring	Joint torique
1.35	Niveauschalterbehälter	461 011 02 28 7		Level switch container	Logement pour interrupteur niveau
1.36	Schraube 4 x 12 - WN1411-K40	409 351		Screw	Vis
1.37	Verschlussstopfen 1/8"	461 011 30 71 7		Closing plug	Bouchon
1.38	Tülle Entlüfter ø 1 27	461 011 02 37 7		Grommet aerator	Joint de passage dégazeur
1.39	Wandaufhängung	471 064 02 33 7		Wall bracket	Etrier de fixation murale
1.40	Schraube M6 x 35 DIN 7984	402 406		Screw	Vis
1.41	Dübelset TOXI TRI 10/61	481 011 02 05 2		Wall plug set	Set de douilles
1.42	Wandabstandshalter	481 011 02 33 7		Wall spacer	Dispositif d'écartement

## 2. Wärmecelle

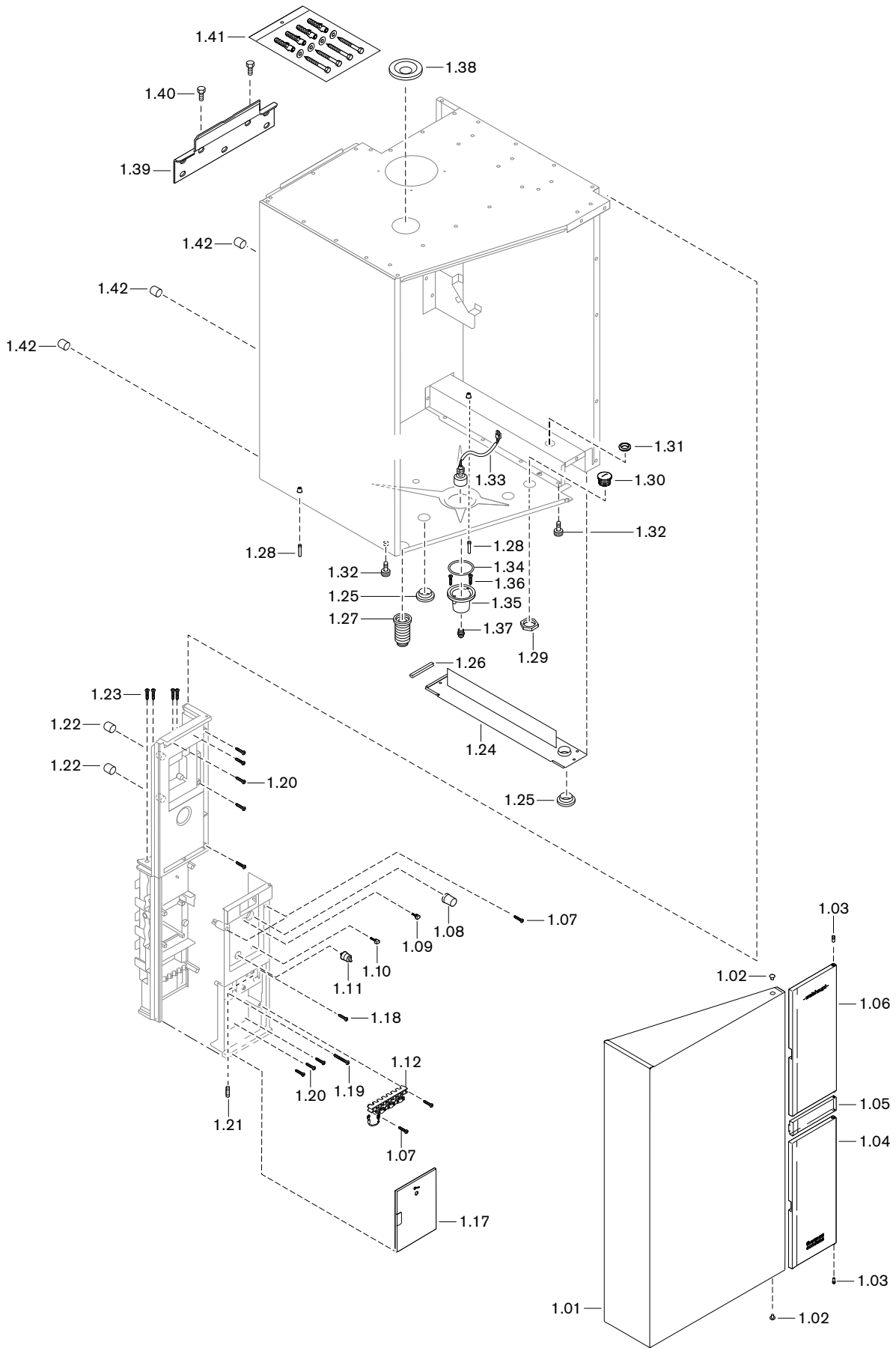

Bild Pict. Photo	Bezeichnung	Bestell-Nr. Order-No. No de commande	Preis EUR (o. MwSt.)	Designation	Désignation
<b>2.</b>	<b>Wärmezelle</b>			<b>Heat exchanger</b>	<b>Echangeur</b>
2.01	Isolierung Wärmezelle	461 011 30 48 7		Insulation heat cell	Isolation corps de chauffe
2.02	Wärmetauscher mit Tauchhülse	461 011 30 57 1		Heat exchanger w. immers. sleeve	Echangeur
2.03	Absperrventil 3/8l x 3/8A	662 033		Shut off valve	Vanne d'arrêt
2.04	Schnellentlüfter G3/8 ohne Absperrventil	662 032		Quick action vent valve	Dégazeur sans vanne d'arrêt
2.05	Doppelnippel R3/4 x G3/4 x 62	461 011 30 12 7		Double nipple	Mamelon
2.06	Schraube M8 x 16	409 256		Screw	Vis
2.07	Doppelnippel R3/4 x G3/4 x 29	481 011 30 08 7		Double nipple	Mamelon
2.08	O-Ring 17,5 x 1,5 -N FPM 80	445 135		O ring	Joint torique
2.09	Schauglas	481 011 30 06 7		View port	Verre de visée
2.10	Spiegel Schauglas	461 011 30 07 7		Mirror view port	Miroir pour verre de visée
2.11	Schraube M4 x 10	402 150		Screw	Vis
2.12	Tauchhülse R 1/2	461 011 30 60 2		Immersion sleeve	Doigt de gant
2.13	NTC-Doppelfühler 5k Vorlauf/STB	461 011 40 26 7		NTC double sensor	Sonde NTC double départ/sécurité
2.14	Dichtung DN 80	669 252		Gasket	Joint
2.16	Verschraubung M12 x 1,5 IP68	730 608		Screwed union	Raccord
2.17	Abgasfühler-NTC	461 011 30 26 7		Flue gas sensor NTC	Sonde de fumées NTC
2.18	Abgasrohr DN 80 mit STB-Anschluss	461 011 30 79 7		Flue gas pipe	Tube de fumées
2.20	Brennkammerring	461 011 30 49 7		Combustion chamber adap.ring	Collerette chambre de combustion
2.21	Stiftschraube 6 x 30-A3K DIN 949-B	471 230		Stud screw	Goujon
2.22	Stiftschraube 6 x 55-A3K DIN 949-B	471 233		Stud screw	Goujon
2.23	Stiftschraube M 6F0 x 25 DIN 835	421 000		Stud screw	Goujon
2.24	Rundschnur 5,3 EPDM 40 / 0,95 m	445 528		Cord	Cordon d'étanchéité
2.25	Kesseltür Brenner	461 011 30 14 7		Boiler door burner	Porte foyer
2.26	Scheibenmutter M6	412 508		Washer nut	Ecrou rondelle
2.27	Isolierung Brenner	461 011 30 47 7		Insulation burner	Isolation brûleur
2.28	Schraube M8 x 25	402 500		Screw	Vis
2.29	O-Ring 30 x 3 -N-NBR 70	445 104		O ring	Joint torique
2.30	Wassertasche komplett	461 011 30 02 2		Water container cpl.	Echangeur eau complet
2.31	Druckmessnippel G 1/8 A	453 001		Pressure test nipple	Prise de pression
2.32	Entlüftungsventil 3/8 mit Absperrung	662 025		Vent valve 3/8 w. shut off	Purgeur 3/8 avec vanne d'arrêt
2.33	Servicebolzen - Brenner M8	461 011 30 39 7		Service bolt - burner	Boulon de maintenance brûleur M8
2.34	Nippel R3/4 - G 1/2	461 011 30 54 7		Nipple	Mamelon
2.35	Entleerungsventil 1/2	461 011 30 53 7		Outlet valve	Vanne de purge
2.36	Kondensatwanne	461 011 30 03 7		Condensate trap	Réceptable à condensats
2.37	Dichtung Kondensatwanne	461 011 30 04 7		Gasket condensate trap	Joint réceptable à condensats
2.38	Kondensatschlauch 25 x 1000 lang	400 110 50 21 7		Condensate hose	Tuyau d'écoulem. condensats
2.39	Schlauchschelle A20-32	499 286		Hose clamp	Collier de fixation pour tuyaux
2.40	Kondensatwannenbügel	461 011 30 05 7		Condensate trap bracket	Etrier pour réceptable à condensats
2.41	Schraube M6 x 5	403 319		Screw	Vis
2.42	Schraube M6 x 30	401 363		Screw	Vis
2.43	Kondensatablaufhilfe	461 011 30 70 7		Condensate drainage aid	Pièce d'évacuation des condensats
2.44	Dichtung 10 x 5 x 6	461 011 30 61 7		Gasket	Joint
2.45	Druckschraube M12 x 1,5	461 011 30 62 7		Clamping screw	Vis

### 3. Brenner

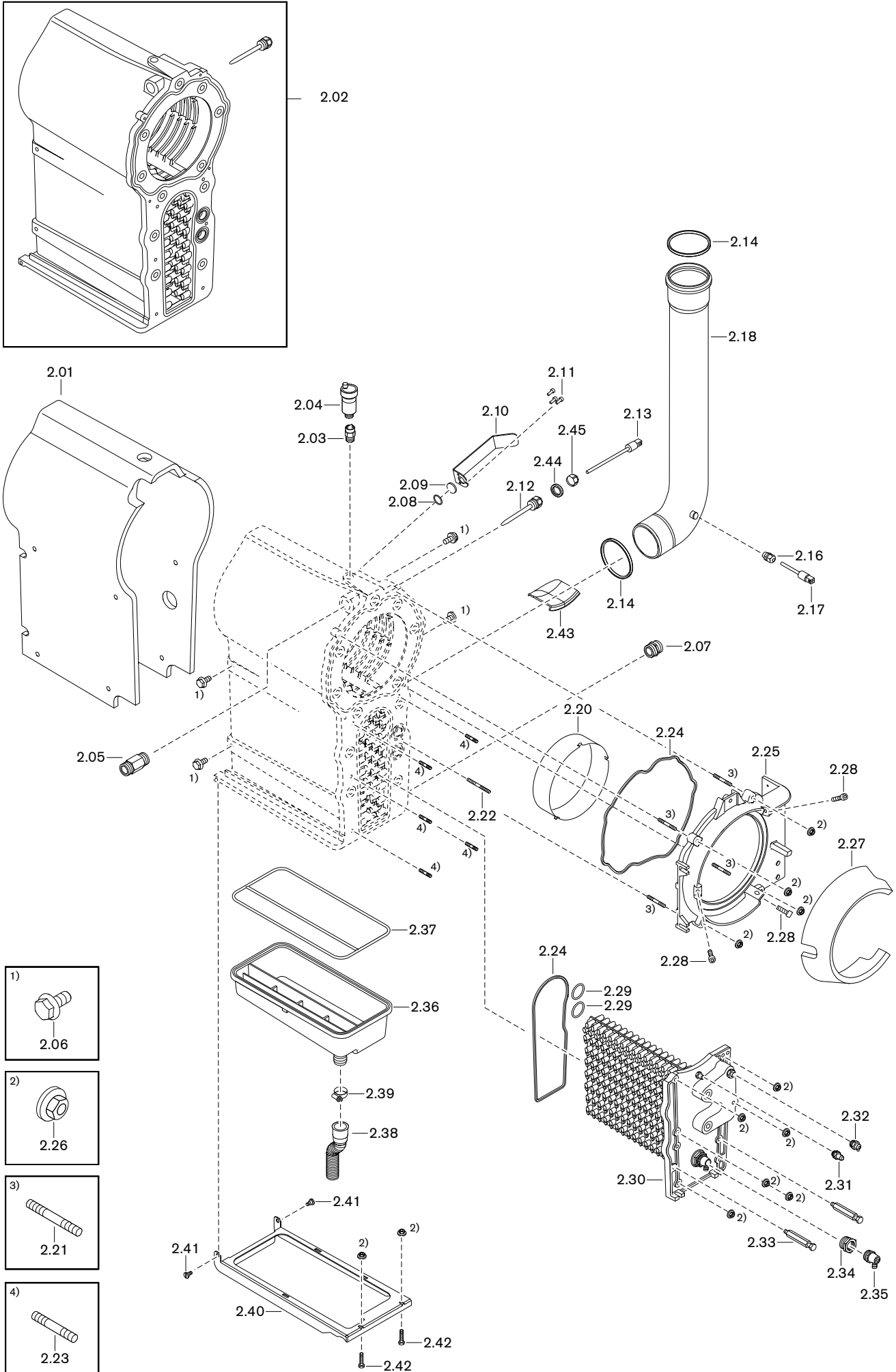

Bild Pict. Photo	Bezeichnung	Bestell-Nr. Order-No. No de commande	Preis EUR (o. MwSt.)	Designation	Désignation
<b>3.</b>	<b>Brenner</b>			<b>Burner</b>	<b>Brûleur</b>
3.01	<b>Gebläse-Brenner</b>	461 011 30 19 7		<b>Burner fan</b>	<b>Ventilateur de brûleur</b>
3.02	<b>Gebläse-Motor</b> mit Steckerkabel	461 011 30 20 7		<b>Fan motor</b> with cable	<b>Ventilateur moteur</b> avec câble enfilé.
3.03	<b>Zuluftfühler</b>	461 011 30 33 7		<b>Inlet air sensor</b>	<b>Sonde air frais</b>
3.04	<b>Zündelektroden-Set</b> (mit Dichtung und Schrauben)	461 011 30 29 2		<b>Ignition electrode set</b>	<b>Jeu d'électrodes d'allumage</b> avec joint et vis
3.05	<b>Dichtung</b> Zündelektrode	461 011 30 29 7		<b>Gasket</b> for ignition electrode	<b>Joint</b> pour élect. d'allumage
3.06	<b>Ionisationselektrode-Set</b> (mit Dichtung und Schrauben)	461 011 30 21 2		<b>Ionisation electrode set</b>	<b>Set d'électrodes d'ionisation</b> avec joint et vis
3.07	<b>Dichtung</b> Ionisationselektrode	461 011 30 21 7		<b>Gasket</b> ionisation electrode	<b>Joint</b> d'électrode d'ionisation
3.08	<b>Isolierung</b> Brennerflansch	461 011 30 22 7		<b>Burner flange insulation</b>	<b>Isolation bride brûleur</b>
3.09	<b>Vormischkammer</b>	461 011 30 27 7		<b>Premix chamber</b>	<b>Chambre de prémélange</b>
3.10	<b>Temperaturfühler</b> Vormischkammer	461 011 30 25 7		<b>Temperature sensor</b>	<b>Sonde température</b> chambre prémél.
3.11	<b>Isolierung</b> E-Heizkörper	461 011 30 23 7		<b>Insulation</b> elec. heat exchanger	<b>Isolation</b> résistance électrique
3.12	<b>Sicherungsstift</b> 3 x 22,5	461 011 30 50 7		<b>Locking pin</b>	<b>Pige de blocage</b>
3.13	<b>Passscheibe</b> ø 10 x d5 x 0,5	461 011 30 44 7		<b>Shaft key</b>	<b>Rondelle d'ajustement</b>
3.14	<b>Distanzbuchse</b> Zerstäubungsbecher	461 011 30 17 7		<b>Spacer atomisation cup</b>	<b>Douille écartement</b> cône pulvérisation
3.15	<b>Zerstäuberbecher</b>	461 011 30 28 7		<b>Atomisation cup</b>	<b>Cône de pulvérisation</b>
3.16	<b>Mischeinrichtung</b>	461 011 30 34 2		<b>Mixing head</b>	<b>Disque de mélange</b>
3.17	<b>Mutter</b> M5 Niro mit Sicherungsscheibe	461 011 30 24 7		<b>Nut</b> with washer	<b>Ecrou</b> avec rondelle frein
3.18	<b>Umlenkkragen</b>	461 011 30 72 7		<b>Guide collar</b>	<b>Chambre de recirculation</b>
3.19	<b>Sechskantmutter</b> M5	461 011 30 80 7		<b>Fixing screw</b> for guide collar	<b>Vis de fixation</b> chambre recirculation
3.20	<b>Brennerrohr</b> 205 mm	461 011 30 15 7		<b>Burner tube</b>	<b>Tube de combustion</b>
3.21	<b>Dichtschnur</b> 10 mm / 0,65 m	499 190		<b>Sealing cord</b>	<b>Cordon d'étanchéité</b>
3.22	<b>Silikonschlauch</b>	461 011 30 77 7		<b>Silicone hose</b>	<b>Tuyau pour silicone</b>
3.23	<b>Brennerflansch</b> komplett	461 011 30 81 2		<b>Burner flange</b> complete	<b>Bride brûleur</b> complète

## 4. Ölführende Armaturen



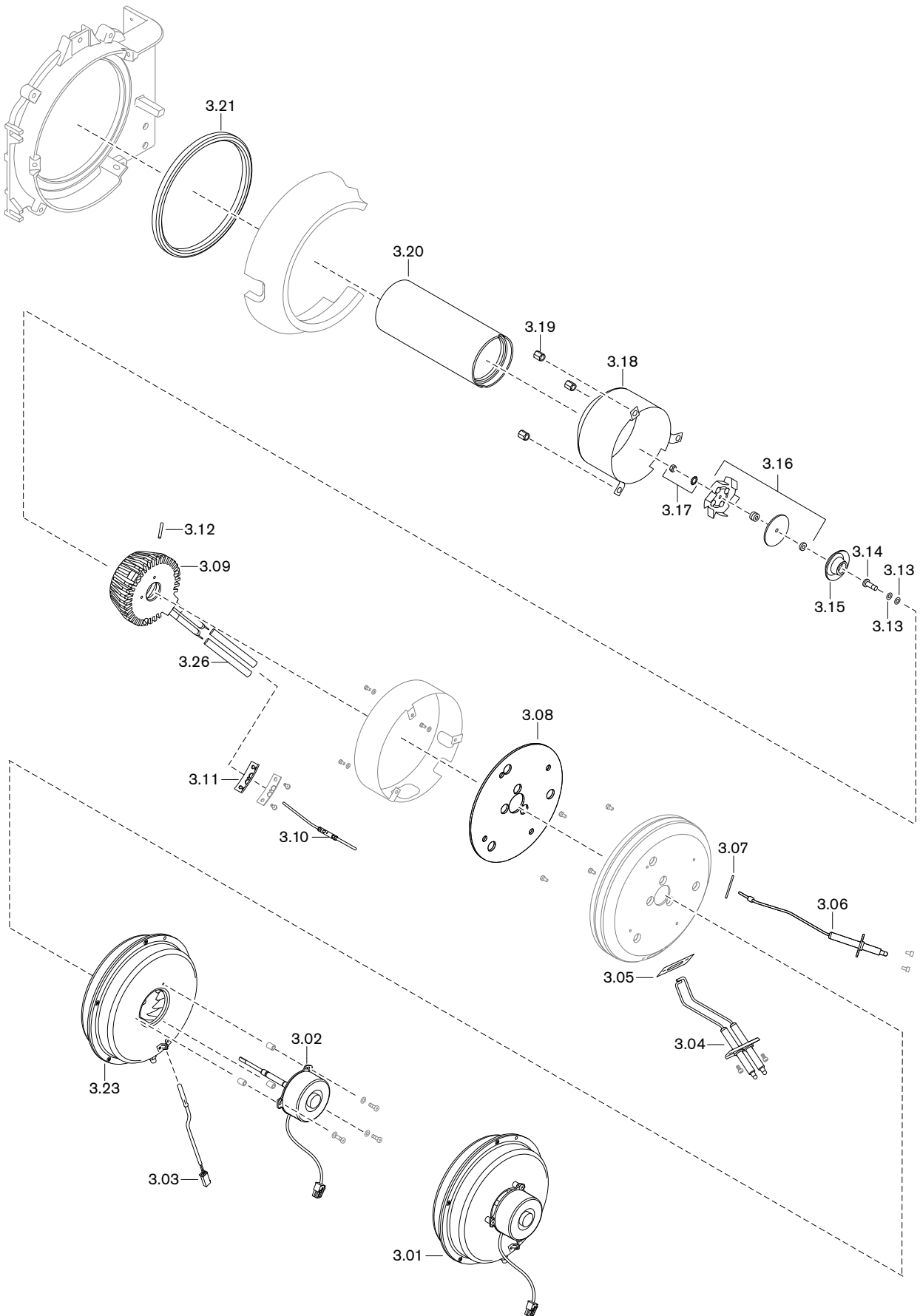

Bild Pict. Photo	Bezeichnung	Bestell-Nr. Order-No. No de commande	Preis EUR (o. MwSt.)	Designation	Désignation
<b>4.</b>	<b>Ölführende Armaturen</b>			<b>Oil carrying parts</b>	<b>Accessoires fioul</b>
4.01	Bügel Dosierpumpe	461 011 30 56 7		Bracket dosing pump	Etrier de fixation pompe doseuse
4.02	Schraube M6 x 16	401 354		Screw	Vis
4.03	Scheibe A 6,4	430 400		Disc	Rondelle
4.04	Kabelbinder mit Niet	481 011 22 11 7		Cable tie with rivet	Collier maintien de câble à rivet
4.05	Wiederöffnungsband 750 X 13 SW	794 107		Spiral cable wrap	Collier de fixation réutilisable
4.06	Schalldämmung Dosierpumpe	461 011 30 55 7		Sound absorber	Isolation pompe doseuse
4.07	Dosierpumpe MCP 30/50 mit Dichtungen	461 011 30 59 7		Dosing pump	Pompe doseuse avec joint
4.08	Hohlschraube	461 011 30 67 7		Hollow screw	Vis creuse
4.09	Dichtring A 10 x 14 x 2 DIN 7603 Cu	440 057		Gasket	Joint
4.10	Druckschlauch DN 4	461 011 30 73 7		Pressure hose	Flexible HP
	Druckschlauch DN 4 Einsatz bis Baujahr 2006 Serial-Nr. 9050058	461 011 30 78 7		Pressure hose	Flexible HP
4.11	Dichtring Cu 0,5 x 2,5 x 6,4	461 011 30 51 7		Gasket	Joint
4.12	Doppelschlauch ø 8 X G 1/8	461 011 30 74 7		Double hose	Flexible double
4.13	Kugelhahn für Ölentlüftung	461 011 30 37 7		Ball valve f. oil vent line	Robinet à bille pour dégazage fioul
4.14	Verschlussstopfen 1/8" Kunststoff	461 011 30 71 7		Closing plug	Bouchon obturateur 1/8" plastique
4.15	Filter Einstrang mit Öldruckregler	461 011 30 40 2		Filter single pipe w. oil press. reg.	Filtre monotube avec régul. pression
4.16	Flügelschraube M6 x 10	405 108		Winged screw	Ecrou à ailettes
4.17	Verschraubung X W 08-L	452 052		Screwed union	Raccord
4.18	Überwurfmutter X M 08-L	452 829		Union nut	Contre-écrou
4.19	Schneidring X DPR 08-L	452 768		Olive	Bague d'étanchéité
4.20	O-Ring für Filter	461 011 30 41 7		O ring for filter	Joint torique pour filtre
4.21	Filtereinsatz-Set	461 011 30 40 7		Filter insert set	Elément filtrant
4.22	Ölleitung 8 x 1 Filter-Magnetventil	461 011 30 52 7		Oil line filter - solenoid valve	Conduite fioul filtre-électrovanne fioul
4.23	Magnetventil VE 131IN-XT09 220-230V	461 011 30 43 7		Solenoid valve	Electrovanne fioul
4.24	Ölschlauch 500 lg ø 8	461 011 30 75 7		Oil hose	Conduite fioul
4.25	Verschraubung WSV 8-PL	452 705		Screwed union	Raccord
4.26	Verschraubung EVW 08-PL	452 450		Screwed union	Raccord
4.27	Schneidringreduzierung DPR 08-L/DPR 06-L	452 815		Olive reducer	Réduction bague étanchéité
4.28	Schlauchset Dosierpumpe	461 011 30 41 2		Hose set dosing pump	Set de flexibles pour pompe doseuse
4.29	Dichtring A 10 x 14 x 1	440 046		Sealing ring	Joint
4.30	Dichtung 14,5 x 20 x 2 (Öl-Anschluss Winkelverschraubung)	441 062		Gasket (oil conn. screwed union)	Joint (raccord fioul soudé)

## 5. Wasserführende Armaturen

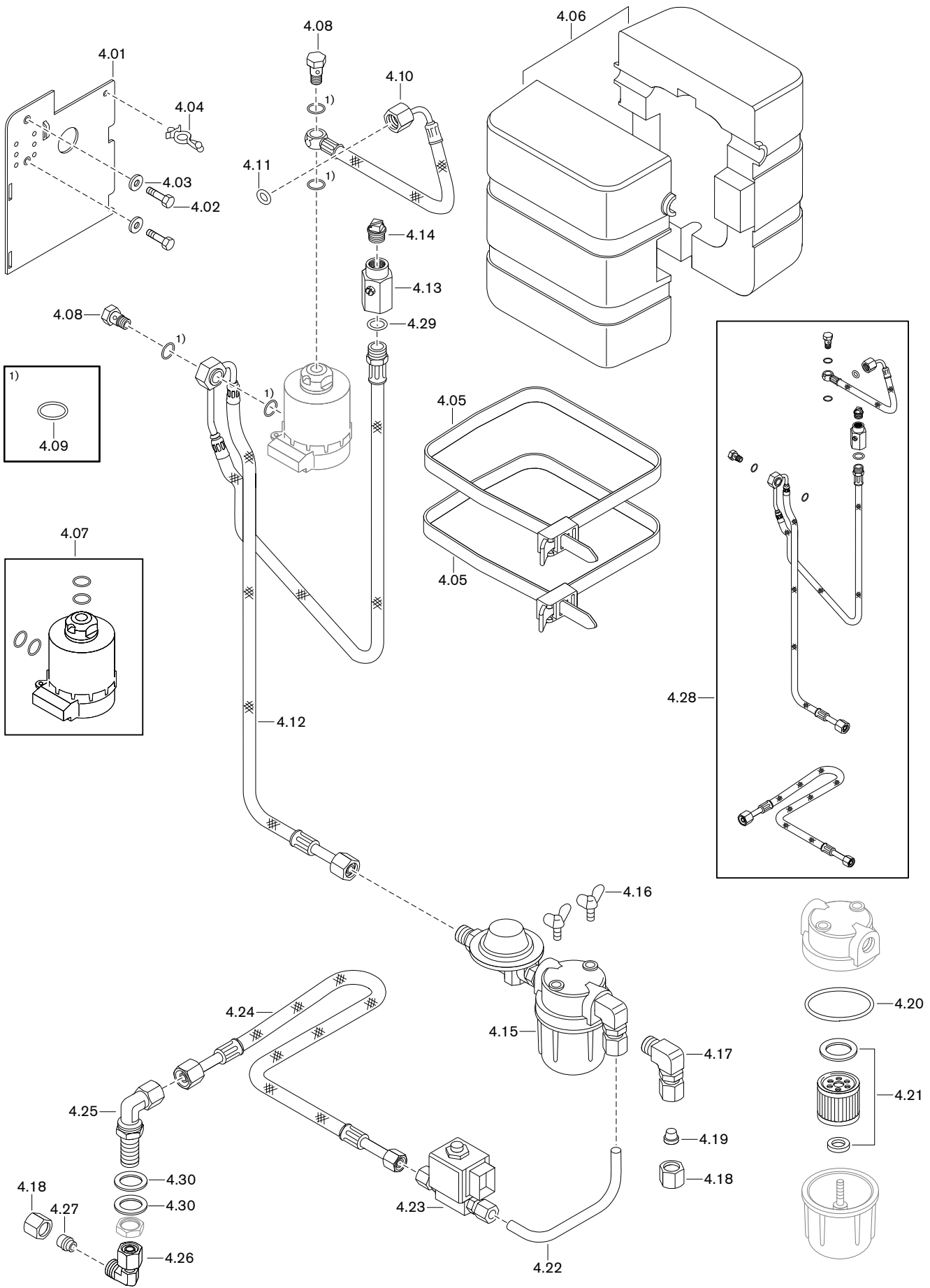

Bild Pict. Photo	Bezeichnung	Bestell-Nr. Order-No. No de commande	Preis EUR (o. MwSt.)	Designation	Désignation
<b>5.</b>	<b>Wasserführende Armaturen</b>			<b>Water carrying parts</b>	<b>Accessoires hydrauliques</b>
5.01	Ausdehnungsgefäß	481 015 40 01 7		Expansion tank	Vase d'expansion
5.02	Ausdehnungsgefäßhalter rechts	481 015 40 02 2		Expansion vessel right	Support droit pour vase d'expansion
5.03	Ausdehnungsgefäßhalter links	481 015 40 03 2		Expansion vessel left	Support gauche vase d'expansion
5.04	Schraube M6 x 5	403 319		Screw	Vis
5.05	Schraube M4 x 35	402 149		Screw	Vis
5.06	Dichtung 17 x 24 x 2 DIN EN 1514-1	441 076		Gasket	Joint
5.07	Anschlussrohr WT-AD	461 011 40 10 2		Connection pipe	Flexible de raccordement
5.08	O-Ring 9,5 x 2,5 -N-EPDM 70 DIN 3771	445 149		O ring	Joint torique
5.09	Anschlussrohr Vorlauf	461 011 40 05 2		Connection pipe supply	Flexible de raccordement départ
5.10	Verteiler Vorlauf	461 011 40 01 2		Distributor flow	Collecteur départ
5.11	Sechskantmutter G3/4	461 011 40 27 7		Hexagon nut	Ecrou 6 pans
5.12	Dichtung 26,5 x 32 x 2	461 011 40 28 7		Gasket	Joint
5.13	Vorlauf-Anschluss G3/4	461 011 40 29 7		Flow connection	Raccord départ
5.14	O-Ring 17 x 4 -N-EPDM 70 DIN 3771	445 150		O ring	Joint torique
5.15	Sicherungsbügel HD-groß	461 011 40 15 7		Fixing bracket HD large	Circlip bloc hydraul. - grand modèle
5.16	Sicherheitsventil 3 bar G1/2	481 015 40 06 7		Safety valve 3 bar G 1/2	Soupape de sécurité
5.17	O-Ring 18 x 2,0 -N EPDM 70 DIN 3771	445 137		O ring	Joint torique
5.18	Sicherungsbügel Sicherheitsventil	481 015 40 07 7		Fixing bracket safety valve	Circlip vanne de sécurité
5.19	Ablaufschlauch G3/4 x 1000 mm lang Ablaufschlauch G3/4 x 400 mm lang (Ausf. K)	461 012 40 03 7 481 015 40 10 7		Outlet hose G3/4 1000 mm long Outlet hose G3/4 400 mm long	Flexible d'évacuation Flexible d'évacuation (Exéc. K)
5.20	Anschlussrohr Rücklauf Speicher	461 012 40 06 2		Connection pipe return tank	Tuyau de raccordement retour prépa.
5.21	Verschlussstopfen HD-groß	461 011 40 11 7		Closing plug HD large	Bouchon bloc hydraul. - grand
5.22	Verschlussstopfen HD-klein	461 011 40 12 7		Closing plug HD small	Bouchon bloc hydraul. - petit
5.23	O-Ring 6 x 1,8 -N-EPDM 70 DIN 3771	445 148		O ring	Joint torique
5.24	Sicherungsbügel HD-klein	461 011 40 13 7		Fixing bracket HD mpres. gauge	Circlip bloc hydraul. - petit modèle
5.25	Anschlussstück HD-Manometer Rp1/4l	461 011 40 10 7		Connection piece	Pièce raccord. bloc hydr.-Manomètre
5.26	O-Ring 9,5 x 2,5 -N-EPDM 70 DIN 3771	445 149		O ring	Joint torique
5.27	Sicherungsbügel HD-mittel	461 011 40 14 7		Fixing bracket HD average	Circlip HD - modèle intermédiaire
5.28	Anschlussrohr WT-Strömungswächter	461 011 40 09 2		Connection pipe WT flow meter	Tuyau raccord. Echang.-contrôle débit
5.30	Strömungswächter FCS-X1309 m. Steckerkabel	461 011 40 06 7		Flow meter w. plug cable	Contrôleur de débit + câble raccord.
5.31	Anschlussrohr Strömungswächter-HD	461 011 40 21 2		Connection pipe flow meter HD	Flexible rac. contrôle débit-bloc hydr.
5.32	Anschlussrohr Rücklauf	461 011 40 07 2		Connection pipe return	Flexible de raccordement retour
5.33	Hydroblockhalter	461 011 40 03 7		Hydrobloc holder	Support bloc hydraulique
5.34	Schraube M6 x 12	402 357		Screw	Vis
5.35	Hydrobloc komplett mit Anschlusskabel UPM 15-70-PEA - Ausführung W mit Stellmotor - Ausführung H ohne Stellmotor	601 683 601 686		Hydrobloc cpl. version W with actuator version H without actuator	Bloc hydraulique complet - Exéc. W avec servomoteur - Exéc. H sans servomoteur
	Pumpenkopf UPM 15-70-PEA (ohne Bild) Gehäuse Hydrobloc UPM (ohne Bild)	601 688 601 687		Pump head (no picture) Housing Hydrobloc (no picture)	Pompe (sans cartère) Carcasse bloc hydraulique
5.36	Schraube M6 x 45	461 011 40 32 7		Screw	Vis
5.37	Stellmotor 230V AC, 50Hz (Ausführung W)	601 689		Actuator (version W)	Servomoteur (Exéc. W)
5.38	Haltebolzen Umschalthebel (Ausführung H)	461 011 40 31 7		Retaining pin (version H)	Pige pour levier (Exéc. H)
5.39	Entlüftungsventil	601 692		Vent valve	Vanne de purge
5.40	Montageventil R 1/4 Manometer	481 011 40 15 7		Mounting valve R1/4 press. gauge	Vanne de montage pour manomètre
5.41	Stützring	481 011 40 28 7		Support ring	Rondelle de maintien

## 6. Bedieneinheit

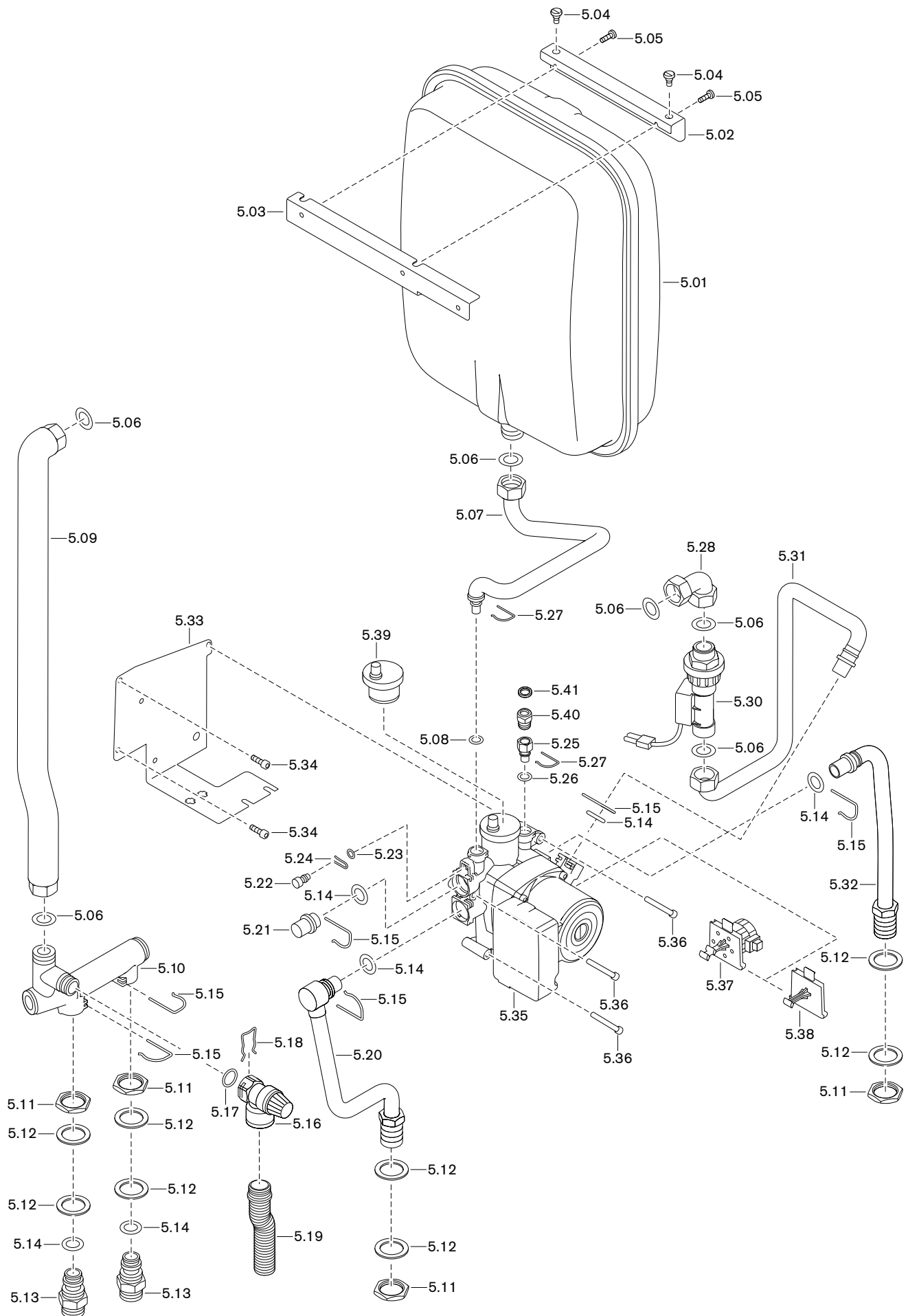

Bild Pict. Photo	Bezeichnung	Bestell-Nr. Order-No. No de commande	Preis EUR (o. MwSt.)	Designation	Désignation
<b>6.</b>	<b>Bedieneinheit</b>			<b>Operating unit</b>	<b>Module de commande</b>
6.01	<b>Zündeinheit EBI</b> No. 052F0030 (bis Bj. 2008) No. (4)HPM Nr. 052F0075 oder F4032 (ab Bj. 2009)	461 011 30 31 7 461 011 30 76 2		<b>Ignition unit</b>	<b>Transfo d'allumage</b>
6.02	<b>Schraube M5 x 45</b>	402 229		<b>Screw</b>	<b>Vis</b>
6.03	<b>Zündkabel</b>	461 011 30 30 7		<b>Ignition cable</b>	<b>Câble d'allumage</b>
6.04	<b>Tülle Zeitschaltuhr</b>	481 011 22 17 7		<b>Grommet timer switch</b>	<b>Passage de câble horloge digitale</b>
6.05	<b>Manometer 0-4 bar</b>	481 011 22 27 7		<b>Pressure gauge</b>	<b>Manomètre</b>
6.06	<b>Trafo mit Stecker für WTC-OW-CPU</b>	461 011 22 12 7		<b>Transformer</b>	<b>Transfo de cde pour WTC-OW-CPU</b>
6.07	<b>Schraube 4 x 14</b>	409 352		<b>Screw</b>	<b>Vis</b>
6.08	<b>WTC-OW-CPU, Ersatzplatine mit Verpackung</b>	461 015 22 06 2		<b>WTC-OW-CPU, replace. circ. board</b>	<b>WTC-OW-CPU, platine remplacement</b>
6.09	<b>Schaltlitze GNGE 1,0 x 700</b>	461 011 30 09 2		<b>Stranded switch wire</b>	<b>Câble de raccordement</b>
6.10	<b>Schaltlitze GNGE 1,0 x 265</b>	461 011 22 07 2		<b>Stranded switch wire</b>	<b>Câble de raccordement</b>
6.11	<b>Kabelbaum</b> Gebläse-Temp.Fühler-St.Wächter-Niveauschalt. mit Brückungsstecker	461 011 22 16 2		<b>Cable loom</b> Fan - temp. sensor	<b>Faisseau de câble</b> Ventilateur-Sonde de température- Interrupteur de niveau - Contrôle débit
6.13	<b>Ionisationsleitung</b>	461 011 30 08 2		<b>Ionisation cable</b>	<b>Câble d'ionisation</b>
6.14	<b>Kabelbaum</b> Zündung-Dreiwegeventil-Magnetventil-E.Heizung EBI (HPM)	461 012 22 07 2		<b>Cable loom</b> Ignition-three way valve-solenoid v.	<b>Faisseau de câble</b> Allumage - Vanne 3 voies-Electovanne Transfo. allumage-Résistance électr.
6.15	<b>Steckerkabel Dosierpumpe</b>	461 011 30 06 2		<b>Plug cable dosing pump</b>	<b>Câble raccordement pompe doseuse</b>
6.16	<b>Stecker Nr. 1 / 3-polig schwarz</b>	716 220		<b>Plug No. 1 / 3 pole black</b>	<b>Fiche N°. 1 / 3-poles noir</b>
6.17	<b>Stecker Nr. 2 / 3-polig grau</b>	716 221		<b>Plug No. 2 / 3 pole grey</b>	<b>Fiche N°. 2 / 3-poles gris</b>
6.18	<b>Stecker Nr. 3 / 3-polig weiß</b>	716 245		<b>Plug No. 3 / 3 pole white</b>	<b>Fiche N°. 3 / 3-poles blanc</b>
6.19	<b>Stecker Nr. 4 / 3-polig gelb</b>	716 246		<b>Plug No. 4 / 3 pole yellow</b>	<b>Fiche N°. 4 / 3-poles jaune</b>
6.20	<b>Stecker Nr. 5 / 3-polig violett</b>	716 224		<b>Plug No. 5 / 3 pole violet</b>	<b>Fiche N°. 5 / 3-poles violet</b>
6.21	<b>Stecker Nr. 6 / 2-polig braun</b>	716 225		<b>Plug No. 6 / 2 pole brown</b>	<b>Fiche N°. 6 / 3-poles brun</b>
6.22	<b>Stecker Nr. 7 / 2-polig blau</b>	716 226		<b>Plug No. 7 / 2 pole blue</b>	<b>Fiche N°. 7 / 3-poles bleu</b>
6.23	<b>Stecker Nr. 8 / 3-polig rosa</b>	716 247		<b>Plug No. 8 / 3 pole pink</b>	<b>Fiche N°. 8 / 3-poles rose</b>
6.24	<b>Stecker Nr. 9 / 2-polig grün</b>	716 228		<b>Plug No. 9 / 2 pole green</b>	<b>Fiche N°. 9 / 3-poles vert</b>
6.25	<b>Stecker Nr. 10 / 3-polig orange</b>	716 248		<b>Plug No. 10 / 3 pole orange</b>	<b>Fiche N°. 10 / 3-poles orange</b>
6.26	<b>Einlegebrücke 3-polig</b>	716 249		<b>Bridge insert 3 pole</b>	<b>Shunt 3 poles</b>
6.27	<b>Brückungsstecker Niveauschalter</b>	461 011 22 17 2		<b>Bridging plug level switch</b>	<b>Fiche pour shunt inter. de niveau</b>
6.28	<b>Spiralschlauch 20 mm (Meterware)</b>	499 308		<b>Spiral coiled hose 20 mm</b>	<b>Tuyau flexible 20 mm (au ml)</b>
6.29	<b>Spiralschlauch 16 mm (Meterware)</b>	499 307		<b>Spiral coiled hose 16 mm</b>	<b>Tuyau flexible 16 mm (au ml)</b>

## 7. Wassererwärmer WAI 100

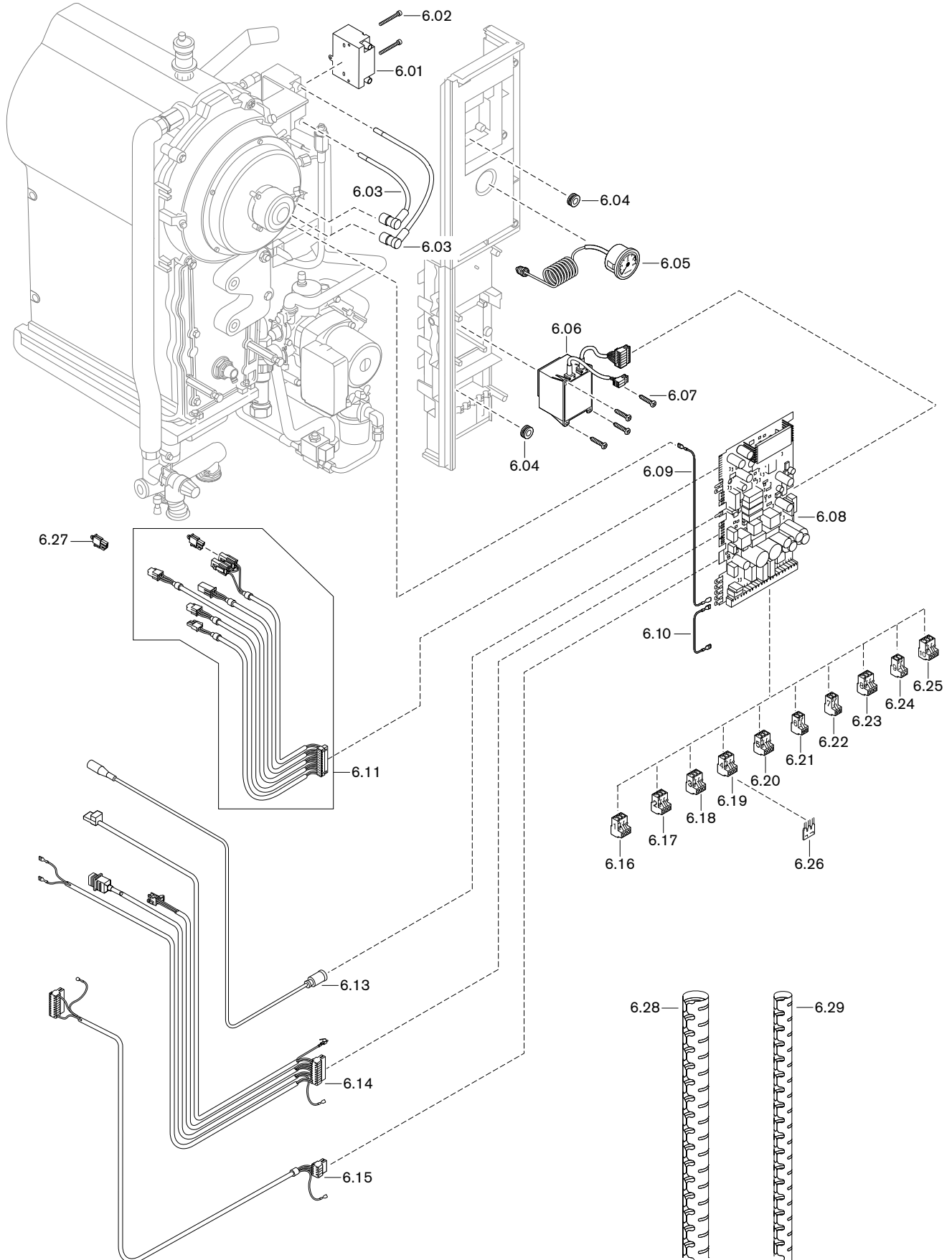

Bild Pict. Photo	Bezeichnung	Bestell-Nr. Order-No. No de commande	Preis EUR (o. MwSt.)	Designation	Désignation
<b>7.</b>	<b>Wassereerwärmer WAI 100</b>			<b>Water heater WAI 100</b>	<b>Préparateur WAI 100</b>
7.01	Dichtung 17 x 24 x 2	441 076		Seal	Joint
7.02	Rückschlagklappe G3/4 x 3/4 AG mit SKB	471 108 40 01 7		Non return valve	Clapet anti-refoulement
7.03	Anschlussrohr			Connection pipe	Conduite de raccordement
7.04	Vorlauf WAI 100	471 108 40 08 2		Flow WAI 100	Départ WAI 100
	Rücklauf WAI 100	471 108 40 09 2		Return WAI 100	Retour WAI 100
7.05	Abschlusskappe G3/4	409 000 04 10 7		Closing cap	Bouchon obturateur
7.06	Kugelhahn Vorlauf G3/4 kpl. rot	471 120 40 03 7		Ball valve flowlauf G3/4 cpl. red	Robinet à bille départ rouge
7.07	Winkel 3/4 A x 3/4 A x M10	471 120 40 08 7		Elbow	Coude
7.08	Kugelhahn Rücklauf G3/4 kpl. blau	471 120 40 04 7		Ball valve return G3/4 cpl. blue	Robinet à bille retour bleu
7.09	T-Stück kpl.	471 120 40 09 7		T piece cpl.	Pièce en Té complète
7.10	Füll- und Entleerhahn G3/4	480 000 07 05 7		Inlet and outlet tap	Robinet de vidange et remplissage
7.11	Kappe für Füll- und Entleerhahn 3/4"	480 000 07 06 7		Cap for inlet and outlet tap 3/4"	Capuchon pour robinet vidan./remplis.
7.12	Verschlusskappe G2	471 120 01 06 7		Closing cap	Capuchon obturateur
7.13	Dichtung 42,5 x 57 x 3	669 077		Gasket	Joint
7.14	Winkel 3/4 Fl. x 3/4 AG x 3/4 AG	480 000 07 04 7		Elbow	Coude
7.15	Entleerhahn G3/4	471 120 40 05 7		Outlet tap	Robinet de vidange
7.16	Trichtersiphon WAI / WAP	471 120 01 05 7		Funnel siphon WAI / WAP	Siphon à entonnoir
7.17	Kondensatschlauch 25 x 3 x 1000	471 120 01 26 7		Condensate hose	Tuyau d'évacuation des condensats
7.18	Temperaturfühler NTC 12K WW-Fühler B3	471 120 22 05 2		Temperature sensor NTC 12K	Sonde de température pour ECS -B3
7.19	Metall-Kabelhalter 1,8 x 20	499 275		Metal cable holder	Etrier de fixation câble (métal)
7.20	Kabelbinder mit Niet	481 011 22 11 7		Cable tie with rivet	Connecteur câble à rivet
7.21	Magnesium-Schutzanode M8 x 26 x 490	669 120		Magnesium anode	Anode de protection au magnésium
7.22	Dichtring 109,5 x 88 x 3	471 145 01 03 7		Sealing ring	Joint
7.23	Flanschdeckel D 140 x 8	471 100 01 31 7		Flange cover	Couvercle de bride
7.24	Schraube M10 x 25	401 600		Screw	Vis
7.25	Flanschisolierung WAP / WAI			Flange insulation WAP / WAI	Isolation de bride
	eckig	471 120 01 25 7		square	carré
	rund	471 120 01 28 7		round	rond
7.26	Gerätefuß M 10 x 25	499 264		Unit foot	Pied de préparateur
7.27	Stopfen weiß	446 034		Plug white	Bouchon blanc
7.28	Magnetschnapper	499 223		Magnetic catch	Aimant
7.29	Distanzstück	401 110 02 20 7		Spacer	Pièce d'écartement
7.30	Vorderteil WAI / WAP	471 120 02 05 2		Front panel	Habillage frontal
7.31	Kantenschutzprofil (Meterware)	756 027		Edge protection profile	Protection pour arrête (au ml)
7.32	Verschlussstopfen	471 120 02 11 7		Closing plug	Bouchon obturateur

## 8. Wassererwärmer WAP 115



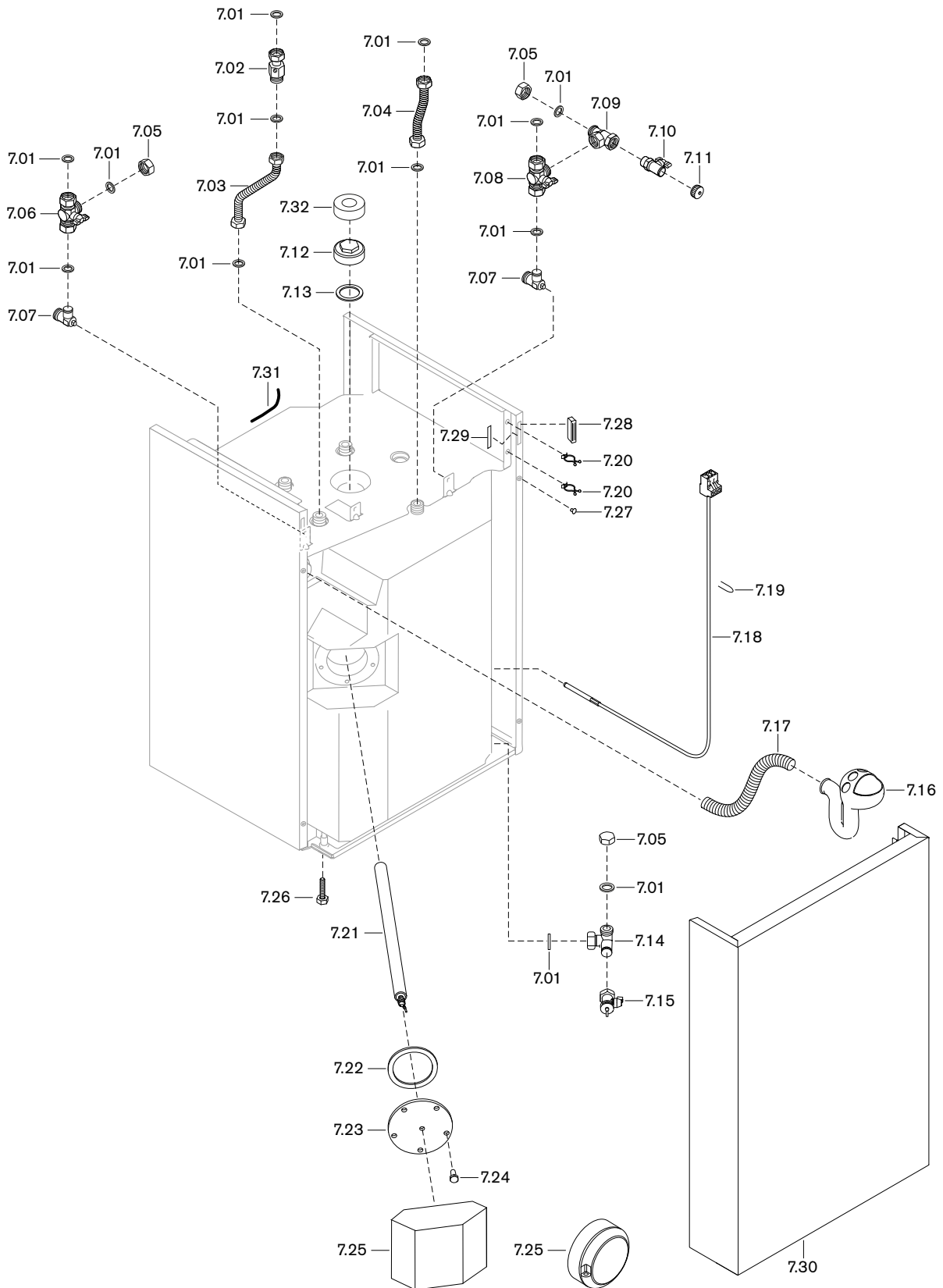

Bild Pict. Photo	Bezeichnung	Bestell-Nr. Order-No. No de commande	Preis EUR (o. MwSt.)	Designation	Désignation
<b>8.</b>	<b>Wassererwärmer WAP 115</b>			<b>Water heater WAP 115</b>	<b>Préparateur WAP 115</b>
8.01	Abschlusskappe G3/4	409 000 04 10 7		Closing cap	Bouchon obturateur
8.02	Dichtung 17 x 24 x 2	441 076		Seal	Joint
8.03	Kugelhahn Vorlauf G3/4 kpl. rot	471 120 40 03 7		Ball valve flow G3/4 cpl. red	Robinet à bille départ rouge
8.04	Winkel 3/4A x 3/4A x M10	471 120 40 08 7		Elbow	Coude
8.05	Kugelhahn Rücklauf G3/4 kpl. blau	471 120 40 04 7		Ball valve return G3/4 cpl. blue	Robinet à bille retour bleu
8.06	T-Stück kpl.	471 120 40 09 7		T piece cpl.	Pièce en Té complète
8.07	Füll- und Entleerhahn G3/4	480 000 07 05 7		Inlet and outlet tap	Robinet de vidange et remplissage
8.08	Kappe für Füll- und Entleerhahn 3/4"	480 000 07 06 7		Cap for inlet and outlet tap 3/4"	Capuchon pour robinet vidan./remplis.
8.09	Verschlusskappe G2	471 120 01 06 7		Closing cap	Capuchon obturateur
8.10	Dichtung 42,5 x 57 x 3	669 077		Gasket	Joint
8.11	Anschlussrohr PWT-Vorlauf	471 120 40 06 2		Connection pipe PWT flow	Conduite de raccordement échangeur à plaques - départ
8.12	PWT-Rücklauf	471 120 40 07 2		PWT return	échangeur à plaques - retour
8.13	WW PWT-Speicher	471 120 40 04 2		WW PWT tank	ECS- échangeur à plaques - ballon
8.14	WW-Auslauffühler	660 253		Hot water outlet sensor	Sonde de débit ECS
8.15	Anschlussleitung incl. Einschaltfühler NTC 12K	471 120 22 07 2		Connect. line incl. sensor NTC 12K	Câble de racc. pour sonde de débit
8.16	Anschlussrohr KW Pumpe-PWT WAP	471 120 40 03 2		Conn. pipe CW pump PWT WAP	Tuyau eau froide pompe-échangeur
8.17	Dichtung 20 x 29 x 1	471 120 40 10 7		Gasket	Joint
8.18	Reduzierblende WAP für WTC-OW	471 120 40 13 7		Flow restrictor WAP f. WTC-OW	Diaphragme WAP pour WTC-OW
8.19	Brauchwasserpumpe G1 WILO	471 120 40 11 2		Domestic water pump	Pompe de recyclage
8.20	Dichtung 20 x 29 x 2	481 401 40 04 7		Gasket	Joint
8.21	Anschlussrohr KW Speicher-Pumpe	471 120 40 02 2		Conn. pipe CW tank-pump	Tuyau eau froide préparateur-pompe
8.22	Winkel 3/4 Fl. x 3/4 AG x 3/4 AG	480 000 07 04 7		Elbow	Coude
8.23	Entleerhahn G3/4	471 120 40 05 7		Outlet tap	Robinet de vidange
8.25	Temperaturfühler NTC 5K mit Stecker, Ausschaltfühler B10	471 120 22 06 2		Temp. sensor NTC 5K w. plug switch off sensor B10	Sonde de température NTC 5 + fiche Sonde de coupure B10
8.26	Verschlussstülle	471 120 01 23 7		Shut off grommet	Capuchon
8.27	Metall-Kabelhalter 1,8 x 20	499 275		Metal cable holder	Etrier de fixation câble (métal)
8.28	Kabelbinder mit Niet	481 011 22 11 7		Cable tie with rivet	Connecteur câble à rivet
8.29	Trichtersiphon WAI / WAP	471 120 01 05 7		Funnel siphon WAI / WAP	Siphon à entonnoir
8.30	Kondensatschlauch 25 x 3 x 1000	471 120 01 26 7		Condensate hose	Tuyau d'évacuation des condensats
8.31	Magnesium-Schutzanode M8 x 26 x 490	669 120		Magnesium anode	Anode de protection au magnésium
8.32	Dichtring 109,5 x 88 x 3	471 145 01 03 7		Sealing ring	Joint
8.33	Flanschdeckel D 140 x 8	471 100 01 31 7		Flange cover	Couvercle de bride
8.34	Schraube M10 x 25	401 600		Screw	Vis
8.35	Flanschisolierung WAP / WAI eckig rund	471 120 01 25 7 471 120 01 28 7		Flange insulation WAP / WAI square round	Isolation de bride carré rond
8.36	Gerätefuß M 10 x 25	499 264		Unit foot	Pied de préparateur
8.37	Stopfen weiß	446 034		Plug white	Bouchon blanc
8.38	Magnetschnapper	499 223		Magnetic catch	Aimant
8.39	Distanzstück	401 110 02 20 7		Spacer	Pièce d'écartement
8.40	Vorderteil WAI / WAP	471 120 02 05 2		Front panel	Habillage frontal
8.41	Kantenschutzprofil	756 027		Edge protection profile	Protection pour arrête (au ml)
8.42	Verschlussstopfen	471 120 02 11 7		Closing plug	Bouchon obturateur
8.43	Plattenwärmetauscher	471 120 40 05 2		Plate heat exchanger	Echangeur à plaques
8.44	Rohr KW-Anschluss WAP	471 120 01 01 7		Pipe CW connection WAP	Tuyau raccordement eau froide WAP
8.45	Wasserverteiler Kaltwasser-Eintritt	471 100 01 16 7		Water distributor cold water inlet	Collecteur ECS entrée eau froide

## 9. Basis- und Aqua-Anschlussgruppe

### Basisanschlussgruppe WHB 7.0

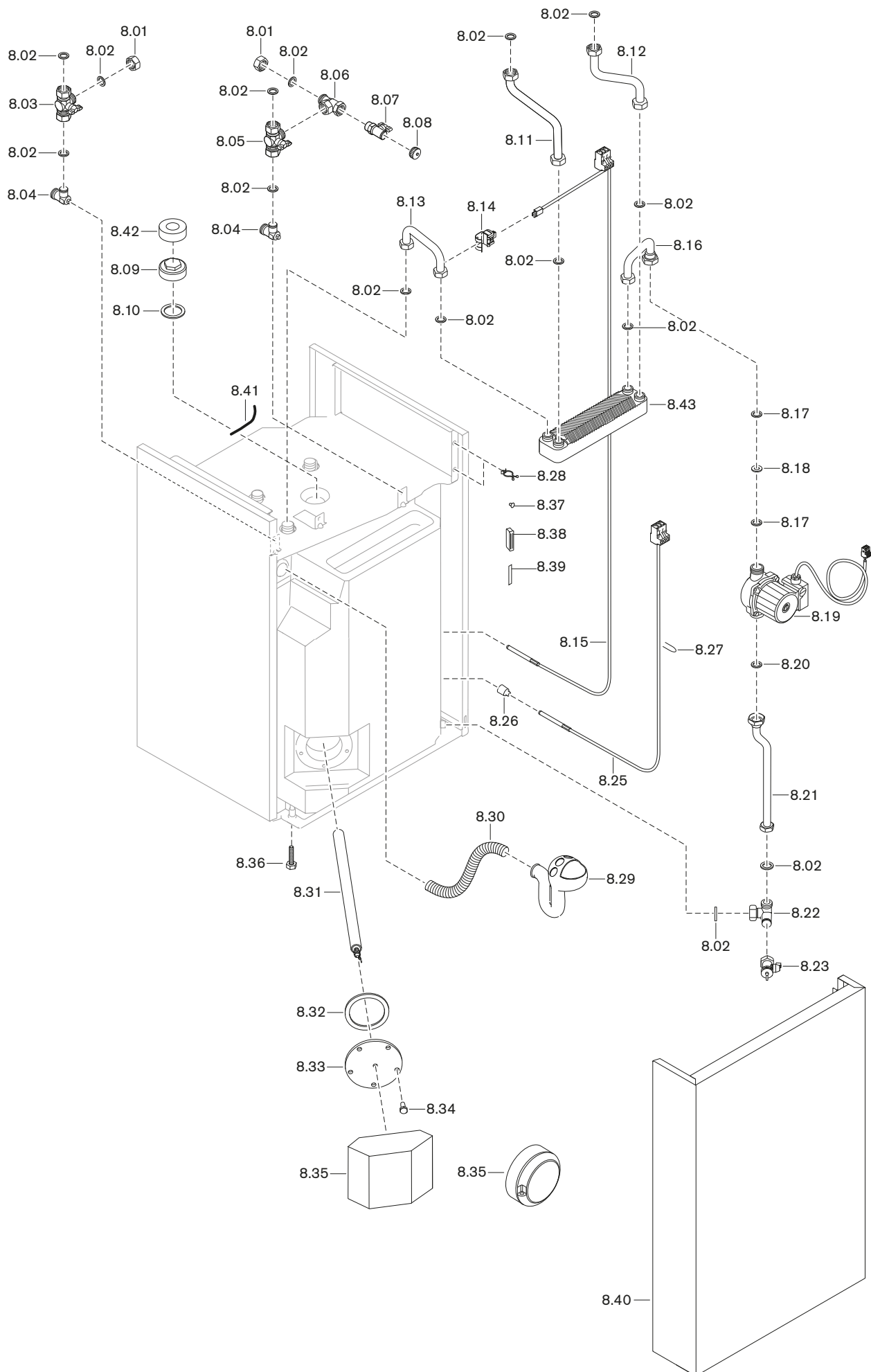
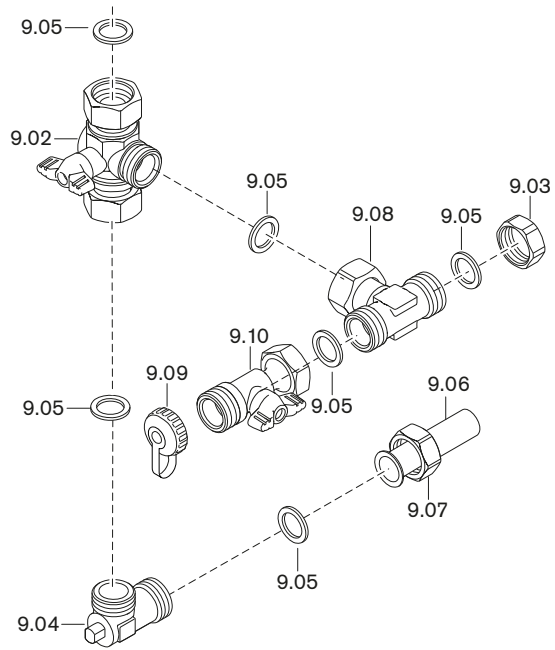
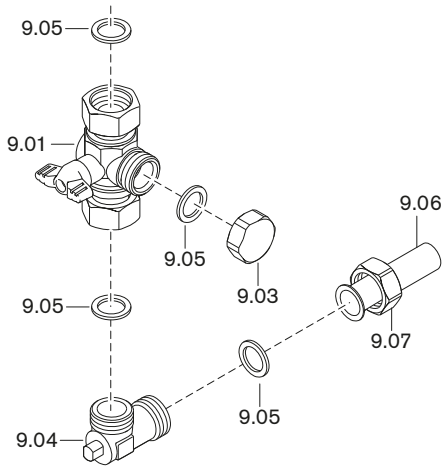

### Aqua-Anschlussgruppe WHA 7.0



Bild Pict. Photo	Bezeichnung	Bestell-Nr. Order-No. No de commande	Preis EUR (o. MwSt.)	Designation	Désignation
<b>9.</b>	<b>Basis- und Aqua-Anschlussgruppe</b>			<b>Basic and Aqua connection group</b>	<b>Accessoires raccord. de base ECS</b>
	<b>Kugelhahn</b>			<b>Ball valve</b>	<b>Robinet à bille</b>
9.01	Vorlauf G 3/4 komplett rot	471 120 40 03 7		Flow G 3/4 complete red	départ 3/4 complet rouge
9.02	Vorlauf G 3/4 komplett blau	471 120 40 04 7		Flow G 3/4 complete blue	retour 3/4 complet bleu
9.03	<b>Abschlusskappe G 3/4</b>	409 000 04 10 7		<b>Closing cap</b>	<b>Capuchon obturateur</b>
9.04	<b>Winkel 3/4A x 3/4A x M10</b>	471 120 40 08 7		<b>Elbow</b>	<b>Coude</b>
9.05	<b>Dichtung 17 x 24 x 2</b>	441 076		<b>Gasket</b>	<b>Joint</b>
9.06	<b>Anschlussrohr 18 x 1 x 70</b>	480 000 07 08 7		<b>Connection pipe</b>	<b>Tube de raccordement</b>
9.07	<b>Überwurfmutter G 3/4 x 13 x 19</b>	480 000 07 09 7		<b>Union nut</b>	<b>Contre-écrou</b>
9.08	<b>T-Stück komplett</b>	471 120 40 09 7		<b>T piece complete</b>	<b>Pièce en Té complète</b>
9.09	<b>Kappe für Füll- und Entleerhahn IG 3/4</b>	480 000 07 06 7		<b>Cap for inlet and outlet tap IG 3/4</b>	<b>Capuchon pour robinet vidan./remplis.</b>
9.10	<b>Füll- und Entleerhahn G 3/4</b>	480 000 07 05 7		<b>Inlet and outlet tap</b>	<b>Robinet de vidange et remplissage</b>

## 10. Hydraulik Installationskonsole WHI K1.0



## 11. Hydraulik Installations-Set WHI K7.0

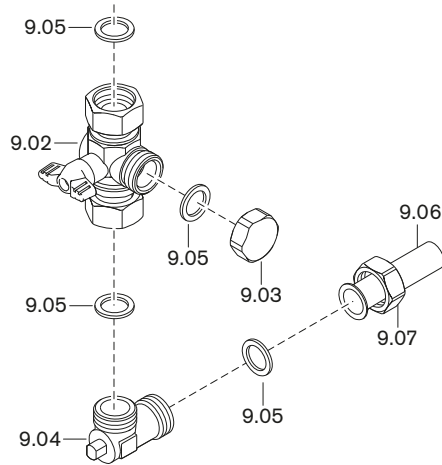
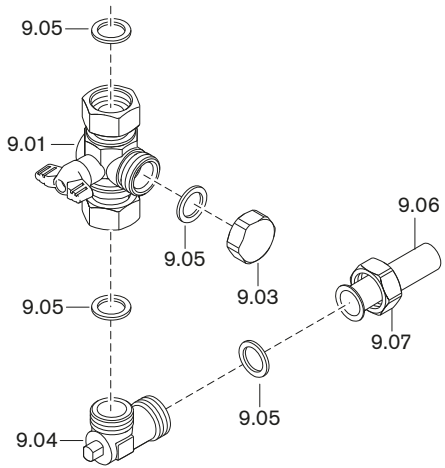
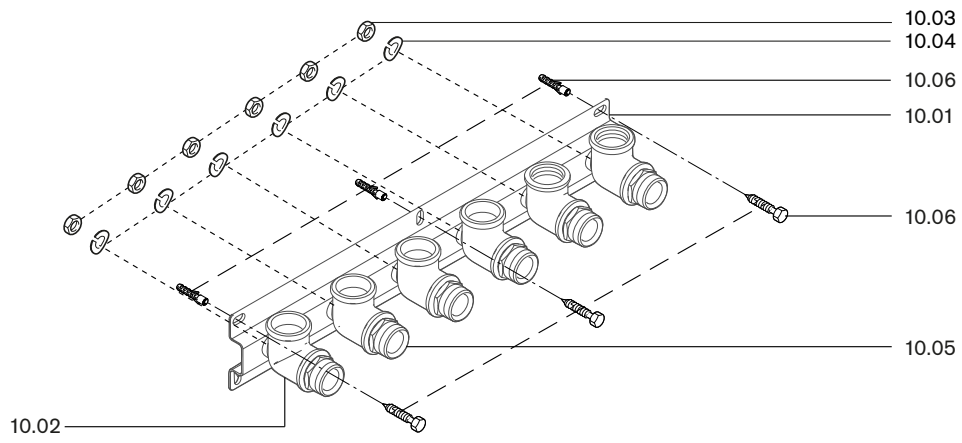

Bild Pict. Photo	Bezeichnung	Bestell-Nr. Order-No. No de commande	Preis EUR (o. MwSt.)	Designation	Désignation
<b>10.</b>	<b>Hydraulik Installationskonsole WHI K1.0</b>			<b>Hydraulic installation console WHI K1.0</b>	<b>Console murale WHI K1.0</b>
10.01	Anschlussplatte für Auf- oder Unterputz	480 000 07 57 7		Connection plate	Platine de raccordement
10.02	Unterputzwinkel G3/4"	480 000 07 43 7		Under plaster elbow	Coude pour montage encastré
10.03	Sechskantmutter BM 8 DIN 439-5	411 402		Hexagonal nut	Ecrou hexagonal
10.04	Federring B 8 DIN 127 St	435 250		Spring washer	Rondelle ressort
10.05	Doppelnippel G3/4 x R3/4	480 000 07 58 7		Double nipple	Mamelon
10.06	Befestigungsset WHU 4.0/WHI K 1.0	480 000 07 32 2		Fixing set	Kit de fixation
<b>11.</b>	<b>Hydraulik Installations-Set WHI K7.0</b>			<b>Hydraulic installation set WHI K7.0</b>	<b>Set de raccordement chauffage WHI K7.0</b>
11.01	Anschlussrohr mit Isolierung	480 000 07 41 2		Connection pipe with insulation	Conduite de raccordement isolée
11.02	Dichtung 17 x 24 x 2 DIN 2690	441 076		Gasket	Joint
11.03	Klemmverschraubung-Anschlussset 18 mm	480 000 07 11 2		Clamping screw connection set	Ecrou
11.04	Anschlussrohr RL mit Isolierung	480 000 07 43 2		Connection pipe	Conduite de raccordement retour avec isolation

## 12. Hydraulik Installations-Set WHI K3.0



## 13. Differenzdruck-Überström-Set WHD 4.0

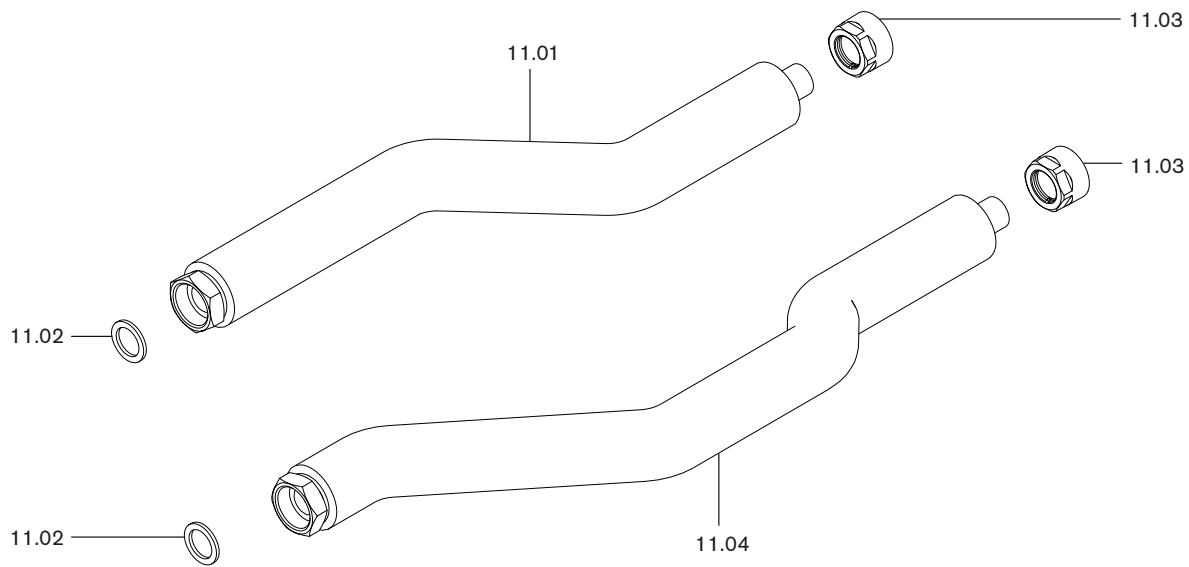
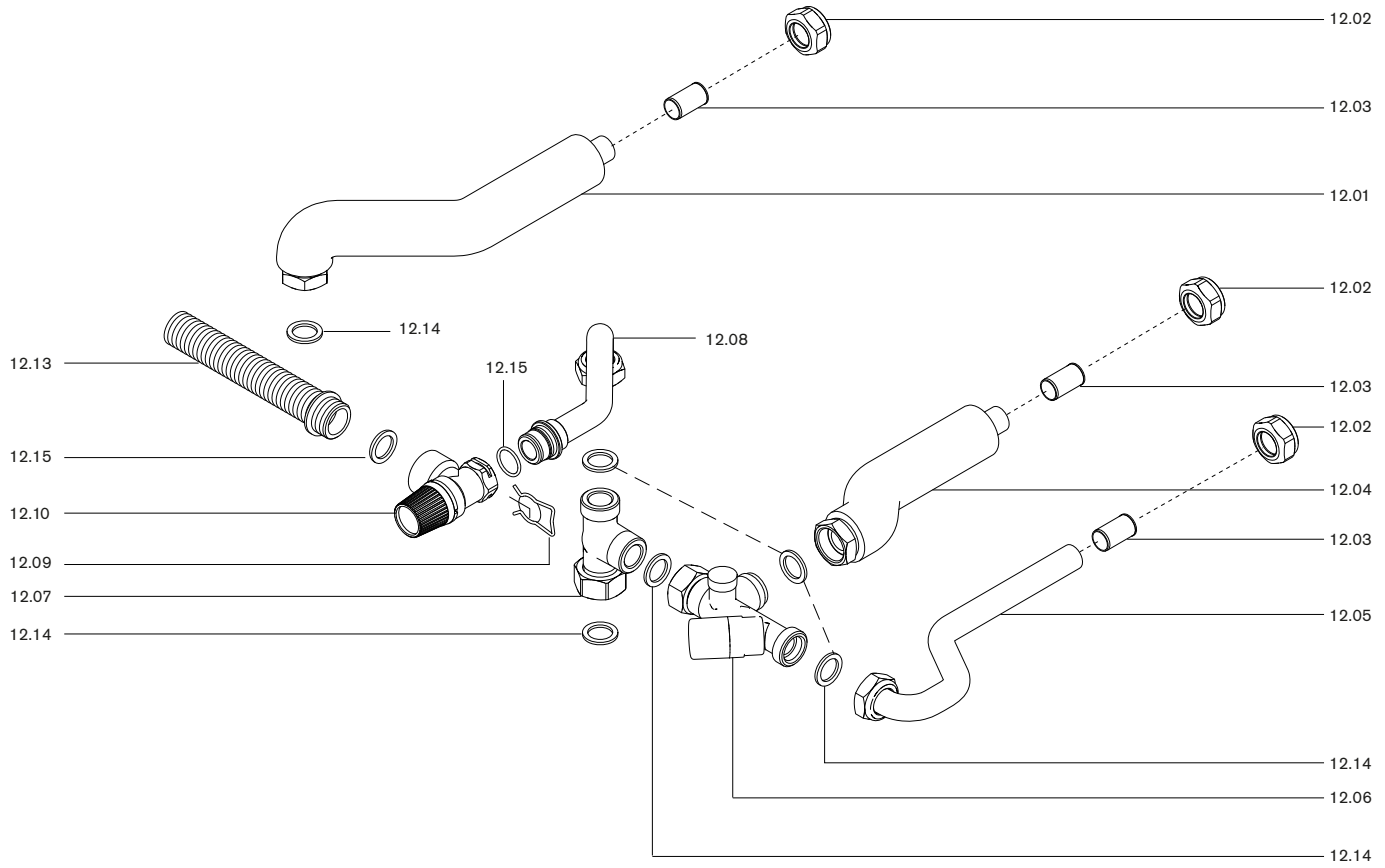

Bild Pict. Photo	Bezeichnung	Bestell-Nr. Order-No. No de commande	Preis EUR (o. MwSt.)	Designation	Désignation
<b>12.</b>	<b>Hydraulik Installations-Set WHI K3.0</b>			<b>Hydraulic installation set WHI K3.0</b>	<b>Set de raccordement ECS WHI K3.0</b>
12.01	Anschlussrohr WW mit Isolierung	480 000 07 44 2		Connection pipe warm water	Conduite de raccordement isolée
12.02	Klemmverschraubung 18 x 1 mm	480 000 07 17 7		Clamping screw	Ecrou
12.03	Stützhülse für 18 x 1 Rohr	480 000 07 70 7		Supporting sleeve	Manchon pour tube 18 x 1
12.04	Anschlussrohr Zirkulation mit Isolierung	480 000 07 45 2		Connection pipe circulation	Conduite de raccordement isolée
12.05	Anschlussrohr KW für WHI K3.0	480 000 07 46 2		Connection pipe cold water	Conduite de raccordement
12.06	Absperreinheit G3/4A x G3/4A x G3/4I	662 040		Shut off device	Vanne d'arrêt
12.07	T-Stück G3/4 Fl x G3/4 AG x G3/4 AG	480 000 07 59 7		T piece	Pièce en Té
12.08	Anschlussrohr KW Sicherheitsventil	480 000 07 47 2		Connection pipe cold water	Conduite de raccordement
12.09	Sicherungsbügel Sicherheitsventil	481 015 40 07 7		Fixing bracket safety valve	Etrier soupape de sécurité
12.10	Sicherheitsventil 10 bar zum Stecken	480 000 07 60 7		Safety valve	Soupape de sécurité
12.13	Ablaufschlauch G 3/4 400 mm lang	481 015 40 10 7		Outlet hose	Tuyau d'évacuation
12.14	Dichtung 17 x 24 x 2 DIN 2690	441 076		Gasket	Joint
12.15	O-Ring 18 x 2,0-N EPDM 70 DIN 3771	445 137		O ring	Joint torique
<b>13.</b>	<b>Differenzdruck-Überström-Set WHD 4.0</b>			<b>Differential bypass set</b>	<b>Set soupape différentielle</b>
13.01	T-Stück 3/4Fl. x 3/4AG x 3/4AG x 3/4AG	480 000 07 20 7		T piece	Pièce en té
13.02	Überströmventil WHD4.0 mit Doppelnippel	480 000 07 14 2		Bypass valve WHD 4.0	Soupape différentielle
13.03	Wellschlauch 655 lang G 3/4 DN20	480 000 07 22 7		Corrugated hose	Flexible
13.04	Dichtung 24 x 17 x 2 (3/4)	480 000 07 07 7		Gasket	Joint
13.05	Doppelnippel G 3/4A x G 3/4A x 25 mm	480 000 07 21 7		Double nipple	Mamelon double
13.06	Winkel 3/4 Fl. x 3/4 AG	480 000 07 65 7		Angle	Coude

## 14. Aqua-Anschlussgruppe WHA 5.0



Sicherheitsarmaturengruppe mit Druckminderer

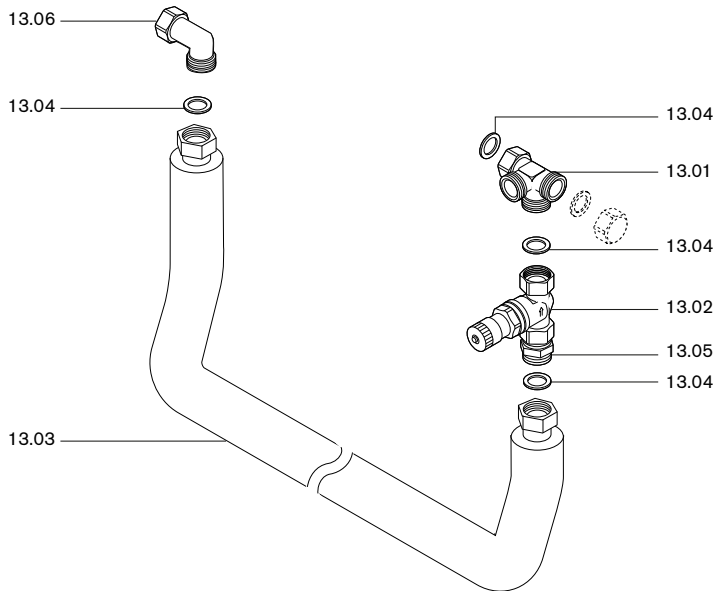
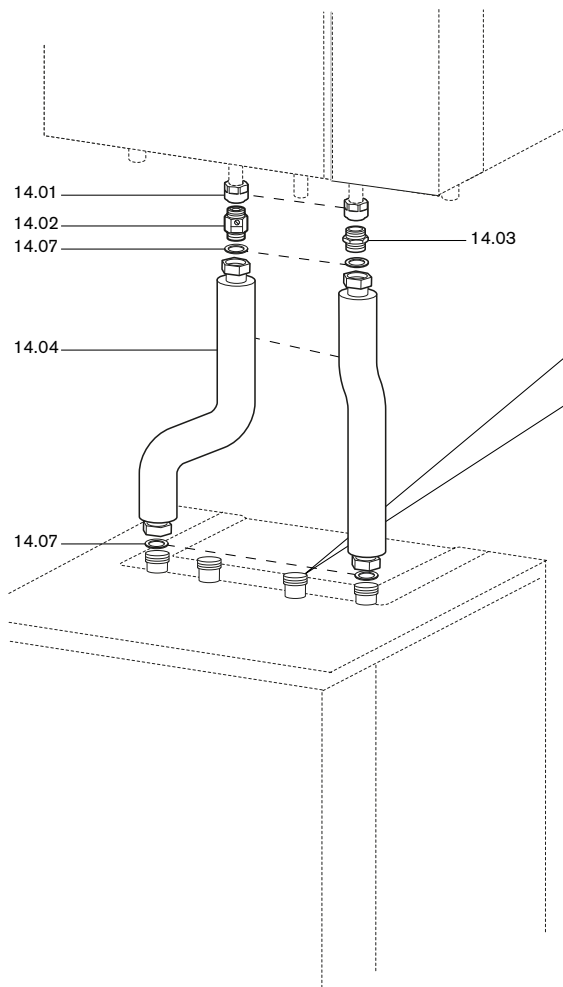
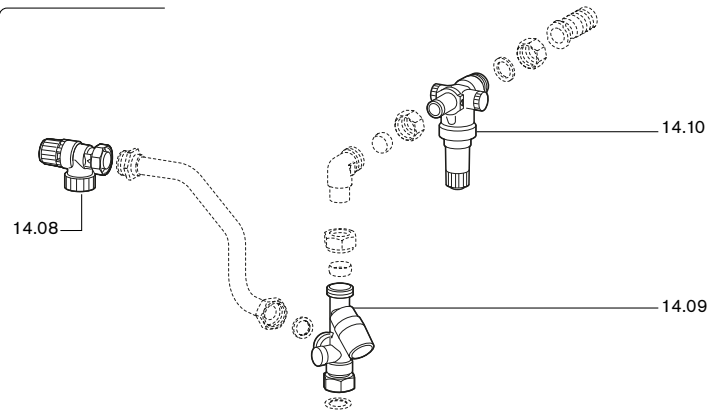

Sicherheitsarmaturengruppe ohne Druckminderer

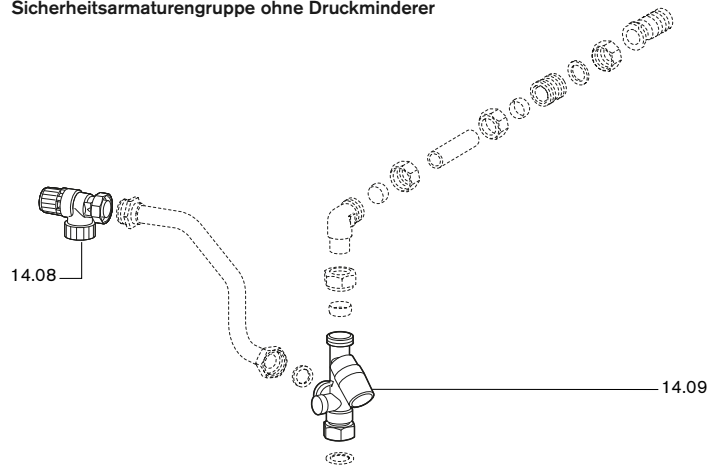

## Aqua-Anschlussgruppe WHA 5.1

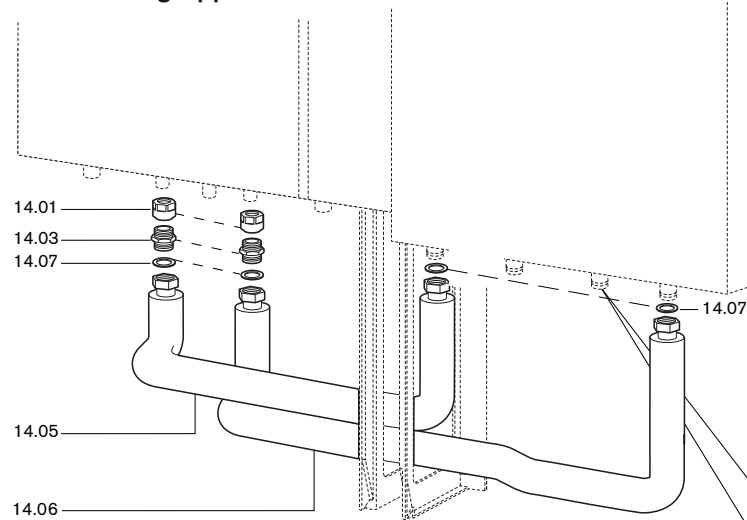

Sicherheitsarmaturengruppe mit Druckminderer

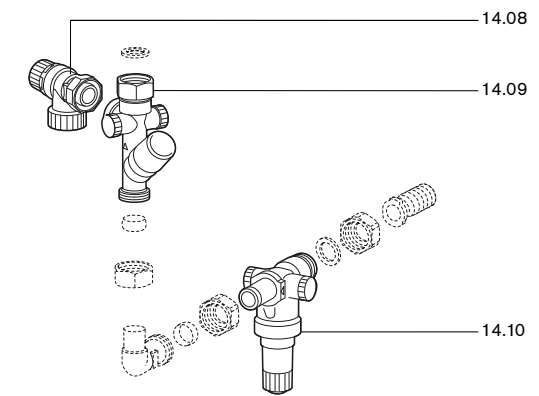

Sicherheitsarmaturengruppe ohne Druckminderer





Bild Pict. Photo	Bezeichnung	Bestell-Nr. Order-No. No de commande	Preis EUR (o. MwSt.)	Designation	Désignation
<b>14.</b>	<b>Aqua-Anschlussgruppe WHA 5.0/5.1 u. Sicherheitsarmaturengruppen</b>			<b>Aqua connection group WHA 5.0/5.1 + safety fittings ass.</b>	<b>Accessoires raccord. WHA 5.0/5.1 et groupe de sécurité</b>
14.01	Klemmverschraubung-Anschlussset 15 mm	480 000 07 12 2		Terminal screw connection	Set Écrou olive
14.02	Doppelnippel G3/4 x 44 mit Rückschlagkappe und Umstellhebel	480 000 07 51 7		Double nipple	Mamelon G3/4x35 avec clap
14.03	Doppelnippel G 3/4 x 35	480 000 07 24 7		Double nipple with non return cap	Mamelon
14.04	Wellrohr Edelstahl 310 mm lang G 3/4	480 000 07 17 2		Corrugated furnace tube	Flexible inox
14.05	Wellrohr Edelstahl 750 mm lang G 3/4	480 000 07 18 2		Corrugated furnace tube stainless steel 750 mm long	Flexible inox
14.06	Wellrohr Edelstahl 950 mm lang G 3/4	480 000 07 19 2		Corrugated furnace tube stainless steel 950 mm long	Flexible inox
14.07	Dichtung 16,2 x 24,5 x 2	441 071		Gasket	Joint
14.08	Sicherheitsventil 3/4 10 bar	662 038		Safety valve	Vanne de sécurité
14.09	Absperreinheit G3/4A x G3/4A x G3/4I	662 040		Shut off device	Robinets d'isolement
14.10	Druckminderer G3/4 x Ø 18A	662 039		Pressure reducer	Réducteur de pression

## 15. Aqua-Anschlussgruppe WHA 4.4

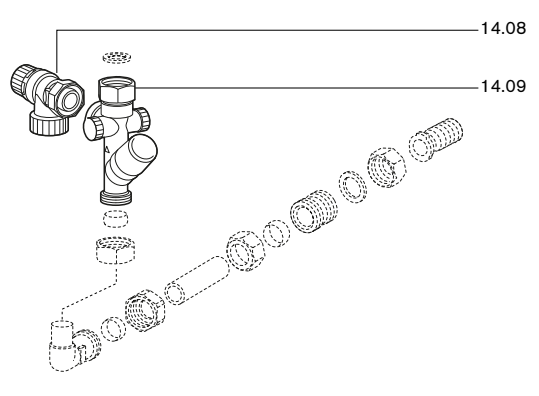
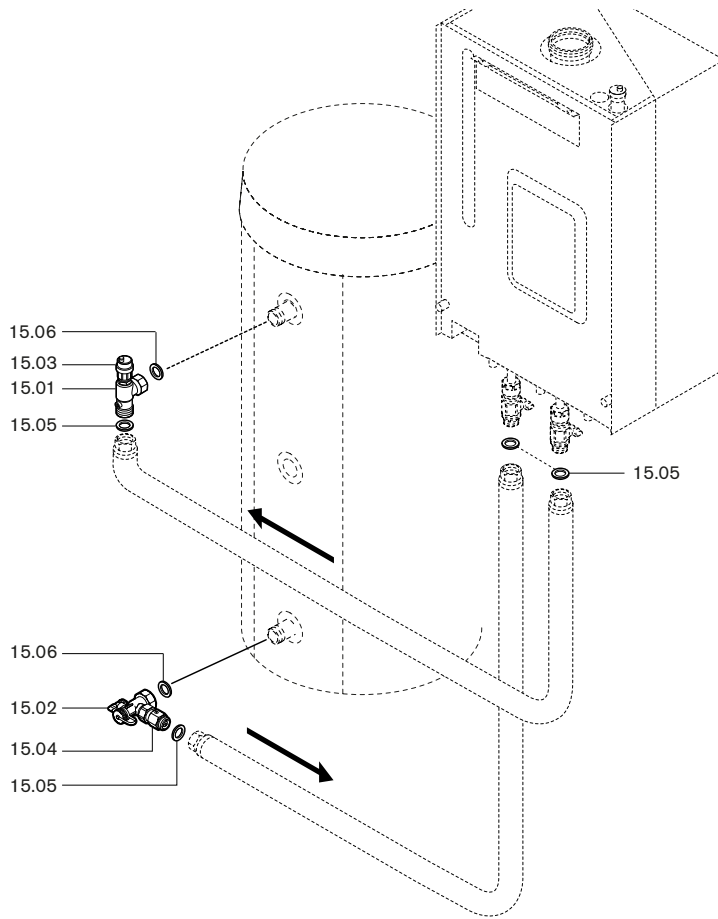

## 16. Aqua-Anschlussgruppe WHA 4.5



Bild Pict. Photo	Bezeichnung	Bestell-Nr. Order-No. No de commande	Preis EUR (o. MwSt.)	Designation	Désignation
<b>15.</b>	<b>Aqua-Anschlussgruppe WHA 4.4</b>			<b>Aqua connection group</b>	<b>Groupe de base ECS</b>
15.01	Winkel G1 Fl. x 3/4", AG x 3/8" IG	480 000 07 71 7		Angle	Coude
15.02	Winkelverschraubung Rücklauf blau	480 000 07 29 7		Angle connection	Raccord coudé
15.03	Schnellentlüfter 3/8	409 000 05 15 7		Venting piece	Dégazeur
15.04	Rückschlagklappe G 3/4 x 3/4 AG mit SKB	471 108 40 01 7		Non return flap	Clapet anti-retour
15.05	Dichtung 24 x 17 x 2 (3/4)	480 000 07 07 7		Gasket	Joint
15.06	Dichtung 25 x 30 x 2	409 000 04 37 7		Gasket	Joint
<b>16.</b>	<b>Aqua-Anschlussgruppe WHA 4.5</b>			<b>Aqua connection group</b>	<b>Groupe de base ECS</b>
16.01	Winkel G1 Fl. x G1A mit Überwurfmutter G1	409 000 05 49 7		Angle	Coude
16.02	Winkelverschraubung Rücklauf blau	480 000 07 29 7		Angle connection	Raccord coudé
16.03	Luftabscheider und Schnellentlüfter	480 000 07 50 2		Air separator + quick action vent valve	Dégazeur avec purge
16.04	Rückschlagklappe G 3/4 x 3/4 AG mit SKB	471 108 40 01 7		Non return flap	Clapet anti-retour
16.05	Dichtung 24 x 17 x 2 (3/4) AFM	480 000 07 07 7		Gasket	Joint
16.06	Dichtung 25 x 30 x 2	409 000 04 37 7		Gasket	Joint

# 17. Pumpen- / Mischerguppen, Verteiler

Pumpengruppe WHP 25

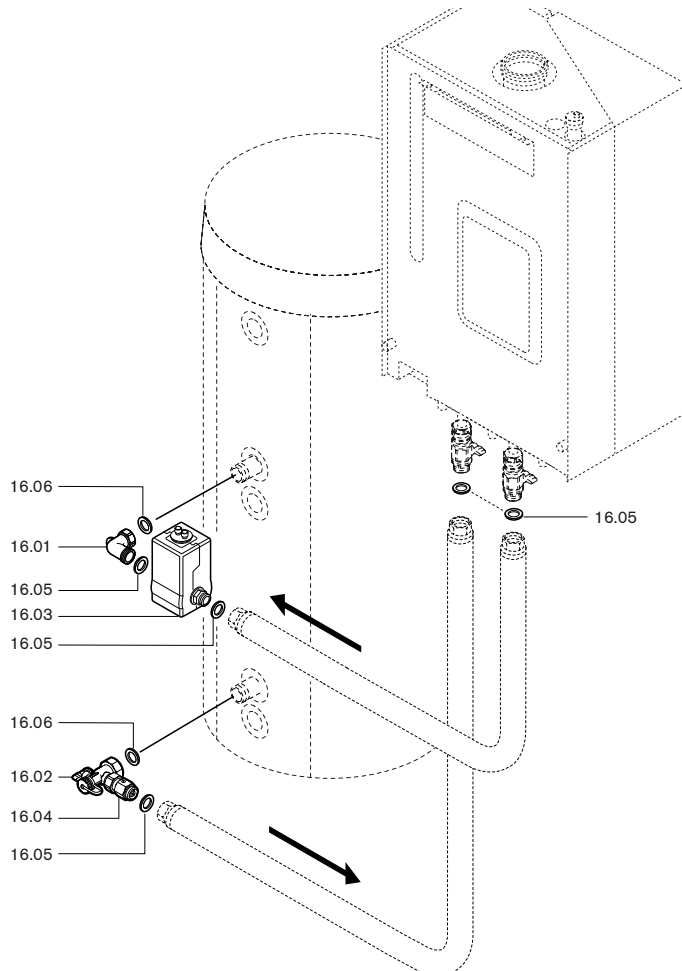
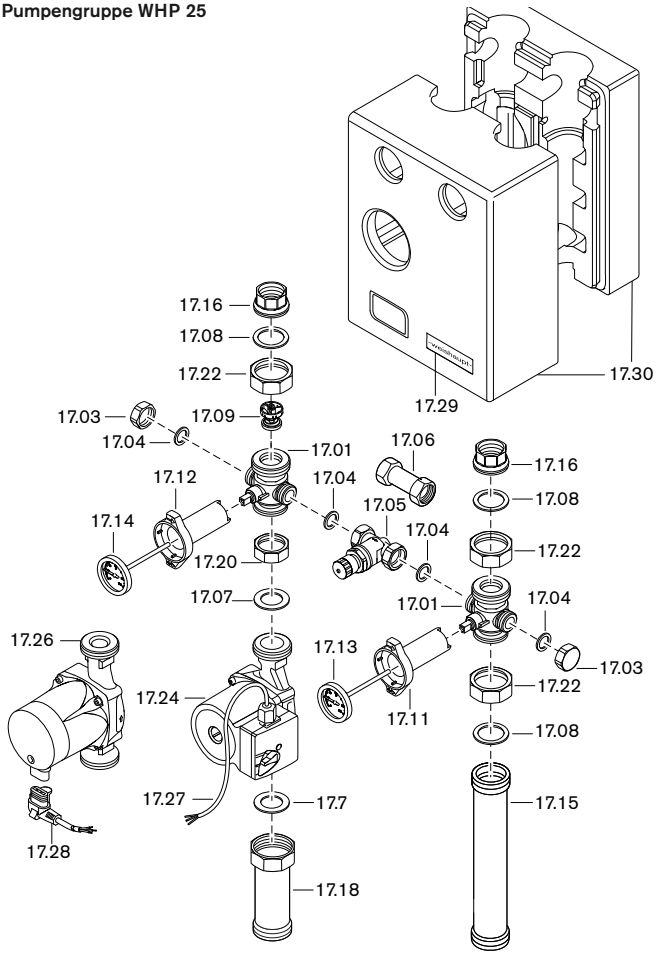

Pumpengruppe WHP 32

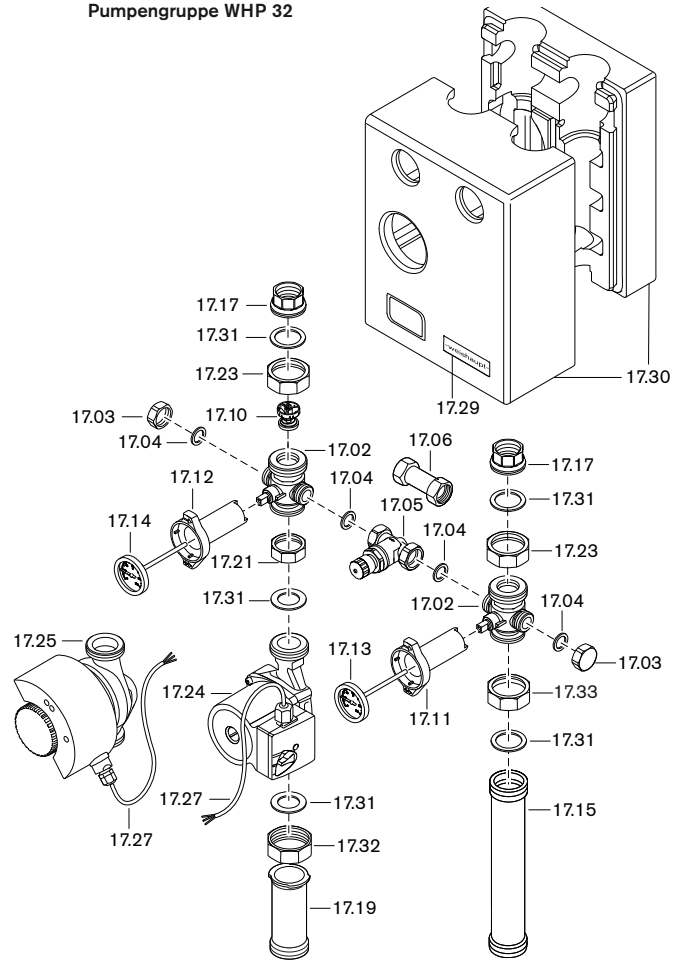

Mischerguppe WHM 25

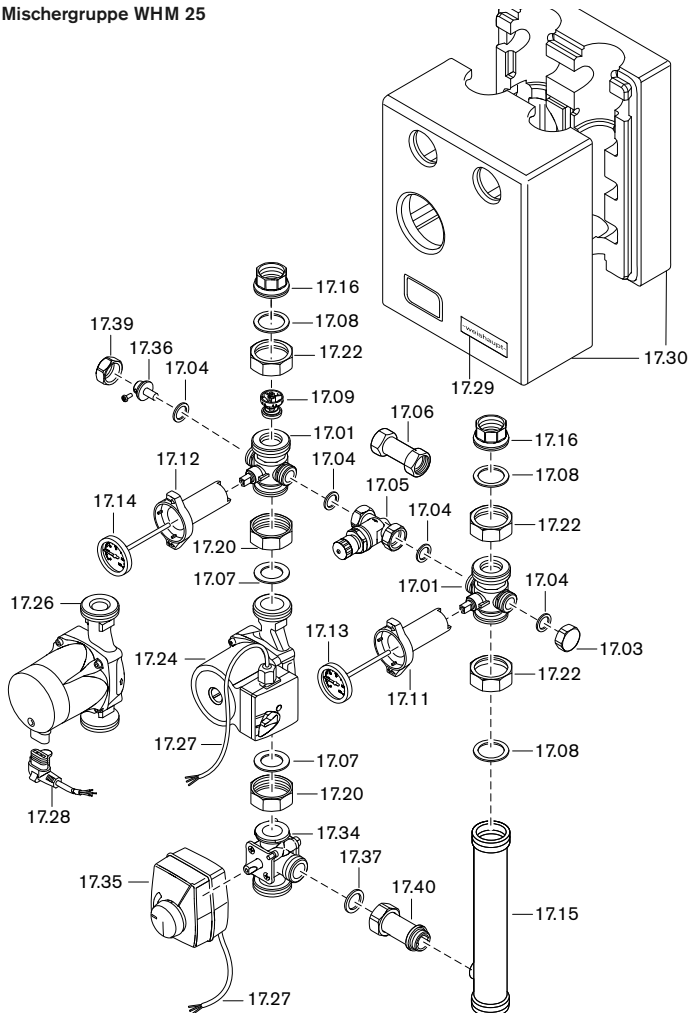

Mischerguppe WHM 32



Bild Pict. Photo	Bezeichnung	Bestell-Nr. Order-No. No de commande	Preis EUR (o. MwSt.)	Designation	Désignation
<b>17.</b>	<b>Pumpen- / Mischerguppen, Verteiler</b>			<b>Pumps/mixer groups distributor</b>	<b>Groupes pompes / de mélange et collecteur</b>
	<b>Multiarmatur Flow Box</b>			<b>Pipe assembly</b>	<b>Robinet à bille</b>
17.01	1 1/2Fl. x G1 1/2A (WHM/WHP25/WHPA)	409 000 05 56 7			
17.02	2Fl. x G2A (WHM/WHP32)	409 000 04 80 7			
17.03	<b>Abschlusskappe G 3/4</b>	409 000 04 10 7		<b>Cap</b>	<b>Bouchon</b>
17.04	<b>Dichtung D24 x d17 x 2 (3/4)</b>	480 000 07 07 7		<b>Seal</b>	<b>Joint</b>
17.05	<b>Überströmventil</b> Baulänge 55mm (3stufige Pumpe)	409 000 04 46 7		<b>Bypass valve</b> length 55 mm	<b>Soupape différentielle</b>
17.06	<b>Verbindungsrohr</b> blind Baulänge 55 mm (EA-Pumpe, WHPA)	409 000 05 11 7		<b>Connection pipe</b> length 55 mm	<b>Tube de liaison borgne</b>
17.07	<b>Dichtung</b> 27,5 x 44 x 2 (1 1/2) EPDM	409 000 04 51 7		<b>Seal</b>	<b>Joint</b>
17.08	<b>Dichtung</b> 33 x 45 x 2 (1 1/2) (WHP25/WHPA)	409 000 04 17 7		<b>Seal</b>	<b>Joint</b>
	<b>Schwerkraftbremse</b>			<b>Gravity brake</b>	<b>Clapet anti-thermosiphon</b>
17.09	DN25 (WHM/WHP25/WHPA)	409 000 04 44 7			
17.10	DN32 (WHM/WHP32)	409 000 04 81 7			
17.11	<b>Thermogriff</b> blau L=92mm	409 000 04 48 7		<b>Thermo handle</b> blue	<b>Poignée thermomètre</b> bleue
17.12	<b>Thermogriff</b> rot L=92mm	409 000 04 49 7		<b>Thermo handle</b> red	<b>Poignée thermomètre</b> rouge
17.13	<b>Thermometer</b> blau 0 – 120° C Ø 51mm	409 000 12 03 7		<b>Thermo handle</b> blue	<b>Poignée thermomètre</b> bleue
17.14	<b>Thermometer</b> rot 0 – 120° C Ø 51mm	409 000 12 04 7		<b>Thermo handle</b> red	<b>Poignée thermomètre</b> rouge
17.15	<b>Rücklaufrohr</b>			<b>Return pipe</b>	<b>Tube de retour</b>
	G 1 1/2 x G 1 1/2 x 267,5 (WHP25/WHPA)	409 000 12 01 7			
	G 2 x G 1 1/2 x 267,5 (WHP32)	409 000 12 07 7			
	G 1 1/2 x G 1 1/2 x G 3/4 x 267,5 (WHM25)	409 000 12 11 7			
	G 2 x G 1 1/2 x G 1 x 267,5 (WHM32)	409 000 12 14 7			
	<b>Einlegeteil</b>			<b>Insert</b>	<b>Mamelon</b>
17.16	G11 x 1 1/2Fl. (WHM/WHP25)	409 000 04 47 7			
17.17	G1 1/41 x 2Fl. (WHM/WHP32)	409 000 04 85 7			
	<b>Vorlaufrohr</b>			<b>Supply pipe</b>	<b>Tube de départ</b>
17.18	G 1 1/2 x 86 (WHP25 WHPA) mit Überwurfmutter	409 000 12 02 7			
17.19	G 1 1/2 x 86 (WHP32) ohne Überwurfmutter	409 000 12 08 7			
	<b>Überwurfmutter</b>			<b>Union nut</b>	<b>Contre-écrou</b>
17.20	G 1 1/2 x 42,3 L=16 (WHM/WHP25/WHPA)	409 000 04 32 7			
17.21	G 2 x 52 L=16 (WHM/WHP32)	409 000 04 86 7			
17.22	G 1 1/2 x 42,2 L=19 (WHM/WHP25/WHPA)	409 000 04 15 7			
17.23	G 2 x 53 L=19 (WHM/WHP32)	409 000 12 06 7			
	<b>Umwälzpumpe</b>			<b>Circulation pump</b>	<b>Circulateur</b>
17.24	UPSO 25-40 F12K03 (WHM/WHP25-4-B)	601 718			
	UPSO 25-60 F12K03 (WHM/WHP25-6-C)	601 719			
	UPS 32-80 F12K03 (WHM/WHP32-8-D)	601 720			
	UPSO 25-60 F12K09 (WHPA25-6-C)	601 725			
17.25	Magna 32-60 F12K03 (WHP32-6-EA)	601 723			
	Magna 32-60 F12K04 (WHM32-6-EA)	601 724			
17.26	Alpha2 25-40 F12K06 (WHM/WHP25-4-EA)	601 721			
	Alpha2 25-60 F12K06 (WHM/WHP25-6-EA)	601 722			
17.27	<b>Anschlusskabel</b> 2800 mm lang	409 000 04 30 2		<b>Connection cable</b>	<b>Câble</b>
17.28	<b>Anschlusskabel</b> 4000 mm mit Winkelstecker	409 000 12 60 7			
17.29	<b>Firmenschild</b> -weishaupt- Gr.2 W10/W20	793 814		<b>-weishaupt- badge</b>	<b>Plaque signalétique</b>
17.30	<b>Isolierschale</b>			<b>Insulating tray</b>	<b>Coquille d'isolation</b>
	WHP25, WHPA	409 000 12 05 7			
	WHP32 (UPS)	409 000 12 09 7			
	WHP32 (Magna)	409 000 12 10 7			
	WHM25	409 000 12 12 7			
	WHM32 (UPS)	409 000 12 15 7			
	WHM32 (Magna)	409 000 12 16 7			
17.31	<b>Dichtung</b> 40 x 55 x 2 (2) EPDM (WHM/WHP32)	409 000 04 88 7		<b>Seal</b>	<b>Joint</b>
17.32	<b>Überwurfmutter</b> G 2 x 49 L=20 (WHP32)	409 000 04 91 7		<b>Union nut</b>	<b>Contre-écrou</b>
17.33	<b>Überwurfmutter</b> G 2 x 53 L=22 (WHM/WHP32)	409 000 04 87 7		<b>Union nut</b>	<b>Contre-écrou</b>
17.34	<b>3-Wege-Mischer</b> kpl.			<b>Three way mixer</b> complete	<b>Vanne mélangeuse</b> complète
	Kvs 4,0 G 1 x G 1 1/2 (WHM25-4)	409 000 05 33 7			
	Kvs 8,0 G 1 x G 1 1/2 (WHM25-6)	409 000 04 57 7			
	Kvs 18,0 (WHM32)	409 000 04 84 7			
17.35	<b>Stellmotor</b> ESBE Typ ARA661 230V WHM	409 000 12 13 7		<b>Setting motor</b>	<b>Servomoteur</b>
17.36	<b>Tauchhülse</b> 3/4Fl.x 29,5 Ø 6,6l	409 000 04 40 7		<b>Immersion sleeve</b>	<b>Doigt de gant</b>
17.37	<b>Dichtung</b> 30 x 22 x 2 (1) AFM (WHM25)	480 000 07 30 7		<b>Seal</b>	<b>Joint</b>
17.38	<b>Dichtung</b> 27 x 39 x 2 (1 1/4) (WHM32/WHPA)	409 000 04 16 7		<b>Seal</b>	<b>Joint</b>
17.39	<b>Überwurfmutter</b> G 3/4 x 22,2 L=13	409 000 04 42 7		<b>Union nut</b>	<b>Contre-écrou</b>

# 17. Pumpen- / Mischergruppen, Verteiler

Pumpengruppe Aqua WHPA

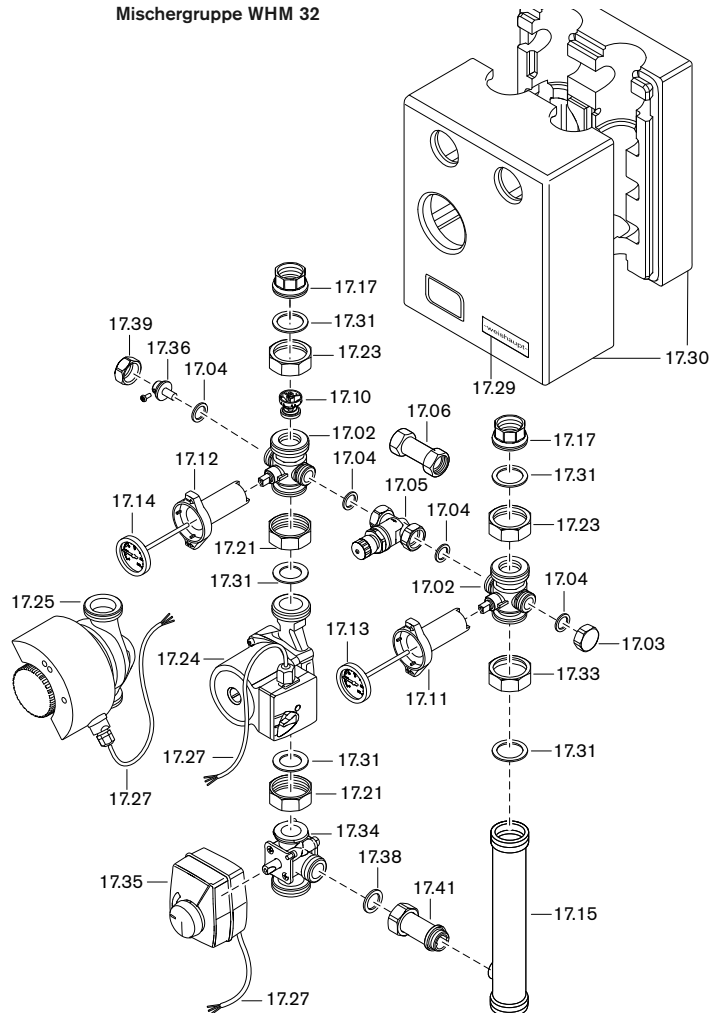
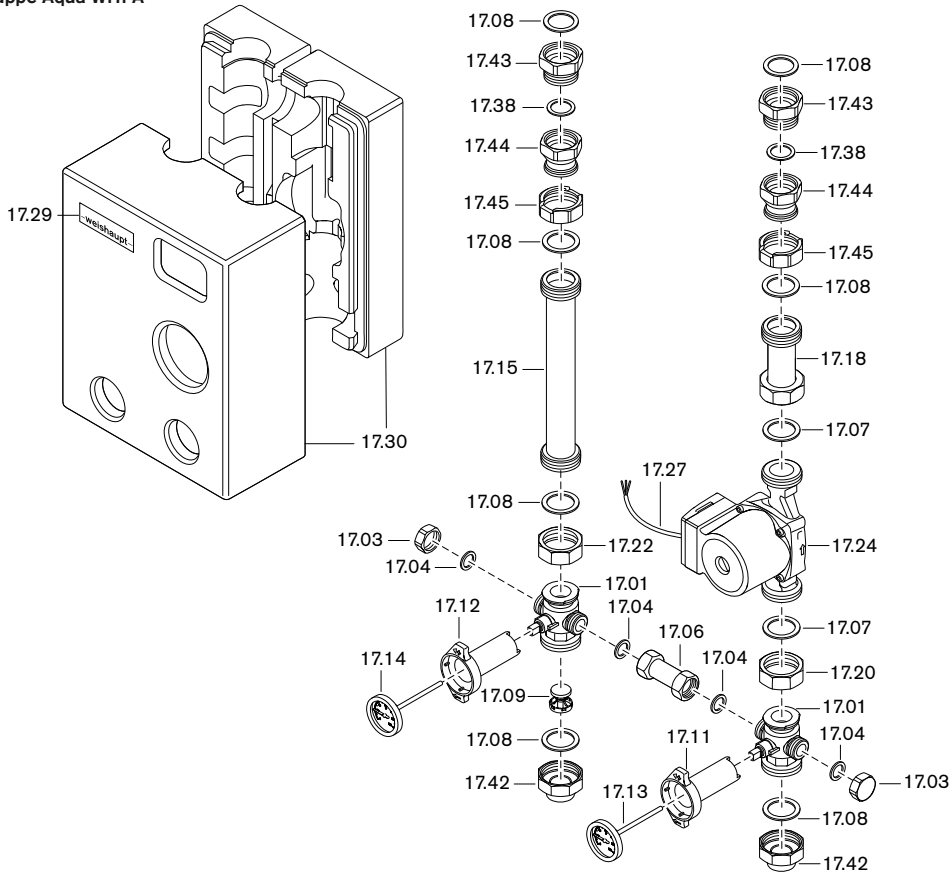

Verteiler WHV 2-A

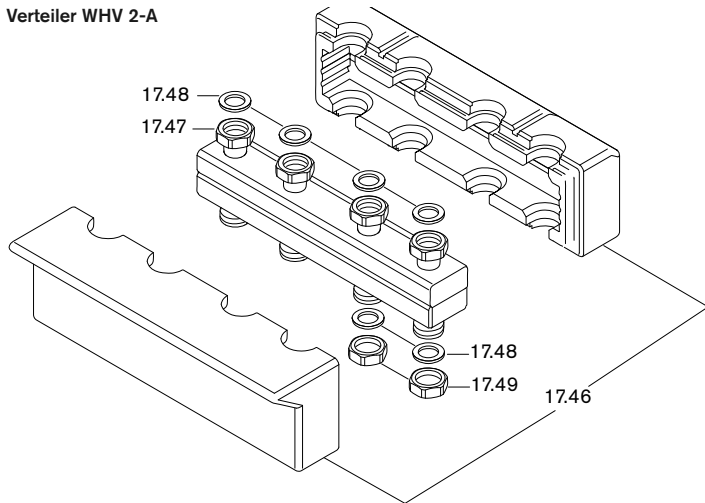

Verteiler mit hydraulischer Weiche WHV 2-W

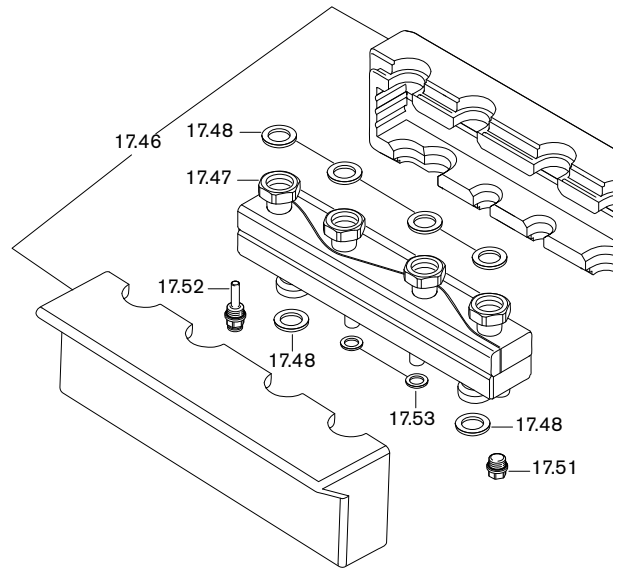

Verteiler WHV 3-A

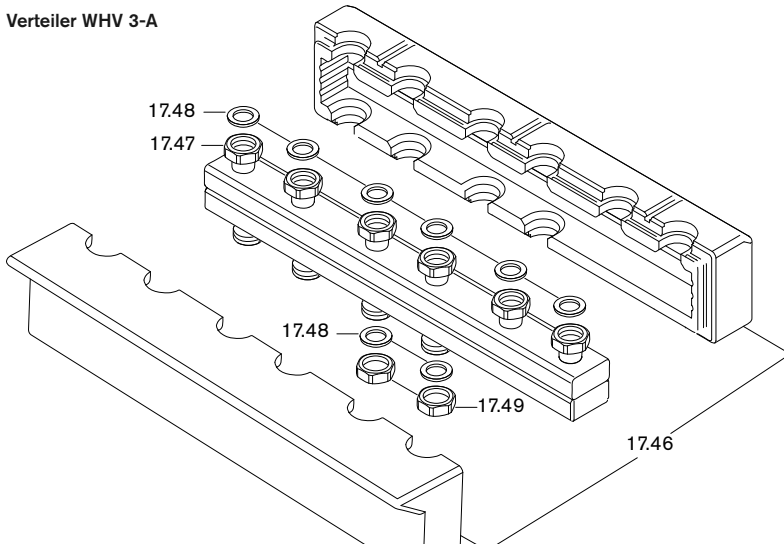

Wandkonsole WHÜ-A



Bild Pict. Photo	Bezeichnung	Bestell-Nr. Order-No. No de commande	Preis EUR (o. MwSt.)	Designation	Désignation
17.40	<b>Verbindungsrohr</b> 65 mm (WHM25)	409 000 04 56 7		<b>Connection pipe</b>	<b>Tube de liaison borgne</b>
17.41	62,5 mm (WHM32)	409 000 04 83 7			
17.42	<b>Reduziermuffe</b> G1 1/2l x G1A x 32 (WHPA)	409 000 05 77 7		<b>Reducing socket</b>	<b>Manchon de réduction</b>
17.43	<b>Reduzierstück</b> G1 1/2l x G1 1/4A x 32 (WHPA)	409 000 12 17 7		<b>Reducer</b>	<b>Pièce de réduction</b>
17.44	<b>Reduziermuffe</b> G1 1/2Fl. x G1 1/4l x 40 (WHPA)	409 000 12 18 7		<b>Reducing socket</b>	<b>Manchon de réduction</b>
17.45	<b>Überwurfmutter</b> G1 1/2 x 41,5 L=19	409 000 12 19 7		<b>Union nut</b>	<b>Contre-écrou</b>
17.46	<b>Isolierschale</b> WHV 2-A WHV 3-A WHV 2-W	409 000 12 52 7 409 000 12 56 7 409 000 12 58 7		<b>Insulating tray</b>	<b>Coquille d'isolation</b>
17.47	<b>Überwurfmutter</b> G 1 1/2 x 42,5 L=19 (WHV2/3-A)	409 000 12 53 7		<b>Union nut</b>	<b>Contre-écrou</b>
17.48	<b>Dichtung</b> 32 x 44 x 2 (1 1/2)	409 000 06 59 7		<b>Seal</b>	<b>Joint</b>
17.49	<b>Abschlusskappe</b> G 1 1/2 15 mm hoch (WHV2/3-A)	409 000 12 54 7		<b>Cap</b>	<b>Bouchon</b>
17.50	<b>Wandkonsole</b> WHÜ-A-DN20 WHÜ-A-DN25	409 000 12 49 7 409 000 12 50 7		<b>Wall bracket</b>	<b>Attache murale</b>
17.51	<b>Verschlussstopfen</b> 1/2 mit O-Ring	409 000 06 68 7		<b>Closing plug 1/2 w. O ring</b>	<b>Bouchon d'obturation avec joint</b>
17.52	<b>Tauchhülse</b> G1/2 mit O-Ring	409 000 12 59 7		<b>Immersion sleeve</b>	<b>Doigt de gant</b>
17.53	<b>Scheibe</b> 10,5 x 30,0 x 2,5	430 024		<b>Washer</b>	<b>Rondelle</b>

## 18. Hydraulische Weichen

WHW 4

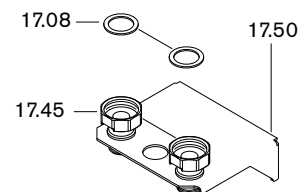
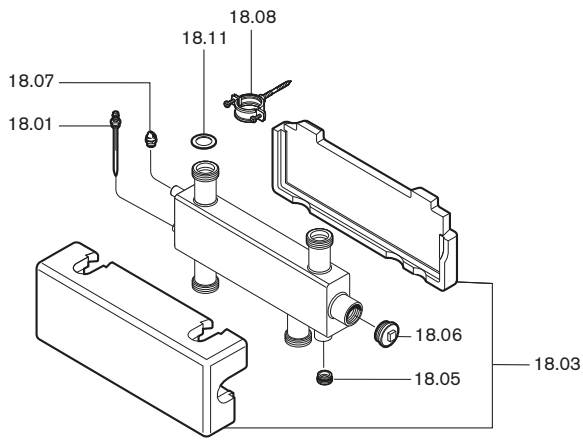

WHW 10

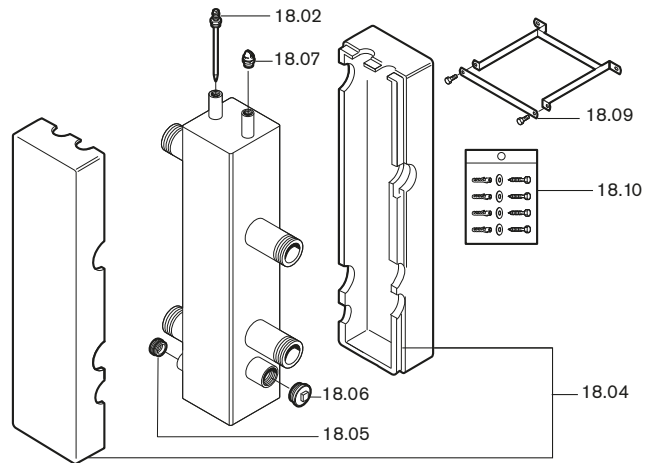

## 19. 3-Wege-Mischer mit Stellknopf





Bild Pict. Photo	Bezeichnung	Bestell-Nr. Order-No. No de commande	Preis EUR (o. MwSt.)	Designation	Désignation
<b>18.</b>	<b>Hydraulische Weichen</b>			<b>Hydraulic de-couple</b>	<b>Bouteille casse-pression</b>
	<b>Tauchhülse</b>			<b>Immersion sleeve</b>	<b>Doigt de gant</b>
18.01	R 1/2 Ø I=6,5; L=100 WHW 4	471 807 01 02 7			
18.02	R 1/2 Ø I=6,5; L=145 WHW 10	409 000 05 94 7			
	<b>Isolierschale</b>			<b>Insulation</b>	<b>Isolation</b>
18.03	WHW4	409 000 05 85 7			
18.04	WHW10	409 000 05 93 7			
	<b>Verschlusschraube</b>			<b>Cover screw</b>	<b>Vis d'obturation</b>
18.05	G 3/4 für WHW	409 000 05 80 7			
18.06	G 1 1/4 für WHW	409 000 05 81 7			
18.07	<b>Entlüftungsventil</b> 3/8 für WHW	409 000 05 82 7		<b>Vent valve</b>	<b>Robinet de purge</b>
	<b>Befestigungs-Set</b>			<b>Assembling set</b>	<b>Fixation</b>
18.08	WHW 4	409 000 05 83 7			
18.09	WHW 10	409 000 05 95 7			
18.10	<b>Dübelset</b> WHW10	409 000 06 00 7		<b>Dowel set</b>	<b>Kit cheville</b>
18.11	<b>Dichtung</b> 32 x 44 x 2 (1 1/2)	409 000 06 59 7		<b>Seal</b>	<b>Joint</b>
18.12	<b>Dichtung</b> 42 x 52 x 2 Unitec 300 in FA-AM1-0 (lose beigelegt - ohne Bild)	409 000 06 73 7		<b>Seal</b>	<b>Joint</b>
<b>19.</b>	<b>3-Wege-Mischer mit Stellknopf</b>			<b>3 way mixer with adjusting button</b>	<b>Vanne 3 voies avec bouton de réglage</b>
	<b>3-Wege-Mischer</b> kpl. Kvs 4,0 G1 x G1 1/2 Kvs 8,0 G1 x G1 1/2	409 000 05 33 7 409 000 04 57 7		<b>3 way mixer</b>	<b>Vanne 3 voies</b>
19.02	<b>Stellknopf</b> f. Mischer mit Schraube M5x12	409 000 05 27 7		<b>Asjusting button</b>	<b>Bouton de réglage</b>
19.03	<b>Aufkleber</b> Mischerplatte für Linkseinbau	409 000 04 58 7		<b>Sticker</b> mixer plate for left handed installation	<b>Autocoll.</b> pour mélangeur
19.04	<b>Hülse</b> für Mischer/Motor D4074 WHM	409 000 04 60 7		<b>Sleeve</b> for mixer/motor	<b>Douille</b> jonction mot.-van
19.05	<b>Schraube</b> für Mischermotorachse WHM	409 000 04 61 7		<b>Screw</b> for mixer/motor shaft	<b>Vis</b> pour axe moteur vanne
19.06	<b>Skalendeckel</b> für Stellmotor WHM	409 000 04 62 7		<b>Scale cover</b> for servomotor	<b>Couvercle</b> Échelle grad.WH
19.07	<b>Einlegeteil</b> G11 x 1 1/2Fl.	409 000 04 47 7		<b>Insert</b>	<b>Écartement</b>
19.08	<b>Überwurfmutter</b> G 1 1/2 x 42,2 L=19	409 000 04 15 7		<b>Union nut</b>	<b>Contre-écrou</b>
19.09	<b>Einschraubteil</b> G11 x G1 1/2A	480 000 07 38 7		<b>Screwed insert</b>	<b>Ensemble à visser</b>
19.10	<b>Flanschmuffe</b> G11 x G1Fl.	480 000 07 39 7		<b>Flange socket</b>	<b>Raccordement</b>
19.11	<b>Überwurfmutter</b> G1 x 28,6 L=18	480 000 07 40 7		<b>Union nut</b>	<b>Contre-écrou</b>
19.12	<b>Dichtung</b> 33 x 45 x 2 (1 1/2)	409 000 04 17 7		<b>Gasket</b>	<b>Joint</b>
19.13	<b>Dichtung</b> 30 x 22 x 2 (1)	480 000 07 30 7		<b>Gasket</b>	<b>Joint</b>

## 20. Erweiterungsmodul WCM-EM

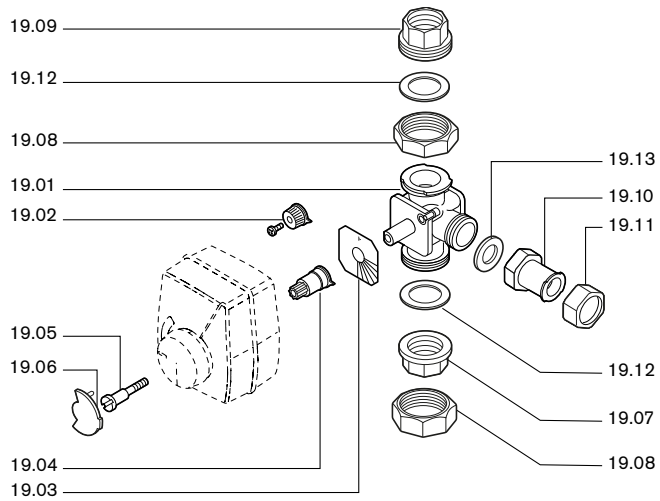
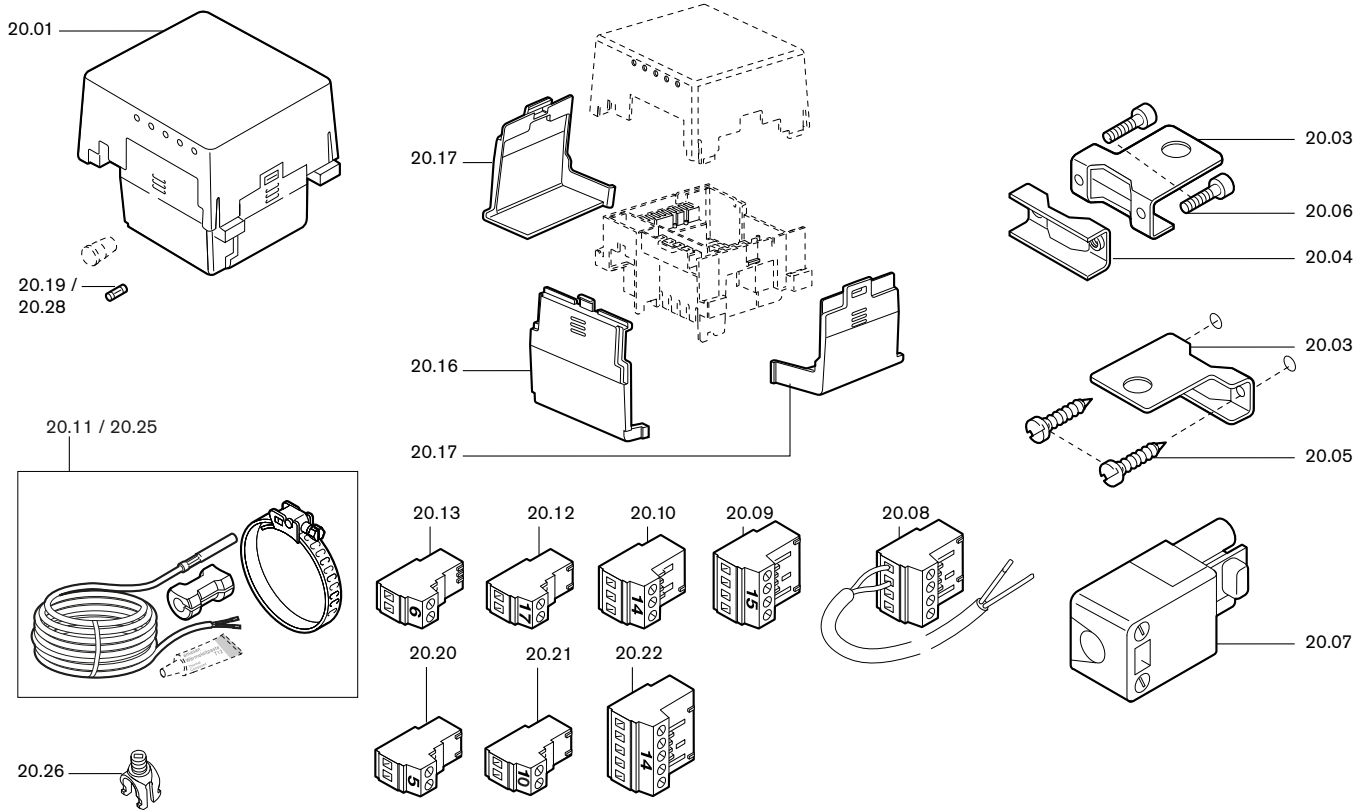

## 21. Ersatzteile Regelungs-Zubehör

### WCM-FB

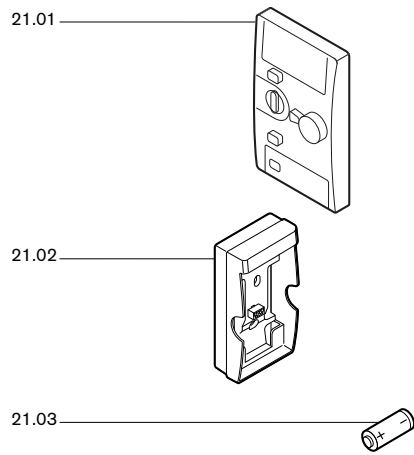

### WCM-FS

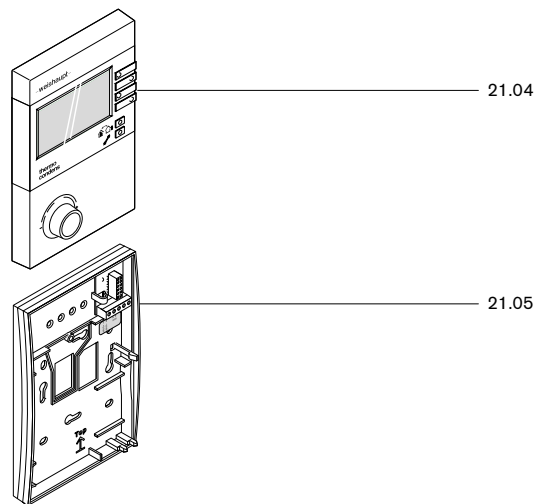

### WCM-KA 2.0

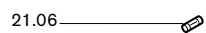

### GSM-Modem



Bild Pict. Photo	Bezeichnung	Bestell-Nr. Order-No. No de commande	Preis EUR (o. MwSt.)	Designation	Désignation
<b>20.</b>	<b>Erweiterungsmodul WCM-EM</b>			<b>Extension module WCM-EM</b>	<b>Module d'extension WCM-EM</b>
	<u>WCM-EM in Verbindung mit WCM-FB</u>				<u>WCM-EM avec WCM-FB</u>
20.01	Erweiterungsmodul 230V 50Hz in Verbindung mit WCM-FS WCM-FB	660 268 660 225		Extension module	Module d'extension
20.03	Haltebügel WHS-EM	400 150 22 04 7		Bracket	Support
20.04	Klemmbügel WHS-EM	400 150 22 05 7		Bracket	Cornière d'accrochage
20.05	Schraube M 6 x 10 DIN 7985	403 308		Screw	Vis
20.06	Schraube M 6 x 35 DIN 7985 4.8 Z A2G	403 313		Screw	Vis
20.07	Steckerteil ST18/3 schwarz	716 168		Pin socket ST18/3	Connecteur ST 18/3 noir
20.08	Busleitung WCM-CPU/EM mit Stecker Nr.18	481 000 00 03 2		Bus cable with plug	Liaison bus WCM-CPU/EM
20.09	Stecker Nr.15 4-polig gelb	716 211		Plug no. 15 4 pole yellow	Prise nr 15 4 poles jaune
20.10	Stecker Nr.14 3-polig grün (bei WCM-EM Bestell-Nr. 660 225)	716 208		Plug no. 14 3 pole green	Prise nr 14 tripolaire
20.11	Vorlauffühler NTC 5 k (Anlege-Tauchfühler)	481 000 00 87 2		Supply sensor	Sonde de départ
20.12	Stecker Nr.17 2-polig braun	716 212		Plug no. 17 2 pole brown	Prise nr 17 bipolaire brun
20.13	Stecker Nr. 6 2-polig grün	716 200		Plug no. 6 2 pole green	Fiche nr 6 2 poles vert
20.16	Abdeckung Klemmen vorne	481 000 00 17 7		Cover terminals front	Couvercle fiches avant
20.17	Abdeckung Klemmen links/rechts	481 000 00 18 7		Cover terminals left/right	Couvercle fiches droite/gauche
20.19	Feinsicherung 6,3 A IEC 127-2/V, träge	722 024		Fusing 6,3A slow	Mini-fusible 6,3A IEC127-2
20.20	Stecker Nr. 5 2-polig violett	716 253		Plug no. 5 2 pole violet	Prise nr 5 - 2 poles violet
20.21	Stecker Nr. 10 2-polig gelb	716 254		Plug no. 10 2 pole yellow	Prise nr 10 - 2 poles jaune
20.22	Stecker Nr. 14 5-polig moosgrün (bei WCM-EM Bestell-Nr. 660 268)	716 255		Plug no. 14 5 pole green	Prise nr 14 - 5 poles vert
	<u>WCM-EM 2.0 in Verbindung mit WCM-FS</u>				<u>WCM-EM 2.0 avec WCM-FS</u>
20.25	Vorlauffühler NTC 5 k (Anlege-Tauchfühler)	481 000 00 87 2		Supply sensor NTC 5k	Sonde de départ NTC 5 k (sonde de doigt de gant)
20.26	Zugentlastungs-Set	481 000 00 94 7		Torsion relief set	Dispositif de maintien de câble
20.27	Leiterplatte (ohne Bild)	481 000 00 86 2		Printed circuit board	Platine
20.28	Feinsicherung	722 024		Fuse	Fusible de protection
20.29	Stecker (ohne Bild)	716 275		Plug	Fiches
20.30	3-polig graphitgrau	716 276		3 pole grey	3 pôles gris graphit
20.31	2-polig türkisblau	716 277		2 pole turquoise	2 pôles bleu turquoise
20.32	3-polig pastellviolett	716 278		3 pole violet	3 pôles violet pastel
20.33	4-polig signalgelb	716 279		4 pole yellow	4 pôles jaune
20.34	2-polig lichtgrau	716 280		2 pole light grey	2 pôles gris clair
20.35	2-polig signalgrün	716 281		2 pole green	2 pôles vert
20.36	2-polig signalgelb	716 282		2 pole yellow	2 pôles jaune
20.37	2-polig weiß	716 283		2 pole white	2 pôles blanc
	2-polig signalblau	716 283		2 pole blue	2 pôles bleu
<b>21.</b>	<b>Ersatzteile Regelungs-Zubehör</b>			<b>Spares control access.</b>	<b>Pièces acces. régulation</b>
	<u>Fernbedienung WCM-FB</u>			<u>Remote control</u>	<u>Commande à distance WCM-FB</u>
21.01	WCM-FB	481 000 00 14 2		WCM-FB	WCM-FB
21.02	Wandkonsole WCM-FB	660 217		Wall bracket for programmer WCM-FB	Support mural pour WCM-FB
21.03	Batterie 3V Lithium	396 013		Battery	Batterie
	<u>Fernbedien-Station WCM-FS</u>			<u>Remote control station</u>	<u>Station de cde à distance WCM-FS</u>
21.04	Fernbedienstation WCM-FS	481 000 00 79 2		Remote control station	Station de cde à distance
21.05	Wandsockel WCM-FS für Fernbedienung WCM-FS	481 000 00 80 2		Wall mount	Console murale
	<u>Kaskadenmanger WCM-KA 2.0</u>				
21.06	Feinsicherung	722 019		Fuse	Fusible de protection
	<u>GSM-Modem</u>			<u>GSM-Modem</u>	<u>Modem</u>
21.07	Steckernetzteil 2000 mm für GSM-Modem mit Anschlussleitung	481 000 00 51 7		Plug housing	Câble de raccordement
21.08	Dual-Band Magnetantenne 2500 mm 3 dB	481 000 00 54 7		Dual band antenna	Antenne
21.09	Serielle Leitung 2000 mm WEA zum Modem 9-polig 1:1 male/female	481 000 00 55 7		Serial line	Câble de liaison série WEA vers Modem
	<u>PC-Software W-EA</u>			<u>PC-Software W-EA</u>	<u>Software W-EA pour PC</u>
21.10	CD für W-EA (ohne Bild)	481 000 00 43 7		CD for W-EA (no picture)	CD pour W-EA

## 22. Reinigungs-Set WTC-OW



## Wartungs-Set WTC-OW

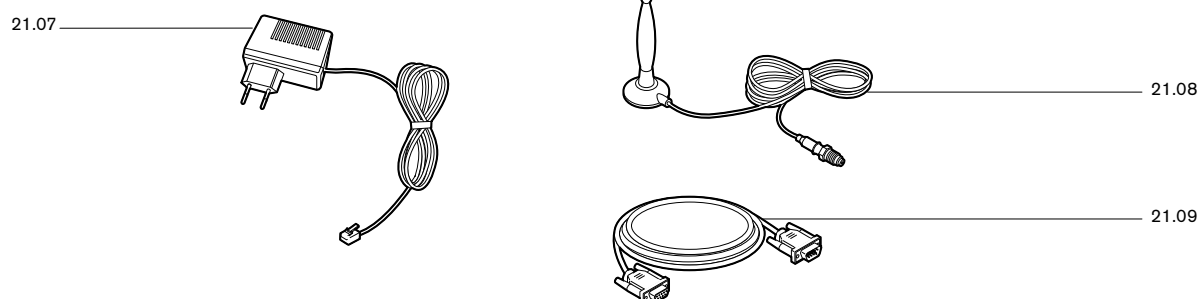
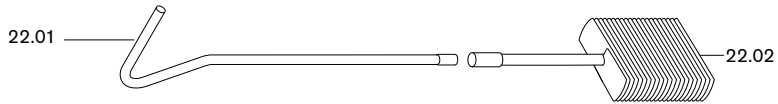
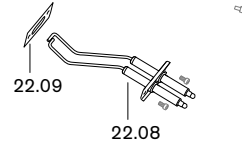
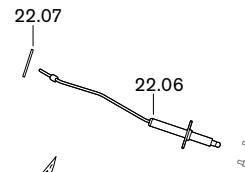
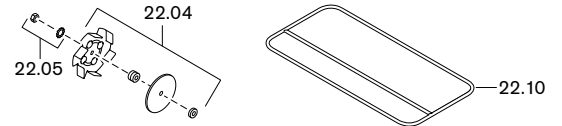

## 23. Ersatzteile für WAL-PP



Bild Pict. Photo	Bezeichnung	Bestell-Nr. Order-No. No de commande	Preis EUR (o. MwSt.)	Designation	Désignation
<b>22.</b>	<b>Reinigungs- und Wartungs-Set</b>			<b>Cleaning/service set</b>	<b>Set d'entretien/nettoyage</b>
22.01	Griffteil	400 110 00 04 7		Handle	Manche
22.02	Bürstenkopf 100 x 85 x 28 250 mm lang	400 110 00 02 7		Brush head	Tête de brosse
22.03	Zyl. Bürste mit stumpfer Öse 800 x 25	461 011 00 08 7		Cyl. brush w. blunt lug	Brosse cylindrique
22.04	Mischeinrichtung	461 011 30 34 2		Mixing head	Disque de mélange
22.05	Mutter M5 Niro mit Sicherungsscheibe	461 011 30 24 7		Nut with washer	Ecrou avec rondelle frein
22.06	Ionisationselektrode-Set (mit Dichtung und Schrauben)	461 011 30 21 2		Ionisation electrode set	Set d'électrodes d'ionisation avec joint et vis
22.07	Dichtung Ionisationselektrode	461 011 30 21 7		Gasket ionisation electrode	Joint d'électrode d'ionisation
22.08	Zündelektroden-Set (mit Dichtung und Schrauben)	461 011 30 29 2		Ignition electrode set avec joint et vis	Jeu d'électrodes d'allumage
22.09	Dichtung Zündelektrode	461 011 30 29 7		Gasket for ignition electrode	Joint pour élect. d'allumage
22.10	Dichtung Kondensatwanne	461 011 30 04 7		Gasket condensate trap	Joint réceptable à condensats
<b>23.</b>	<b>Ersatzteile für WAL-PP</b>			<b>Spare parts for WAL-PP</b>	<b>Pièces de réchange WAL-PP</b>
23.01	Deckel PP DN110 mit Profildichtung für Revisionsstück DN110 und DN125	669 171		Cover with sealing for inspection section DN110/125	Couvercle avec joint pour pièce de révision
23.02	Profildichtung DN110 für Deckel PP DN110	669 208		Sealing DN110 f. cover PP DN110	Joint pour couvercle
23.03	Deckel DN80 für Revisionsstück DN80 Deckel PP DN110 für Revisionsstück DN110	480 000 09 47 7 669 258		Cover for inspection piece	Couvercle
23.04	Runddichtung DN80 für Deckel DN80 DN80 für Revisionsstück DN110 für Deckel Revisionsstück DN160/110	480 000 09 48 7 669 182 669 259		Sealing for cover	Joint pour couvercle
23.05	Deckel für Revisionsstück PP/PP, DN 80	480 000 10 28 7		Cover for inspection section PP/PP	Couvercle pour pièce de révision
23.06	Deckel weiß DN125 für Revisionsstück INOX DN125 f.Revisionsstück INOX DN160 f.Revisionsstück INOX DN185 f.Revisionsstück	669 173 669 174 669 175 669 176		Cover white DN125 f. inspect. piece refined steel DN125 f. inspect. piece refined steel DN160 f. inspect. piece refined steel DN185 f. inspect. piece	Couvercle blanc DN125 pour trappe inox DN125 pour trappe de révision inox DN160 pour trappe de révision inox DN185 pour trappe de révision
23.07	Set (Gewinding, Sprengring, T-Dichtung f. Flexrohr) DN80 DN110	669 177 669 178		Sealing-Set (thread. ring T seal)	Set de joints (pour tube flexible)
23.08	T-Dichtung DN80 für Schraubkupplung PP DN110 f. Schraubkupplung PP DN125 für Rohr weiß DN125/80 DN160 für Rohr weiß DN160	669 179 669 180 669 181 669 257		T-sealing DN80 f. screw coupl. DN110 f. screw coupling PP DN125 for white pipe DN125/80 DN160 for white pipe DN160	Joint en T DN80 pour manchon à vis. DN110 pour manchon à visser DN125 pour tube blanc DN 125/80 DN160 pour tube blanc DN 160
23.09	Distanzhalter DN125/80 mit Kerbe DN160/110 mit Kerbe	480 000 09 04 7 480 000 10 75 7		Distance piece	Pièce d'écartement
23.10	Abstandshalteclip DN80 für Rohr DN125/80	669 184		Spacer clip	Clips pour pièce d'écartement
23.11	Dichtung DN80 für PP-Abgasrohr EPDM DN110 für PP-Abgasrohr DN125 für PP-Abgasrohr DN160 für PP-Abgasrohr DN200 für PP-Abgasrohr	669 252 669 212 669 295 669 296 669 210		Sealing DN80 for PP flue gas pipe EPDM DN110 for PP flue gas pipe DN125 for PP flue gas pipe DN160 for PP flue gas pipe DN200 for PP flue gas pipe	Joint d'étanchéité DN80 pour conduite gaz PP DN110 pour conduite gaz PP DN125 pour conduite gaz PP DN160 pour conduite gaz PP DN200 pour conduite gaz PP
23.12	DN80 für Schachtabdeckung PE und Mündungsabschluss DN110 für Schachtabdeckung PE und Mündungsabschluss	669 202 669 203		DN80 f. duct cover PE and for outlet closure DN110 f. duct cover PE and for outlet closure	DN80 pour chapeau de cheminée PE et partie terminale DN110 pour chapeau de cheminée PE et partie terminale
23.13	Mündungsrohr UV-beständig DN80 0,5 m, PP-schwarz DN80 1,7 m, PP-schwarz DN110 0,5 m, PP-schwarz DN125 0,5 m, PP-schwarz DN160 0,5 m, PP-schwarz DN200 0,5 m, PP-schwarz	669 200 480 000 10 98 7 669 201 669 375 669 376 669 377		Outlet pipe UV resistant DN80 0,5 m, PP black DN80 1,7 m, PP black DN110 0,5 m, PP black DN125 0,5 m, PP black DN160 0,5 m, PP black DN200 0,5 m, PP black	Tube terminal protégé UV
	Mündungsrohr INOX DN80 0,5 m DN110 0,5 m DN125 0,5 m	669 378 669 379 669 380		Outlet pipe INOX	Tube terminal inox
23.14	Deckel PP DN160 mit Runddichtung für Revisionsstück und Endstück DN160 und DN200	669 205		Lid with round gasket for revision piece and end piece	Couvercle PP avec joint pour trappe de visite et pièce terminale
23.15	Schraubkappe Siphon mit Runddichtung (Abgassperreinrichtung)	480 000 10 63 2		Screw cap siphon w. round seal (flue gas shut off device)	Bouchon Siphon avec joint (clapet coupure fumées)
23.16	Deckel PP DN60 mit Dichtung für Revisions- bogen PP/PP 87° DN125/80	669 294		Cover with sealing	Couvercle avec joint

## 23. Ersatzteile für WAL-PP





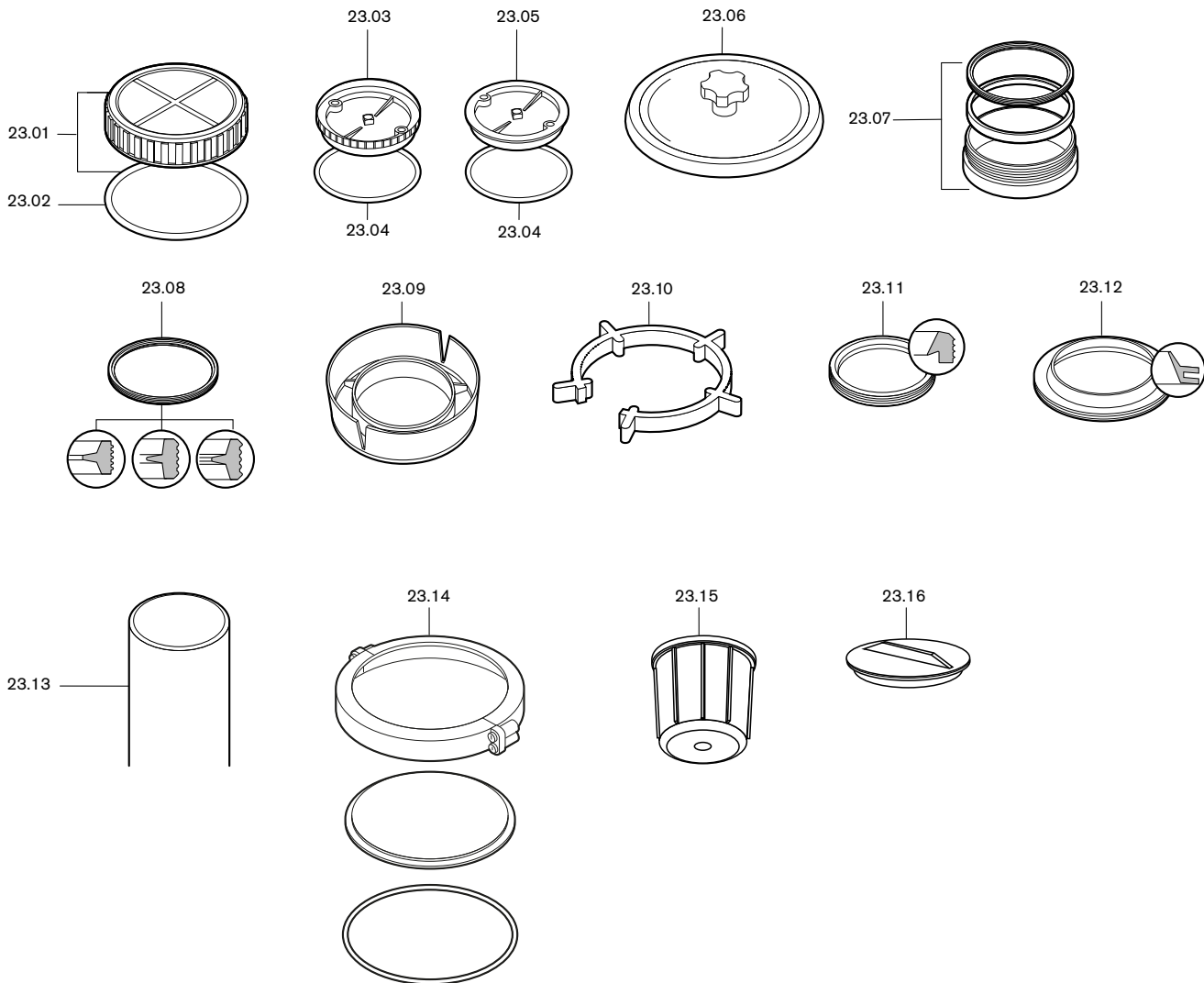





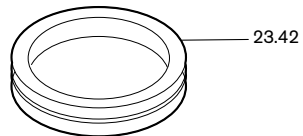
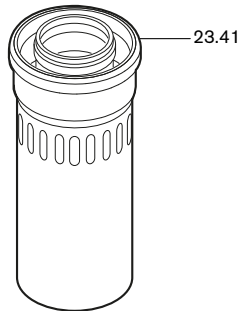
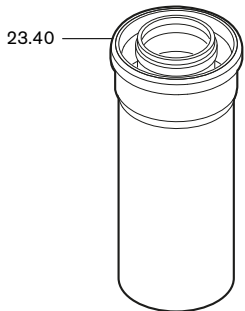
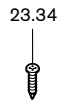
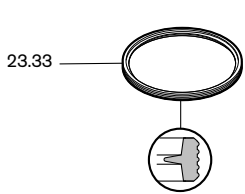
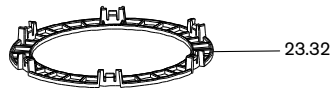
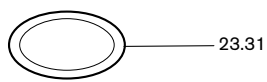
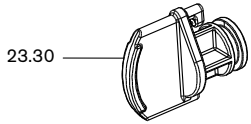
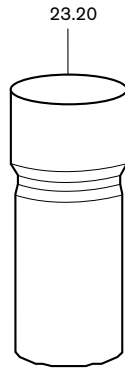
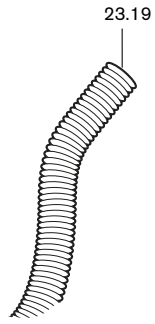
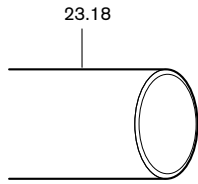
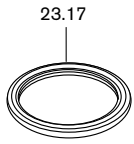

Bild Pict. Photo	Bezeichnung	Bestell-Nr. Order-No. No de commande	Preis EUR (o. MwSt.)	Designation	Désignation
23.17	Dichtung für Deckel PP DN60	669 298		Sealing for cover	Joint pour couvercle
23.18	Schutzrohr PE DN125 0,3 m	480 000 06 29 7		Protection pipe	
23.19	Kondensatschlauch DN40, 1500 mm lang	480 000 08 68 7		Condensate hose	Tuyau condensats
23.20	Einsatz UV für Flexrohr Sprengring DN80 DN110	480 000 06 88 7 480 000 06 91 7		Insert UV f. flex tube safety ring	Embout pour tube flexible protégé anti UV
23.21	Reparaturset Flexrohr DN80 DN110	480 000 06 88 2 480 000 06 89 2		Repair kit flex tube	Kit de remise en état Flexible
	<u>Ersatzteile für Universal-Kesselanschlussstück</u>			<u>Spares for universal boiler connection piece</u>	<u>Pièces pour set de raccordement chaudière universel</u>
23.30	Stopfen PP grau	669 253		Plug	Bouchon
23.31	Runddichtung 11 x 2 für Stopfen	669 254		Sealing	Joint pour bouchon
23.32	Gitter DN80	669 255		Grill	Grille
23.33	T-Dichtung DN125	669 256		T-sealing	Joint T
23.34	Blechschauben-Set weiß 4,2 x 12	669 261		Screw set	Set de vis tôle blanches
	<u>Ersatzteile für Kesselanschlussstück</u>			<u>Spares for boiler connection piece</u>	<u>Pièces pour set raccord. chaudière</u>
23.35	Rändelschraube M14 PP	669 185		Screw	Vis
23.36	Runddichtung DN14	669 186		Sealing	Joint
23.37	Durchführungsdichtung DN20 weiß	669 187		Sealing DN 20, white	Joint de passage
23.38	Blechschauben-Set St. 4,2 x 9,5 weiß DIN 7981 (4 Stück)	669 188		Screw-Set St. 4.2 x 9.5 white DIN 7981 (4 off)	Set de vis tôle blanches (4 pièces)
23.39	Stopfen DN20 weiß	669 189		Plug DN20 white	Bouchon DN20 blanc
	<u>Ersatzteile für luftumspülte Grundbausätze</u>			<u>Spares for air circulated basic components</u>	<u>Pièces pour éléments de raccorde- ment de base concentriques avec entrée d'air en périphérie</u>
23.40	Rohr weiß 0,25 m DN125/80 mit Abdichtung	480 000 06 78 2		Pipe white 0.25 w DN125/80 with seal	Tube blanc 0,25 m DN 125/80 avec joint
23.41	Rohr weiß 0,25 m DN125/80 mit Zuluftschlitz und Abdichtung	480 000 06 79 2		Pipe white 0.25 w DN125/80 with air inlet slots and seal	Tube blanc 0,25 m DN 125/80 avec ouilles d'amenée d'air
23.42	Durchführungsdichtung DN80	480 000 06 80 7		Grommet seal	Joint de passage

**Weishaupt in Ihrer Nähe?**

Adressen, Telefonnummern usw.  
finden sie unter [www.weishaupt.de](http://www.weishaupt.de)

Druck-Nr. 83220601, Mai 2010  
Änderungen aller Art vorbehalten.  
Nachdruck verboten.

Produkt		Beschreibung	Leistung
	<b>W-Brenner</b>	Die millionenfach bewährte Kompakt-Baureihe: Sparsam, zuverlässig, vollautomatisch. Öl-, Gas- und Zweistoffbrenner für Ein- und Mehrfamilienhäuser sowie Gewerbebetriebe. Als purflam Brenner wird Öl nahezu rußfrei verbrannt und NO <sub>x</sub> -Emissionen nachhaltig reduziert.	bis 570 kW
	<b>monarch® und Industriebrenner</b>	Der legendäre Industriebrenner: Bewährt, langlebig, übersichtlich. Öl-, Gas- und Zweistoffbrenner für zentrale Wärmeversorgungsanlagen.	bis 10.900 kW
	<b>multiflam® Brenner</b>	Innovative Weishaupt-Technologie für Großbrenner: Minimale Emissionswerte besonders bei Leistungen über ein Megawatt. Öl-, Gas- und Zweistoffbrenner mit patentierter Brennstoffaufteilung.	bis 12.000 kW
	<b>WK-Industriebrenner</b>	Kraftpakete im Baukastensystem: Anpassungsfähig, robust, leistungsstark. Öl-, Gas- und Zweistoffbrenner für Industrieanlagen.	bis 18.000 kW
	<b>Thermo Unit</b>	Die Heizsysteme Thermo Unit aus Guss oder Stahl: Modern, wirtschaftlich, zuverlässig. Für die umweltschonende Beheizung von Ein- und Mehrfamilienhäusern. Brennstoff: Wahlweise Gas oder Öl.	bis 55 kW
	<b>Thermo Condens</b>	Die innovativen Gas-Brennwertgeräte mit SCOT-System: Effizient, schadstoffarm, vielseitig. Ideal für Wohnungen, Ein- und Mehrfamilienhäuser. Und für den großen Wärmebedarf als bodenstehende Gas-Brennwertkessel mit bis zu 1200 kW Leistung (Kaskade).	bis 1.200 kW
	<b>Wärmepumpen</b>	Das Wärmepumpenprogramm bietet Lösungen für die Nutzung von Wärme aus der Luft, der Erde oder dem Grundwasser. Die Systeme sind geeignet für Sanierung oder Neubau.	bis 130 kW
	<b>Solar-Systeme</b>	Gratisenergie von der Sonne: Perfekt abgestimmte Komponenten, innovativ, bewährt. Formschöne Flachdachkollektoren zur Heizungsunterstützung und Trinkwassererwärmung.	
	<b>Wassererwärmer / Energiespeicher</b>	Das attraktive Programm zur Trinkwassererwärmung umfasst klassische Wassererwärmer, die über ein Heizsystem versorgt werden und Energiespeicher, die über Solarsysteme gespeist werden können.	
	<b>MSR-Technik / Gebäudeautomation</b>	Vom Schaltschrank bis zur Komplettsteuerung von Gebäudetechnik – bei Weishaupt finden Sie das gesamte Spektrum moderner MSR Technik. Zukunftsorientiert, wirtschaftlich und flexibel.	