

Ersatzteile für
Thermo Condens
WTC-GB

Spare parts for
Thermo Condens
WTC-GB

Pièces de rechange pour
Thermo Condens
WTC-GB

–weishaupt–

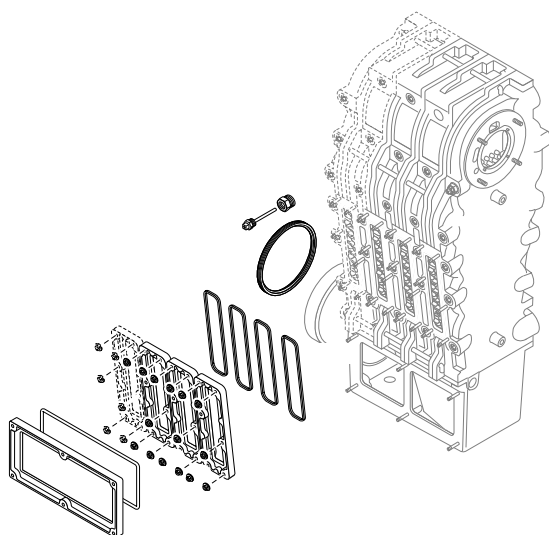

Wärmezelle

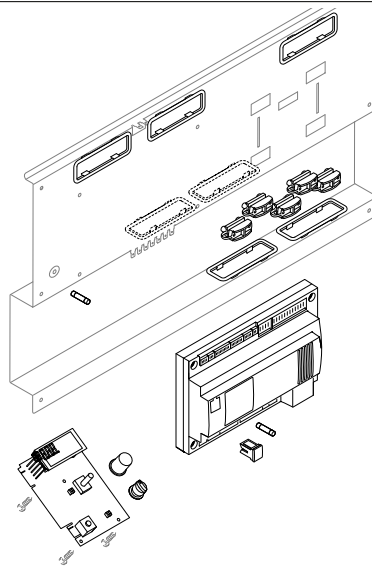

Bedieneinheit

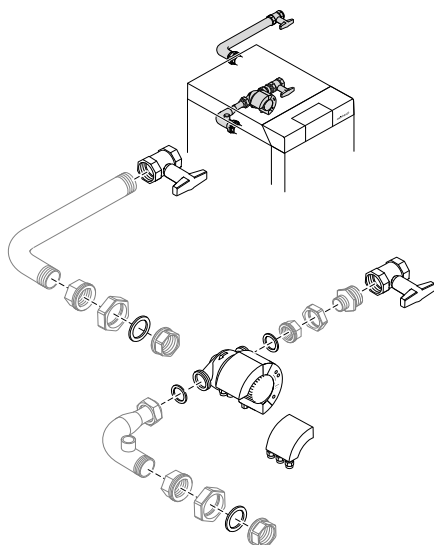

Hydraulik

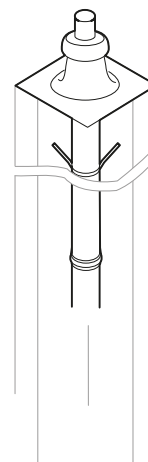

Abgassystem

1. Verkleidung



Bild Pict. Photo	Bezeichnung	Bestell-Nr. Order-No. No de commande	Preis EUR (o. MwSt.)	Designation	Désignation
1.	Verkleidung			Casing	Habillage
1.01	Tülle	481 011 40 22 7		Grommet	Joint de passage groupe sécu.
1.02	Oberteil WTC-GB 120/170-A WTC-GB 210-300-A	482 101 02 18 7 482 301 02 18 7		Top part	Couvercle
1.03	Seitenteil re/li WTC-GB 120/170-A WTC-GB 210-300-A	482 101 02 19 7 482 301 02 19 7		Side panel	Habillage latéral droit/gauche
1.04	Rückwand	482 101 02 21 2		Rear panel	Habillage arrière
1.05	Halter Abgasbogen WTC-GB 120/170-A WTC-GB 210-300-A	482 101 02 22 7 482 301 02 22 7		Bracket flue gas elbow	Etrier maintien coude évacuation
1.06	Vorderteil	482 101 02 20 2		Front panel	Habillage frontal
1.07	Distanzstück	401 110 02 20 7		Spacer	Pièce d'écartement
1.08	Magnetschnapper	499 223		Magnetic catch	Aimant
1.09	Stopfen 6 mm weiß	446 034		Cap	Bouchon 6 mm blanc
1.10	Funktionsblende komplett (ohne Kesselschaltfeld)	482 101 22 09 2		Operating panel cpl. (w/o boiler panel)	Tableau de cde (sans régulation)
1.11	Firmenschild -weishaupt- 125 x 35	793 815		-weishaupt- badge	Plaque signalétique
1.12	Klappe Funktionsblende	482 101 22 12 7		Flap operating panel	Capot tableau de commande
1.13	Mitnehmer für Drehdämpfer	482 101 22 11 7		Carrier for rotary damper	Ressort d'amortisseur capot
1.14	Drehdämpfer	482 101 22 21 7		Rotary damper	Amortisseur
1.15	Klemmscheibe Quicklock BQ3	431 803		Washer Quicklock BQ3	Rondelle crantée
1.16	Leitungsführungskanal 45 x 30 WTC-GB 120/170-A WTC-GB 210-300-A	482 101 22 20 7 482 301 22 20 7		Cable ducting	Chemin de câbles
1.17	Klebeband 19 x 50 mm	343 146		Sticky tape	Adhésif
1.18	Kabelbinder mit Niet	481 011 22 11 7		Cable tie	Collier fixation câble avec pince
1.19	Kabelhalter WPC20 mit Steckanker	482 101 30 74 7		Cable holder	Collier de maintien de câble
1.20	Distanzhülse 5 x 10 x 10	482 101 02 26 7		Spacer sleeve	Ecarteur
1.21	Bügel Montagehilfe Gebläse	482 101 30 62 7		Bracket mounting aid fan	Cornière de montage du ventilateur
1.22	Gerätefuß M10	482 101 02 17 7		Unit foot	Pieds
1.23	Zuluftgitter DN 110 komplett	482 101 31 02 2		Air inlet mesh	Grille d'amenée d'air complète
1.24	Rohr PP DN 110 0,600 m (WTC-GB 120/170-A) 0,850 m (WTC-GB 210-300-A)	480 000 10 84 7 480 000 10 96 7		Pipe	Tube
1.25	Dichtung DN 110	669 212		Gasket	Joint
1.26	Bogen PP DN 110 / 87°	480 000 05 14 7		Bend	Coude
1.27	Halter Ansaugrohr oben	482 101 31 04 7		Bracket inlet pipe top	Support tube d'aspiration haut
1.28	Rohr PP DN 110 / 0,180 m	480 000 10 83 7		Pipe	Tube
1.29	Halter Ansaugrohr unten	482 101 31 03 7		Bracket inleet pipe bottom	Support tube d'aspiration bas
1.30	Rohr PP DN 110 / 0,180 m mit Messnippel	480 000 10 89 2		Pipe PP DN 110 / 0,180 m w. test point	Tube avec prise de mesure

2. Bedieneinheit

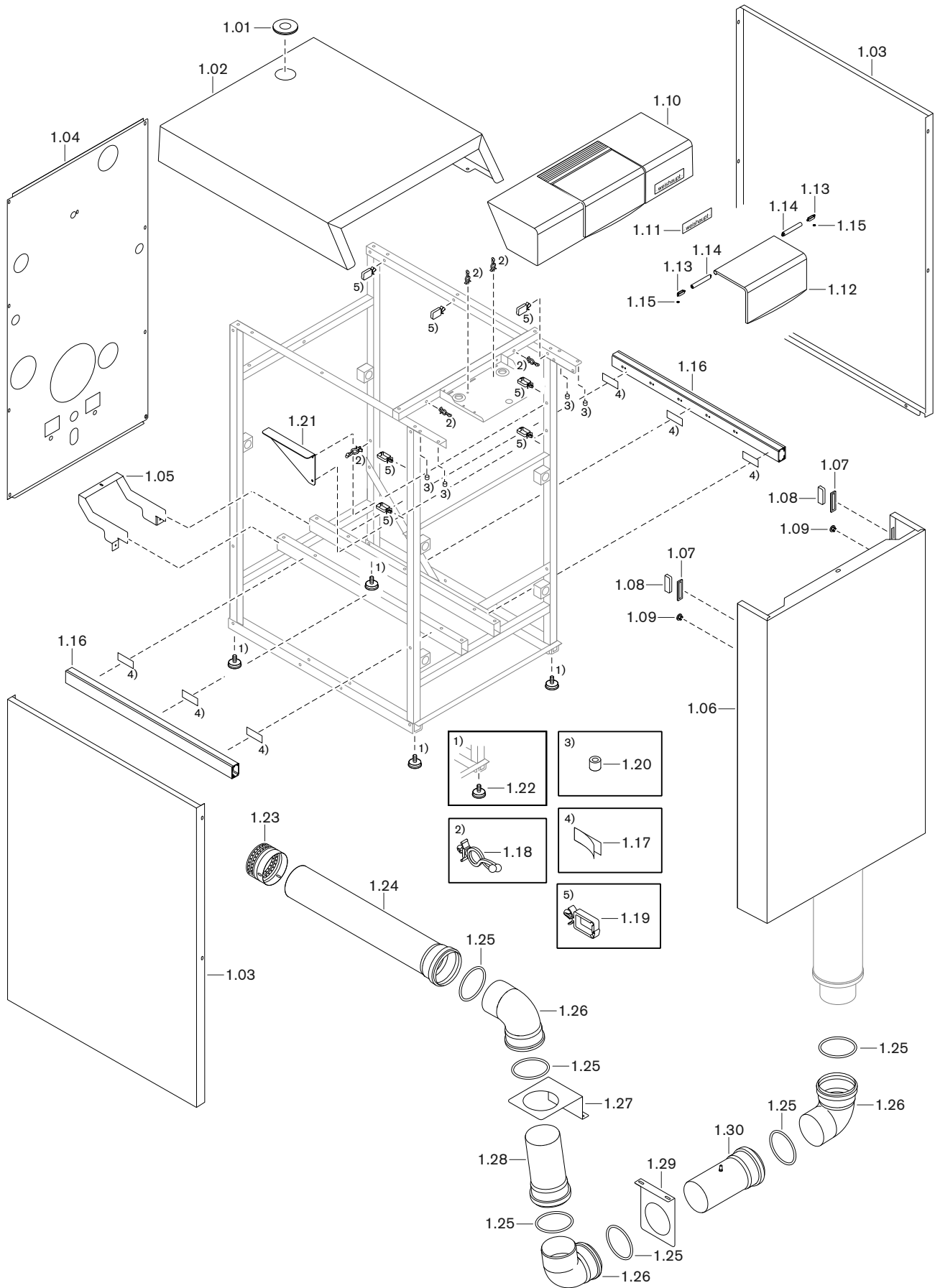

Bild Pict. Photo	Bezeichnung	Bestell-Nr. Order-No. No de commande	Preis EUR (o. MwSt.)	Designation	Désignation
2.	Bedieneinheit			Operating unit	Unité de commande
2.01	Kabelbinder mit Niet	481 011 22 11 7		Cable tie	Collier fixation de câbles avec pince
2.02	Tülle	481 011 02 23 7		Grommet	Joint de passage
2.03	Halblech Bedieneinheit	482 101 22 19 7		Fixing plate operating unit	Tôle de maintien unité de commande
2.04	Abdeckung - LCD	482 101 22 14 7		Cover LCD	Cache LCD
2.05	Betätigungstaste	482 101 22 33 2		Operating key	Bouton de commande
2.06	Reset-Taster	481 011 22 19 2		Reset key	Bouton reset
2.07	Schraube M5 x 30	403 268		Screw	Vis
2.08	Kesselschaltfeld	482 101 22 13 7		Boiler control panel	Tableau de bord
2.09	Leiterplatte KSF-FS	482 101 22 07 2		Conductor plate	Platine
2.10	Schraube PT KA22 x 6 H	409 368		Screw	Vis
2.11	Knopf WCM-CUI	482 101 22 15 7		Button	Poussoir
2.12	Knebel Ein/Aus	482 101 22 32 2		Locking handle	Interrupteur marche/arrêt
2.14	Schraube PT KA30 x 10 H	409 367		Screw	Vis
2.15	Schlauchklemme 7,5	790 218		Clamp	Dispositif de blocage tuyau
2.16	Schlauch 3,5 x 2,0 transparent (Meterware)	750 418		Hose	Tuyau translucide
2.17	T-Stutzen	453 009		T piece	Pièce en T
2.18	Druckwächter Luft 20-220 Pa	691 390		Air pressure switch	Pressostat d'air
2.19	Druckwächter Abgas 5,5 mbar	482 101 30 68 2		Flue gas pressure switch	Pressostat fumées
2.20	Schlauch 6 x 2,0 schwarz (Meterware)	750 421		Hose	Tuyau noir
2.21	Schlauchklemme 9,2 x 10,5 x 5	790 220		Clamp	Pince pour tuyau
2.22	Schnapping für Druckwächter	482 101 22 18 7		Ring clamp	Collier de fixation pressostat
2.23	Kantenschutz	401 110 02 08 7		Protection	Protection
2.24	Zugentlastungsschelle	790 528		Traction relief clamp	Dispositif de maintien de câbles
2.25	Anschlussbox Gehäuse unten W-EAB	482 101 22 02 7		Connection box housing bottom	Cache arrière boîtier de raccord.
2.26	Anschlussbox W-EAB V1.5	482 001 22 02 2		Conductor plate	Platine
2.27	Anschlussbox Gehäuse oben W-EAB mit Aufkleber Steckerbelegung + Schaltplan	482 101 22 03 2		Connection box housing top	Cache avant boîtier de raccord.
2.28	Kessel- und Bedienplatine Set WCM-CPU V5.0 / WCM-CPU-5-CUI-A2	482 101 22 36 2		Boiler and operating circuit board set	Platine de remplacement
2.29	Kodierstecker BCC WTC-GB 120-A WTC-GB 170-A WTC-GB 210-A WTC-GB 250-A WTC-GB 300-A	482 101 22 11 2 482 201 22 11 2 482 301 22 11 2 482 401 22 11 2 482 501 22 11 2		Coded plug	Fiche de codage
2.30	Feinsicherung 6,3 AT	722 024		Fusing	Fusible de protection
2.31	Stecker Nr. 1 / 3-polig schwarz	716 220		Plug No. 1 / 3 pole black	
2.32	Stecker Nr. 2 / 3-polig grau	716 221		Plug No. 2 / 3 pole grey	
2.33	Stecker Nr. 3 / 2-polig türkis	716 222		Plug No. 3 / 2 pole turquoise	
2.34	Stecker Nr. 4 / 2-polig rot	716 223		Plug No. 4 / 2 pole red	
2.35	Stecker Nr. 5 / 3-polig violett	716 224		Plug No. 5 / 3 pole violet	
2.36	Stecker Nr. 6 / 2-polig braun	716 225		Plug No. 6 / 2 pole brown	
2.37	Stecker Nr. 7 / 2-polig blau	716 226		Plug No. 7 / 2 pole grey	
2.38	Stecker Nr. 8 / 2-polig weiß	716 236		Plug No. 8 / 2 pole white	
2.39	Stecker Nr. 9 / 2-polig grün	716 228		Plug No. 9 / 2 pole green	
2.40	Stecker Nr.10 / 2-polig gelb	716 229		Plug No. 10 / 2 pole yellow	
2.41	Stecker Nr. 11 / 2-polig dunkelblau	716 251		Plug No. 11 / 2 pole blue	
2.42	Stecker Nr. 12 / 2-polig orange	716 252		Plug No. 12 / 2 pole orange	
2.43	Einlegebrücke 2-polig	716 232		Bridge insert	Shunt embrochable 2 poles
2.44	Tülle Sicherungshalter	482 101 22 34 7		Sleeve safety bracket	Gaine de protection interrupteur

3. Wärmecelle

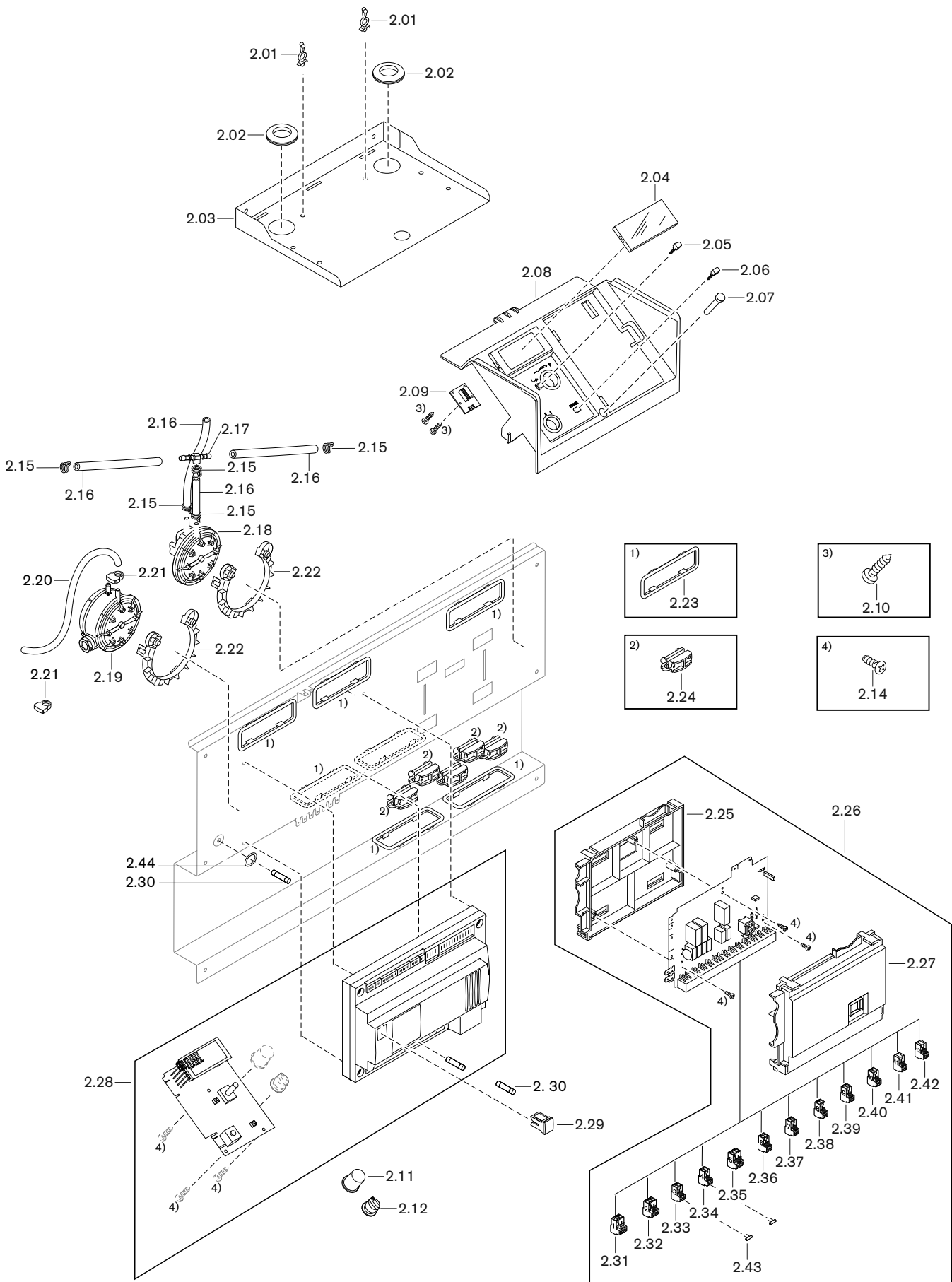

Bild Pict. Photo	Bezeichnung	Bestell-Nr. Order-No. No de commande	Preis EUR (o. MwSt.)	Designation	Désignation
3.	Wärmezelle			Heat exchanger	Corps de chauffe
3.01	Wärmedämmung WTC-GB 120-A WTC-GB 170-A WTC-GB 210-A WTC-GB 250-A WTC-GB 300-A	482 101 30 42 7 482 201 30 42 7 482 301 30 42 7 482 401 30 42 7 482 501 30 42 7		Insulation	Isolation
3.02	Verschluss-Kappe 1 1/4" (WTC-GB 120/170-A) 1 1/2" (WTC-GB 210-300-A)	482 101 30 20 7 482 301 30 20 7		Closing cap	Bouchon
3.03	Dichtung 1 1/4" (WTC-GB 120/170-A) 1 1/2" (WTC-GB 210-300-A)	482 101 30 43 7 482 301 30 43 7		Gasket	Joint
3.04	Doppelnippel R 1A x G 1 1/4 x 60 (WTC-GB 120/170-A) R 1 1/4A x G 1 1/2A x 60 (WTC-GB 210-300-A)	482 101 30 17 7 482 301 30 17 7		Double nipple	Mamelon
3.05	NTC-VL/RL Fühler 5 kOhm G 1/4	482 101 40 01 7		NTC spl./ret. sensor	Sonde NTC départ/retour
3.06	Sammler-Vorlauf WTC-GB 120-A WTC-GB 170-A WTC-GB 210-A WTC-GB 250-A WTC-GB 300-A	482 101 30 71 2 482 201 30 71 2 482 301 30 71 2 482 401 30 71 2 482 501 30 71 2		Collector - supply	Collecteur départ
3.07	Wassermangelschalter G1/4 mit Steckerkabel	482 101 40 02 2		Water level interlock	Pressostat manque d'eau
3.08	Dichtung Wassermangelschalter 20 x 13 x 2	482 101 40 03 7		Gasket	Joint pressostat manque d'eau
3.09	Verteiler-Rücklauf WTC-GB 120-A WTC-GB 170-A WTC-GB 210-A WTC-GB 250-A WTC-GB 300-A	482 101 30 72 2 482 201 30 72 2 482 301 30 72 2 482 401 30 72 2 482 501 30 72 2		Distributor - return	Collecteur retour
3.10	Nippel N4/1 - 3/4 x 1/2	453 084		Nipple	Réduction
3.11	Kugelhahn G 1/2 PN 10	454 090		Ball valve	Robinet à bille
3.12	Dichtung Sammler 42 x 32 x 3	482 101 30 21 7		Gasket	Joint collecteur
3.13	Schraube M8 x 30	401 510		Screw	Vis
3.14	Federscheibe B 8 DIN 137	431 622		Spring washer	Rondelle ressort
3.15	Reduziernippel R 3/4A x G 3/8l x 26	482 101 30 12 7		Reducing nipple	Réduction
3.16	NTC-STB Fühler 5 kOhm G 3/8	482 101 30 06 7		NTC-STB sensor	Sonde NTC thermostat sécu.
3.17	Dichtung DN 160	669 296		Gasket	Joint
3.18	Abgasfühler NTC G 1/4	482 101 30 07 7		Flue gas sensor	Sonde de fumées
3.19	Druckmessnippel R 1/4 x ø 6	482 101 30 16 7		Pressure test nipple	Mamelon de prise de mesure
3.20	Dichtung Wartungsdeckel Wärmetauscher	482 101 30 15 7		Gasket	Joint couvercle d'entretien
3.21	Wartungsdeckel Wärmetauscher	482 101 30 14 7		Service cover	Couvercle d'entretien corps chauffe
3.22	Scheibenmutter M6 A2G ISO 4042	412 508		Washer nut	Ecrou rondelle
3.23	Dichtung Wartungsdeckel Kondensatwanne WTC-GB 120/170-A WTC-GB 210-300-A	482 101 30 13 7 482 301 30 13 7		Gasket	Joint couvercles entretien + condens.
3.24	Wartungsdeckel Kondensatwanne WTC-GB 120/170-A WTC-GB 210-300-A	482 101 30 02 7 482 301 30 02 7		Service cover	Couvercle réceptable condensats
3.25	Überwurfmutter G 1 1/4 Siphon	481 011 40 19 7		Union nut	Ecrou pour siphon
3.26	Dichtung Siphon Überwurfmutter G 1 1/4	481 011 40 21 7		Gasket	Joint pour écrou de siphon
3.27	O-Ring für Kappe	482 101 30 59 7		O ring	Joint torique pour capuchon
3.28	Kappe Siphon	482 101 30 58 7		Cap	Capuchon de siphon
3.29	Verschlusskappe	482 101 30 57 7		Closing cap	Capuchon
3.30	Kondensatschlauch 25 x 215 lang	482 101 30 64 7		Condensate hose	Tuyau d'écoulem. condensats
3.31	Schlauchschelle	499 286		Hose clamp	Collier pour tuyau
3.32	Kondensatschlauch 25 x 1000 lang	400 110 50 21 7		Condensate hose	Tuyau d'écoulem. condensats
3.33	Halter Siphon komplett	482 101 30 60 2		Bracket	Fixation complète pour siphon
3.34	Zylinderschraube M5 x 65	482 101 30 61 7		Screw	Vis sans tête
3.35	Siphon komplett	482 101 30 56 2		Siphon	Siphon complet
3.36	Schraube M8 x 70	401 506		Screw	Vis
3.37	Federring B 8 DIN 127	435 250		Spring ring	Ressort
3.38	Klebstoff omni FIT FD 20 Tube 50 g für Sammler / Verteiler	391 124		Glue omni FIT FD 20 Tube 50 g for collector / distributor	Colle pour collecteur/répartiteur

3.40 Wärmезelle vormontiert

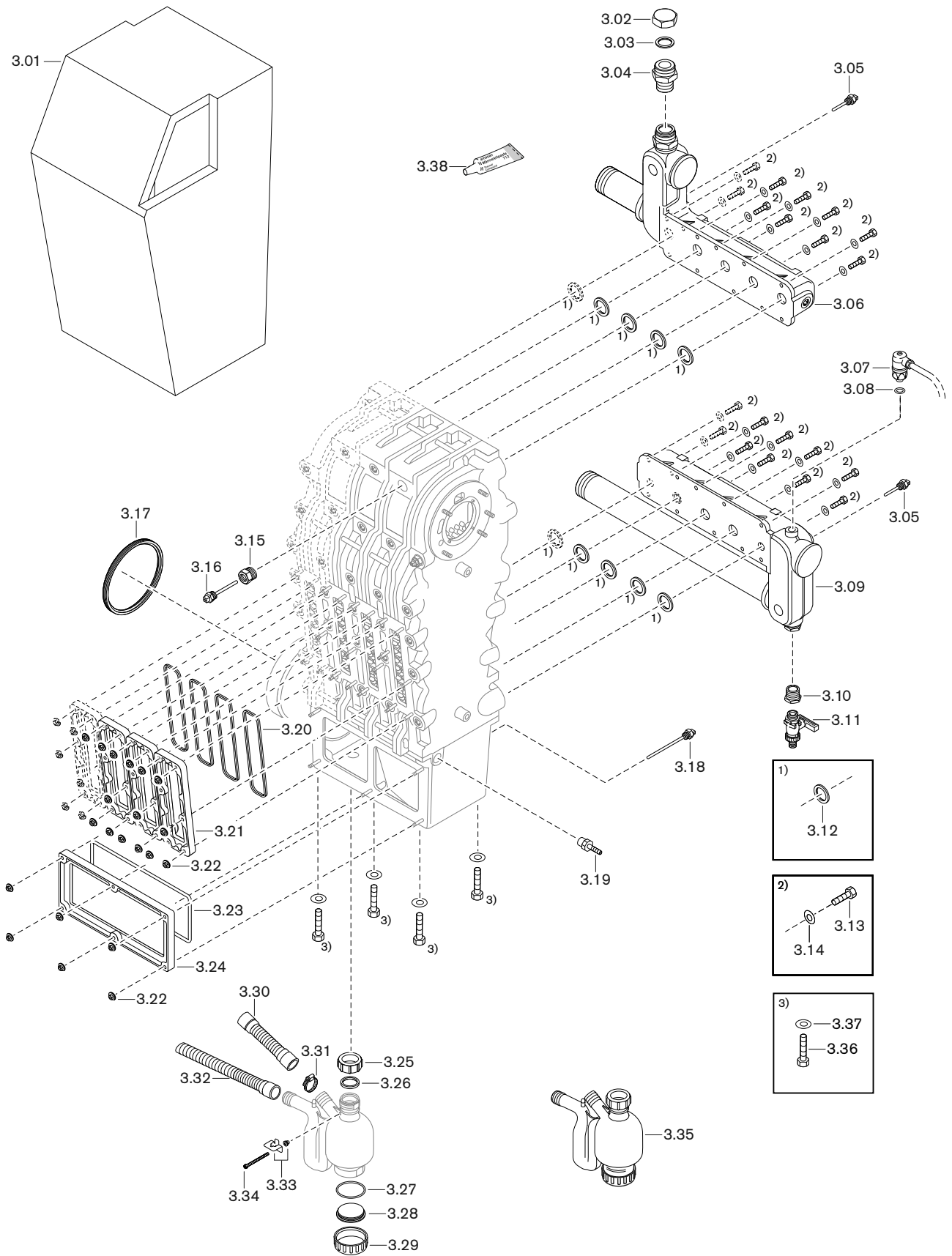
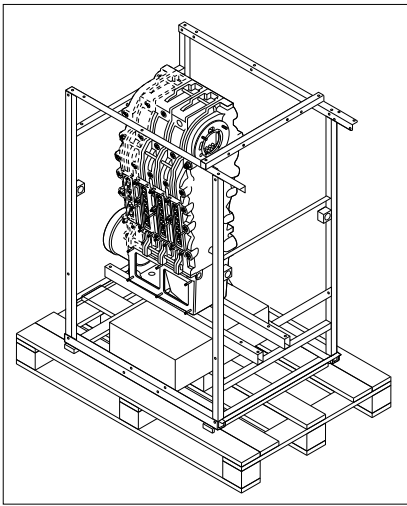

3.40

3.03



Bild Pict. Photo	Bezeichnung	Bestell-Nr. Order-No. No de commande	Preis EUR (o. MwSt.)	Designation	Désignation
3.40	Wärmezelle vormontiert			Heat cell premounted	Corps chauffe prémonté
	WTC-GB-4-A (für WTC-GB 120-A)	482 101 30 07 2			
	WTC-GB-5-A (für WTC-GB 170-A)	482 201 30 07 2			
	WTC-GB-6-A (für WTC-GB 210-A)	482 301 30 07 2			
	WTC-GB-7-A (für WTC-GB 250-A)	482 401 30 07 2			
	WTC-GB-8-A (für WTC-GB 300-A)	482 501 30 07 2			
3.03	Dichtung 1 1/4" (WTC-GB 120/170-A) 1 1/2" (WTC-GB 210-300-A)	482 101 30 43 7 482 301 30 43 7		Gasket	Joint
3.12	Dichtung Sammler 42 x 32 x 3	482 101 30 21 7		Gasket	Joint collecteur
3.15	Reduziernippel R 3/4A x G 3/8l x 26	482 101 30 12 7		Reducing nipple	Réduction
3.16	NTC-STB Fühler 5 kOhm G 3/8	482 101 30 06 7		NTC-STB sensor	Sonde NTC thermostat sécu.
3.17	Dichtung DN 160	669 296		Gasket	Joint
3.18	Abgasfühler NTC G 1/4	482 101 30 07 7		Flue gas sensor NTC	Sonde de fumées NTC
3.19	Druckmessnippel R 1/4 x ø 6	482 101 30 16 7		Pressure test nipple	Mamelon de prise de mesure
3.20	Dichtung Wartungsdeckel Wärmetauscher	482 101 30 15 7		Gasket	Joint couvercle d'entretien corps
3.22	Scheibenmutter M6 A2G ISO 4042	412 508		Washer nut	Ecrou rondelle
3.23	Dichtung Wartungsdeckel Kondensatwanne WTC-GB 120/170-A WTC-GB 210-300-A	482 101 30 13 7 482 301 30 13 7		Gasket	Joint couvercle réceptable condensats
3.36	Schraube M8 x 70	401 506		Screw	Vis
3.37	Federring B 8 DIN 127	435 250		Spring ring	Rondelle ressort
4.02	Dichtung Brennerflansch	482 101 30 24 7		Gasket	Joint de bride brûleur
4.23	Dichtung Zündelektrode	482 101 30 27 7		Gasket	Joint d'électrode d'allumage
4.25	Dichtung Ionisationselektrode	482 101 30 44 7		Gasket	Joint d'électrode d'ionisation
4.40	Dichtring 32 x 44 x 2 Gummikork R1	441 011		Gasket	Joint d'étanchéité
	Gleitmittel (480 000 06 50 7)	Zubehör		Lubricant	Lubrifiant

4. Brenner WTC-GB 120-A

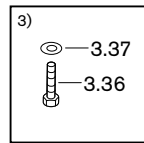
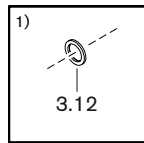
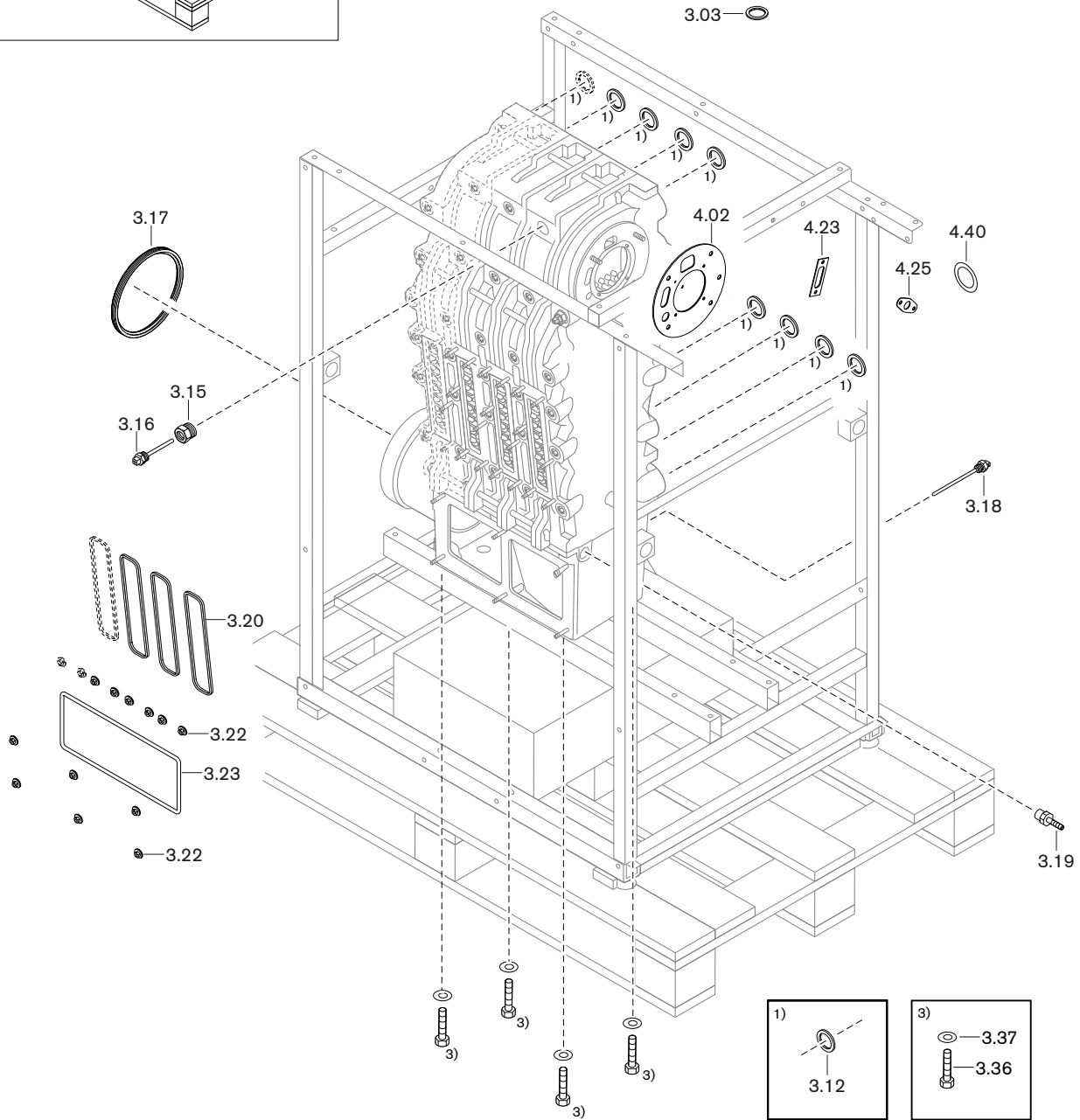

Bild Pict. Photo	Bezeichnung	Bestell-Nr. Order-No. No de commande	Preis EUR (o. MwSt.)	Designation	Désignation
4.	Brenner WTC-GB 120-A			Burner WTC-GB- 120 A	Brûleur WTC-GB 120-A
4.01	Brennerrohr	482 101 30 23 7		Burner tube	Tube de combustion
4.02	Dichtung Brennerflansch	482 101 30 24 7		Gasket	Joint de bride brûleur
4.03	Brennerflansch komplett	482 101 30 64 2		Burner flange complete	Bride brûleur complète
4.04	Gewindestift M4 x 20	420 451		Threaded pin	Vis sans tête
4.05	Federscheibe B 8 DIN 137	431 622		Spring washer	Rondelle ressort
4.06	Sechskantmutter M8	411 408		Hexagonal nut	Ecrou six pans
4.07	Dichtung Schauglas innen 26 x 35 x 2	481 401 30 11 7		Gasket	Joint de verre de visée intérieur
4.08	Schauglas	481 401 30 06 7		View port	Verre de visée
4.09	Dichtung Schauglas außen	482 101 30 50 7		Gasket	Joint de verre de visée extérieur
4.10	Halter Schauglas	482 101 30 49 7		Bracket	Support de verre de visée
4.11	Mutter M4 x 10 lang SW 7	482 101 30 28 7		Nut	Ecrou
4.12	O-Ring 88,58 x 2,62 NBR	482 101 30 75 2		O ring	Joint torique
4.13	Gebläse RG175	482 101 30 66 2		Fan	Ventilateur
4.14	Schraube M8 x 25	401 542		Screw	Vis
4.15	Zündgerät ZAG 1 220-240V 50-60Hz 10VA	603 189		Ignition unit	Transfo. d'allumage
4.16	Schraube M 4 x 10	402 150		Screw	Vis
4.17	Halter Zündgerät	482 101 30 77 7		Bracket	Etrier de maintien transfo. d'allumage
4.18	Schraube M 6 x 10	402 366		Screw	Vis
4.19	Distanzhalter M6 x 100	482 101 30 48 7		Distance piece	Dispositif d'écartement
4.20	Schraube M6 x 20	409 275		Screw	Vis
4.21	Kabelbinder mit Niet	481 011 22 11 7		Cable tie	Collier fixation de câbles avec pince
4.22	Zündelectrode	482 001 30 26 2		Ignition electrode	Electrode d'allumage
4.23	Dichtung Zündelectrode	482 101 30 27 7		Gasket	Joint d'électrode d'allumage
4.24	Ionisationselektrode	482 101 30 05 2		Ionisation electrode	Electrode d'ionisation
4.25	Dichtung Ionisationselektrode	482 101 30 44 7		Gasket	Joint d'électrode d'ionisation
4.26	Mischer Venturi	482 101 30 70 2		Mixer	Venturi mélange air/gaz
4.27	O-Ring 110 x 3,5 NBR 70 DIN 3771	482 101 30 37 2		O ring	Joint torique
4.28	Schraube M8 x 16 Torx	482 101 30 33 7		Screw	Vis
4.29	Schalldämpfer	482 101 31 07 7		Sound absorber	Piège à son
4.30	O-Ring 33 x 2 NBR 70 DIN 3771	482 101 30 32 2		O ring	Joint torique
4.31	Zwischenstück mit O-Ringen	482 101 30 74 2		Intermediate piece with O rings	Pièce intermédiaire avec joint torique
4.32	Einschraubstutzen R1/8	482 101 30 65 7		Adaptor	Mamelon à visser
4.33	Sechskantmutter M5 DIN 985 -5	411 203		Hexagon nut	Ecrou six pans
4.34	Flachkopfschraube M5 x 18 ISO 7380	482 101 30 34 7		Screw	Vis à tête plate
4.35	Schraube M5 x 12	402 207		Screw	Vis
4.36	Kompakt-Gaskombiventil mit O-Ringen WTC-GB 120-A	482 101 30 69 2		Compact gas combi valve with O rings	Multibloc gaz avec joint torique
4.37	O-Ring 26,58 x 3,53 NBR	482 101 30 38 2		O ring	Joint torique
4.38	Druckwächter 13 mbar 240VAC mit Adapter	605 566		Pressure regulator	Pressostat avec adaptateur
4.39	Gasanschlussstück komplett	482 101 30 51 2		Gas connection piece complete	Pièce de raccordement gaz complète
4.40	Dichtring 32 x 44 x 2 Gummikork R1	441 011		Gasket	Joint d'étanchéité
4.41	Gasrohr mit Einschraubteil und Dichtring WTC-GB 120-A	482 101 30 41 2		Gas pipe with insert and seal ring	Tube gaz fileté
4.42	Rohrschelle für Gasrohr 1"	482 101 30 46 7		Pipe clamp for gas pipe 1"	Collier pour tube gaz
4.43	Gewindestange M8 x 75	482 101 02 25 7		Threaded rod	Tige filetée
4.44	Scheibe A 8,4	430 501		Washer	Rondelle
4.45	Sechskantmutter M 8	411 401		Hexagon nut	Ecrou six pans

5. Brenner WTC-GB 170-300-A

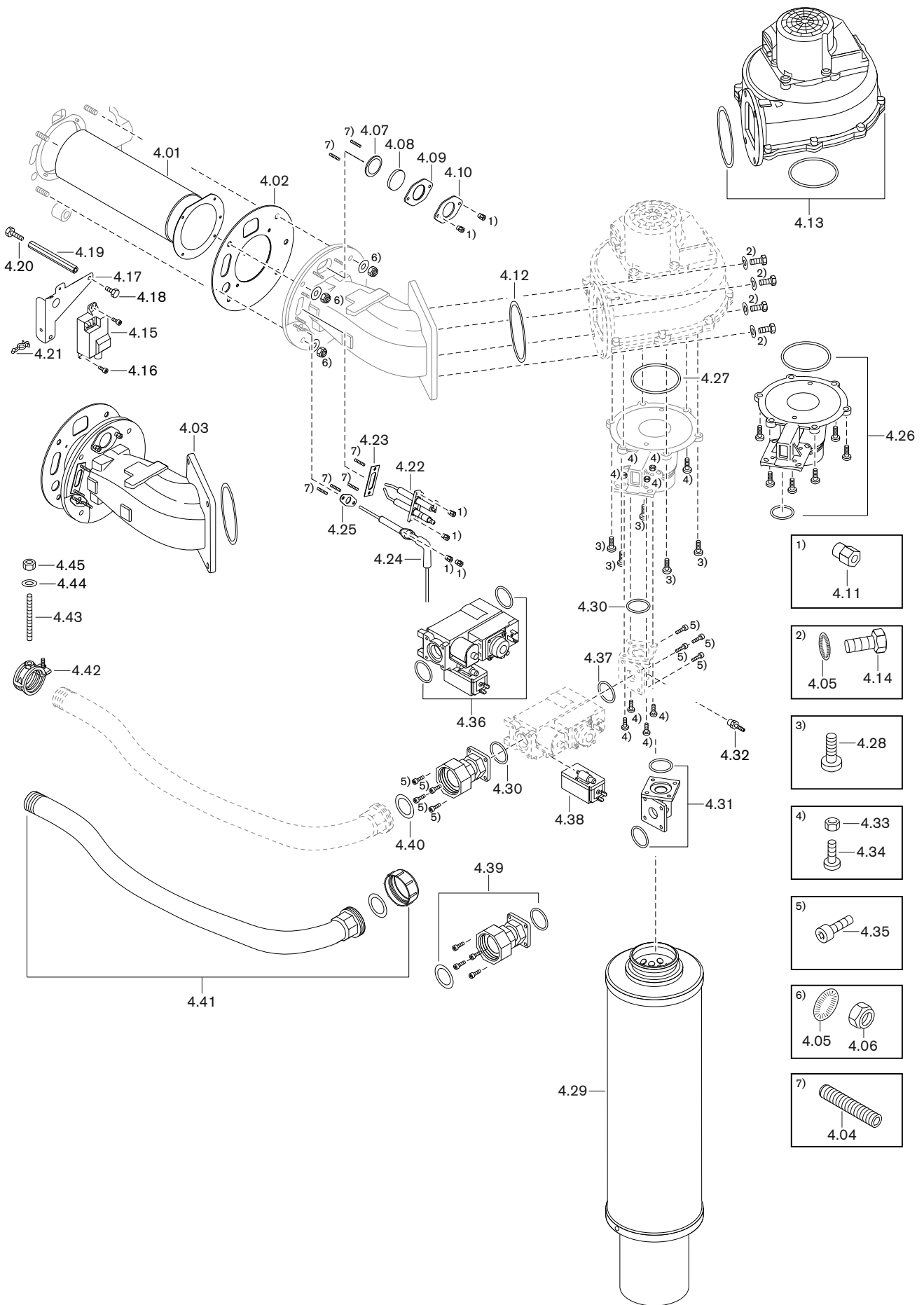

Bild Pict. Photo	Bezeichnung	Bestell-Nr. Order-No. No de commande	Preis EUR (o. MwSt.)	Designation	Désignation
5.	Brenner WTC-GB 170-300-A			Burner	Brûleur
5.01	Brennerrohr WTC-GB 170-A WTC-GB 210-A WTC-GB 250-A WTC-GB 300-A	482 201 30 23 7 482 301 30 23 7 482 401 30 23 7 482 501 30 23 7		Burner tube	Tube de combustion
5.02	Dichtung Brennerflansch	482 101 30 24 7		Gasket	Joint de bride brûleur
5.03	Brennerflansch komplett	482 201 30 64 2		Burner flange complete	Bride brûleur complète
5.04	Gewindestift M4 x 20	420 451		Threaded pin	Vis sans tête
5.05	Federscheibe B 8 DIN 137	431 622		Spring washer	Rondelle ressort
5.06	Sechskantmutter M8	411 408		Hexagonal nut	Ecrou six pans
5.07	Dichtung Schauglas innen 26 x 35 x 2	481 401 30 11 7		Gasket	Joint de verre de visée intérieur
5.08	Schauglas	481 401 30 06 7		Viewing port	Verre de visée
5.09	Dichtung Schauglas außen	482 101 30 50 7		Gasket	Joint de verre de visée extérieur
5.10	Halter Schauglas	482 101 30 49 7		Bracket	Support de verre de visée
5.11	Mutter M4 x 10 lang SW 7	482 101 30 28 7		Nut	Ecrou
5.12	O-Ring 123,4 x 3,53 NBR 70	482 201 30 67 2		O ring	Joint torique
5.13	Gebläse G1G170 AB53-41 (WTC-GB 170-250-A) AB31-44 (WTC-GB 300-A)	482 201 30 66 2 482 501 30 66 2		Blower	Ventilateur
5.14	Schraube M8 x 30 DIN 933 8.8	401 510		Screw	Vis
5.15	Zündgerät ZAG 1 220-240V 50-60Hz 10VA	603 189		Ignition unit	Transfo. d'allumage
5.16	Schraube M 4 x 10	402 150		Screw	Vis
5.17	Halter Zündgerät	482 101 30 77 7		Bracket	Etrier de maintien transfo. d'allumage
5.18	Schraube M 6 x 10	402 366		Screw	Vis
5.19	Distanzhalter M6 x 100	482 101 30 48 7		Distance piece	Dispositif d'écartement
5.20	Schraube M6 x 20	409 275		Screw	Vis
5.21	Kabelbinder mit Niet	481 011 22 11 7		Cable tie	Collier fixation de câbles avec pince
5.22	Zünderlektrode	482 001 30 26 2		Ignition electrode	Electrode d'allumage
5.23	Dichtung Zünderlektrode	482 101 30 27 7		Gasket	Joint d'électrode d'allumage
5.24	Ionisationselektrode	482 101 30 05 2		Ionisation electrode	Electrode d'ionisation
5.25	Dichtung Ionisationselektrode	482 101 30 44 7		Gasket	Joint d'électrode d'ionisation
5.26	O-Ring 110 x 3,5 NBR	482 101 30 37 2		O ring	Joint torique
5.27	Linienkopfschraube M8 x 12 ISO 7380	482 201 30 34 7		Screw	Vis
5.28	Mischer Venturi WTC-GB 170-A WTC-GB 210-300-A	482 201 30 70 2 482 301 30 70 2		Mixer	Venturi mélange air/gaz
5.29	Verschlussstopfen 1/8	482 201 30 43 7		Closong plug	Capuchon obturateur
5.30	Schalldämpfer WTC-GB 170-A WTC-GB 210-A	482 101 31 01 7 482 301 31 01 7		Sound absorber	Piège à son
5.31	Anschlussflansch Luftansaugung-Venturi	482 401 31 05 7		Connect. flange air intake Venturi	Bride raccord. amenée d'air Venturi
5.32	Schraube M6 x 20	402 350		Screw	Vis
5.33	Scheibe A 6,4	430 400		Washer	Rondelle
5.34	Kompakt-Gaskombiventil mit O-Ringen VR420 (WTC-GB 170-A) VR425 (WTC-GB 210-300-A)	482 201 30 69 2 482 301 30 69 2		Compact gas combi valve w. O rings	Multibloc gaz avec joint torique
5.35	O-Ring 52,39 x 3,53 NBR	482 201 30 05 2		O ring	Joint torique
5.36	Schraube M5 x 12	402 207		Screw	Vis
5.37	Druckwächter 5-40 mbar 250VAC	605 575		Pressure monitor	Pressostat
5.38	Gasanschlussstück komplett WTC-GB 170-A bis 300-A	482 201 30 51 2		Gas connection piece complete	Pièce de raccordement gaz complète
5.39	Schraube M5 x 16	402 208		Screw	Vis
5.40	Dichtring 32 x 44 x 2 Gummikork R1'	441 011		Gasket	Joint d'étanchéité
5.41	Gasrohr mit Einschraubteil und Dichtring WTC-GB 170-A WTC-GB 210-300-A	482 201 30 41 2 482 301 30 41 2		Gas pipe w. insert and seal	Tube gaz fileté
5.42	Rohrschelle für Gasrohr 1"	482 101 30 46 7		Pipe clamp for gas pipe 1"	Collier pour tube gaz
5.43	Gewindestange M8 x 75	482 101 02 25 7		Threaded rod	Tige filetée
5.44	Scheibe A 8,4	430 501		Washer	Rondelle
5.45	Sechskantmutter M 8	411 401		Hexagon nut	Ecrou six pans
5.46	Einschraubstutzen R 1/8	482 101 30 65 7		Threaded socket	Pige

6. Elektro-Verbindungen WTC-GB 120-A

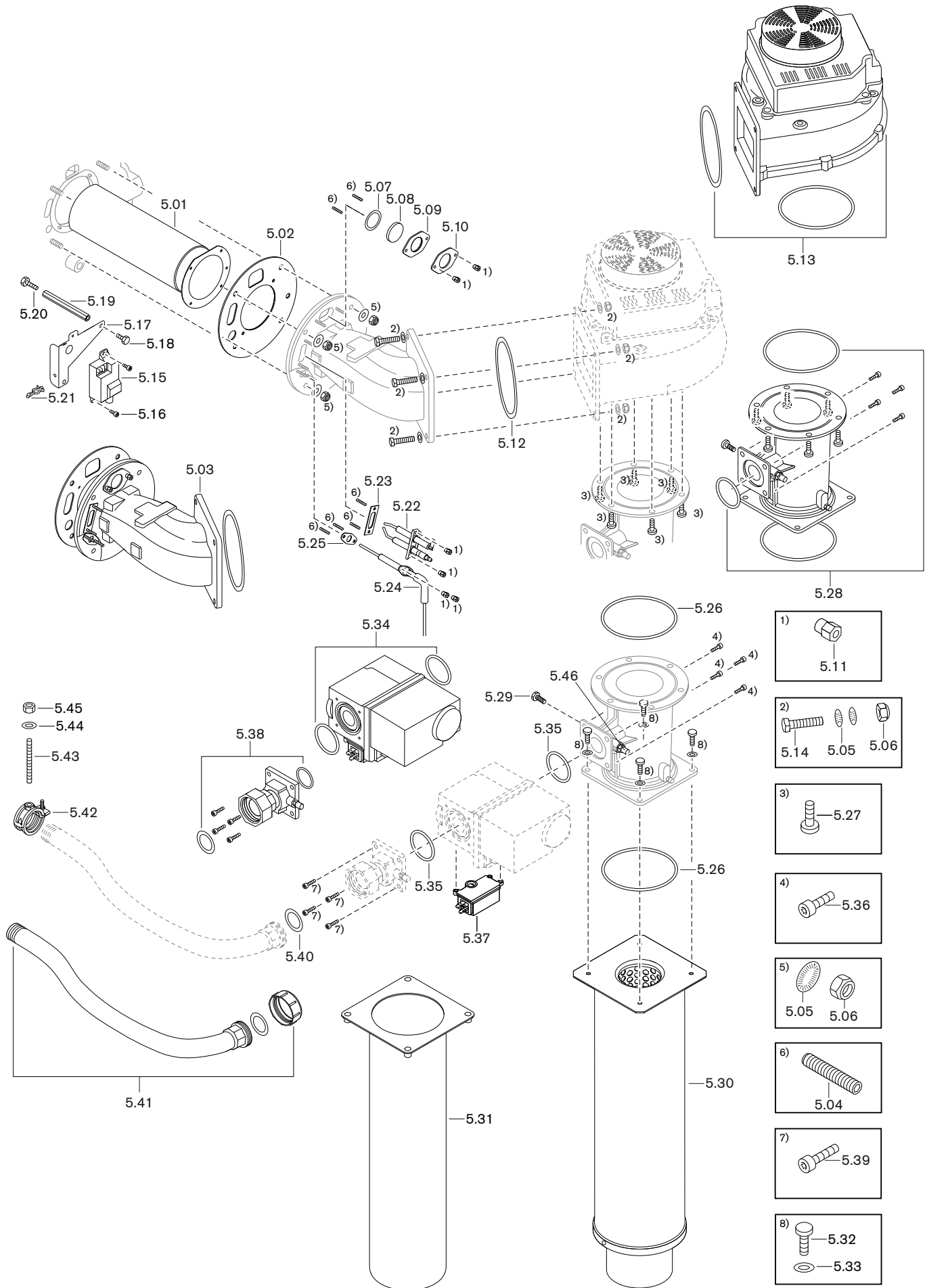

Bild Pict. Photo	Bezeichnung	Bestell-Nr. Order-No. No de commande	Preis EUR (o. MwSt.)	Designation	Désignation
6.	Elektro-Verbindungen WTC-GB 120-A			Electrical connections WTC-GB 120-A	Raccordements électr. WTC-GB 120-A
6.01	Steckerkabel Gebläsesteuerung	482 101 22 26 2		Plug cable fan control	Câble de connexion fiche régl. ventil.
6.02	Steckerkabel Gebläse 230V	482 101 22 27 2		Plug cable fan 230V	Câble de connexion fiche ventilateur
6.03	Ionisationselektrode mit Kabel	482 101 30 05 2		Ionisation electrode	Electrode d'ionisation avec câble
6.04	Steckerkabel Zündtrafo	482 101 22 28 2		Plug cable ignition transformer	Câble connexion fiche transfo. allum.
6.05	Zündkabel	482 001 30 28 2		Ignition cable	Câble d'allumage
	Steckerkabel			Plug cable	Câble de connexion
6.06	Gasventil WTC-GB 120-A	482 101 22 29 2		gas valve	- à fiche vanne gaz
6.07	Gasdruckwächter min. WTC-GB 120-A	482 101 22 23 2		low gas pressure switch	- à fiche pressostat gaz mini.
6.08	Abgasfühler	482 101 22 25 2		flue gas sensor	- à fiche sonde de fumées
6.09	Wassermangelschalter mit Steckerkabel	482 101 40 02 2		Water level indicator w. plug cable	Pressostat manque d'eau avec câble
6.10	Steckerkabel SELV-Signale	482 101 22 21 2		Plug cable SELV-Signals	Câble connexion à fiche signal SELV
6.11	Steckerkabel eSTB, B12, B13	482 101 22 22 2		Plug cable eSTB, B12, B13	Câble connexion à fiche thermost. sécu
6.12	Steckerkabel Luftdruckwächter	482 101 22 24 2		Plug cable air pressure switch	Câble connexion à fiche pressostat air
6.13	Steckerkabel H1 H2	482 101 22 18 2		Plug cable H1 H2	Câble connexion à fiche H1 H2
6.14	Steckerkabel Druckwächter Abgas	482 101 22 31 2		Plug cable flue gas pressure switch	Câble connexion à fiche pressostat gaz
6.15	Steckerkabel Netz 230V	482 101 22 19 2		Plug cable mains 230V	Câble connexion à fiche réseau 230 V
6.16	Schaltlitze GNGE 1,0 x 160 Chassis-PE	482 101 22 30 2		Stranded switch wire	Câble de terre
6.17	Schutzkappe für Zündkabel	481 011 30 43 7		Protective cap for ign. cable	Capuchon protection câble allum.
6.18	Masseleitung	482 001 30 27 7		Earth cable	Câble de mise à la terre

7. Elektro-Verbindungen WTC-GB 170-300-A

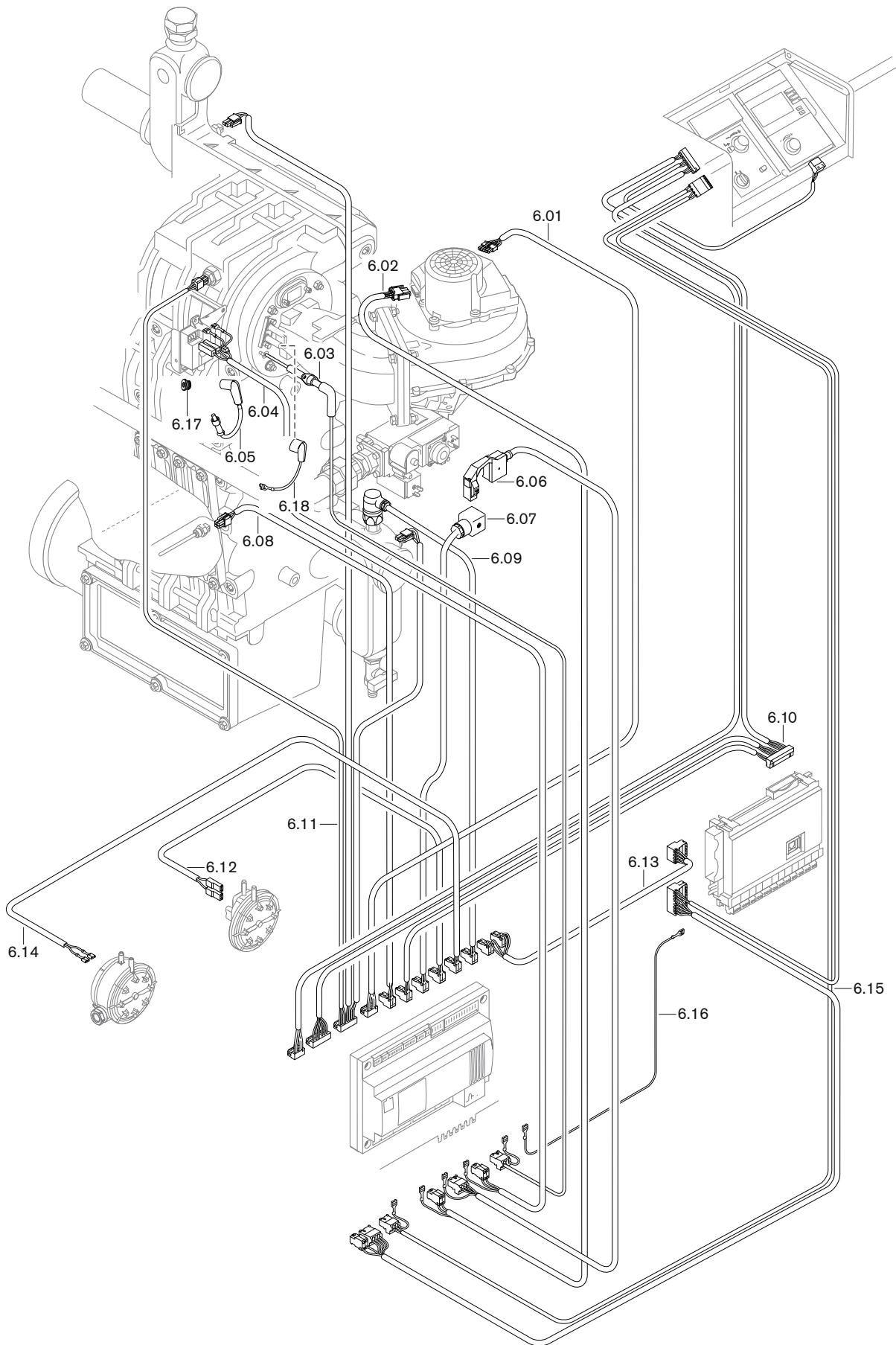

Bild Pict. Photo	Bezeichnung	Bestell-Nr. Order-No. No de commande	Preis EUR (o. MwSt.)	Designation	Désignation
7.	Elektro-Verbindungen WTC-GB 170-300-A			Electrical connections WTC-GB 170-300-A	Raccordements élec. WTC-GB 170-300-A
7.01	Steckerkabel Gebläsesteuerung	482 101 22 26 2		Plug cable fan control	Câble de connexion fiche régl. ventil.
7.02	Steckerkabel Gebläse 230V	482 101 22 27 2		Plug cable fan 230V	Câble de connexion fiche ventilateur
7.03	Ionisationselektrode mit Kabel	482 101 30 05 2		Ionisation electrode	Electrode d'ionisation avec câble
7.04	Steckerkabel Zündtrafo	482 101 22 28 2		Plug cable ignition transformer	Câble connexion fiche transfo. allum.
7.05	Zündkabel	482 001 30 28 2		Ignition cable	Câble d'allumage
	Steckerkabel			Plug cable	Câble de connexion
7.06	Gasventil WTC-GB 170-300-A	482 201 22 29 2		gas valve	- à fiche vanne gaz
7.07	Gasdruckwächter min. WTC-GB 170-300-A	482 201 22 23 2		low gas pressure switch	- à fiche pressostat gaz mini.
7.08	Abgasfühler	482 101 22 25 2		flue gas sensor	- à fiche sonde de fumées
7.09	Wassermangelschalter mit Steckerkabel	482 101 40 02 2		Water level indicator w. plug cable	Pressostat manque d'eau avec câble
7.10	Steckerkabel SELV-Signale	482 101 22 21 2		Plug cable SELV-Signals	Câble connexion à fiche signal SELV
7.11	Steckerkabel eSTB, B12, B13	482 101 22 22 2		Plug cable eSTB, B12, B13	Câble connexion à fiche thermost. sécu
7.12	Steckerkabel Luftdruckwächter	482 101 22 24 2		Plug cable air pressure switch	Câble connexion à fiche pressostat air
7.13	Steckerkabel H1 H2	482 101 22 18 2		Plug cable H1 H2	Câble connexion à fiche H1 H2
7.14	Steckerkabel Druckwächter Abgas	482 101 22 31 2		Plug cable flue gas pressure switch	Câble connexion à fiche pressostat gaz
7.15	Steckerkabel Netz 230V	482 101 22 19 2		Plug cable mains 230V	Câble connexion à fiche réseau 230 V
7.16	Schaltlitze GNGE 1,0 x 160 Chassis-PE	482 101 22 30 2		Stranded switch wire	Câble de terre
7.17	Schutzkappe für Zündkabel	481 011 30 43 7		Protective cap for ign. cable	Capuchon protection câble allum.
7.18	Masseleitung	482 001 30 27 7		Earth cable	Câble de mise à la terre

8. Basisanschlussgruppen WTC-GB

WHB-GB-210-R

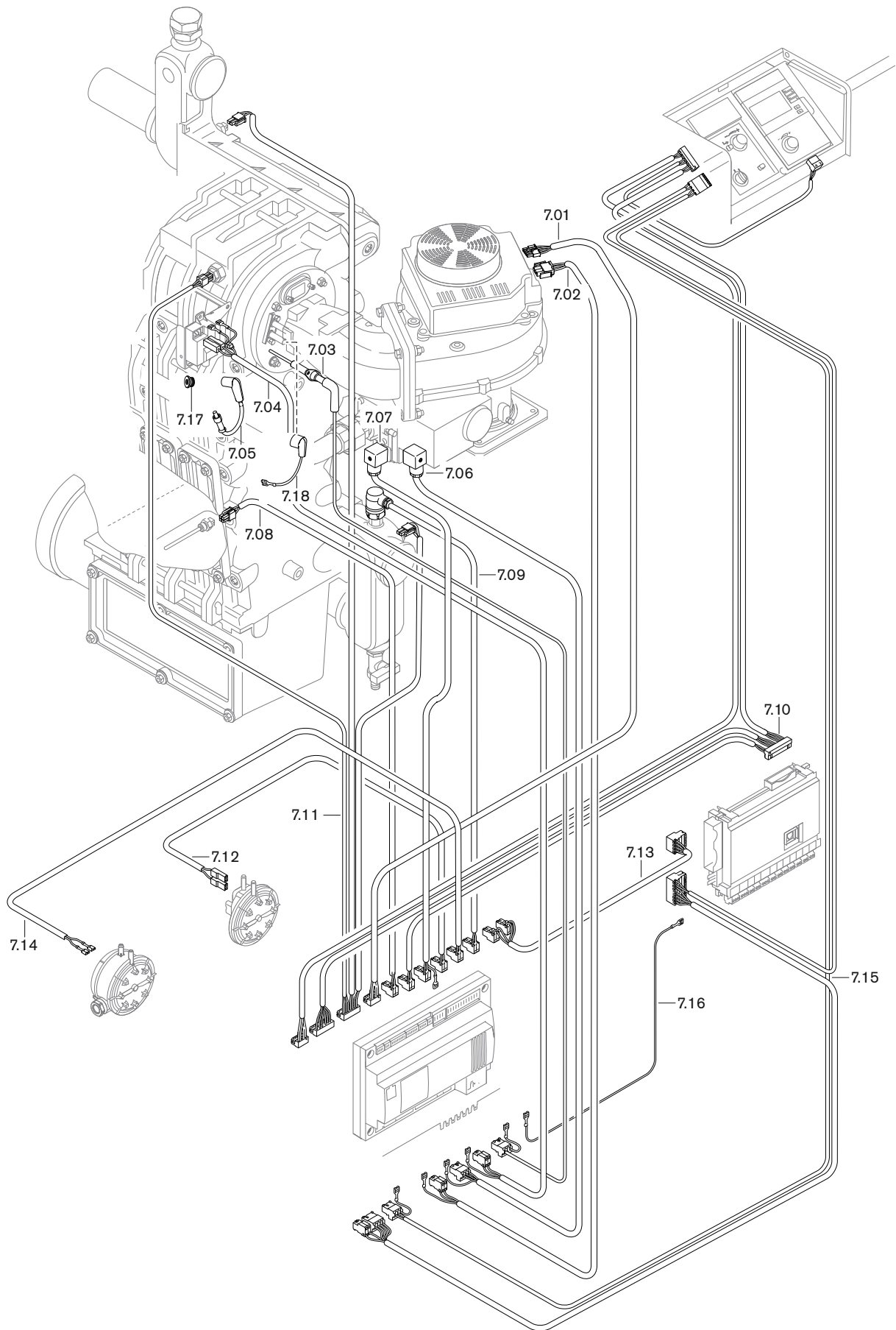
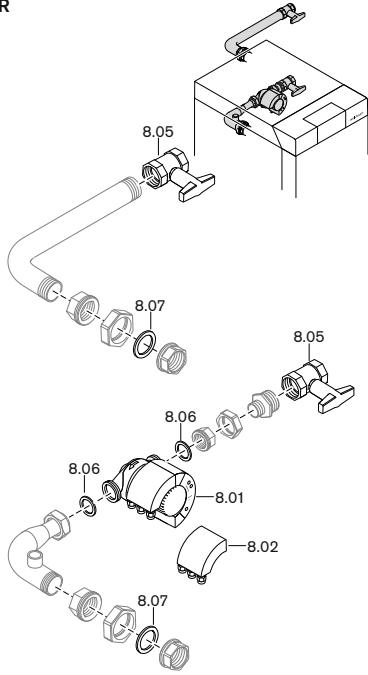

WHB-GB-210-L

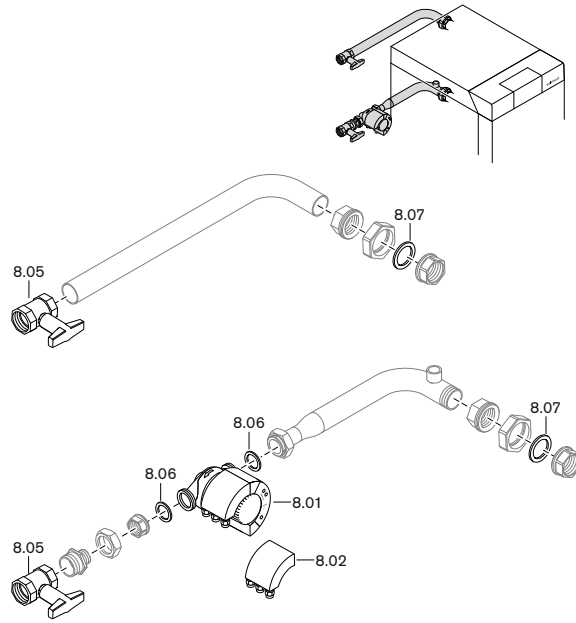

WHB-GB-300-R

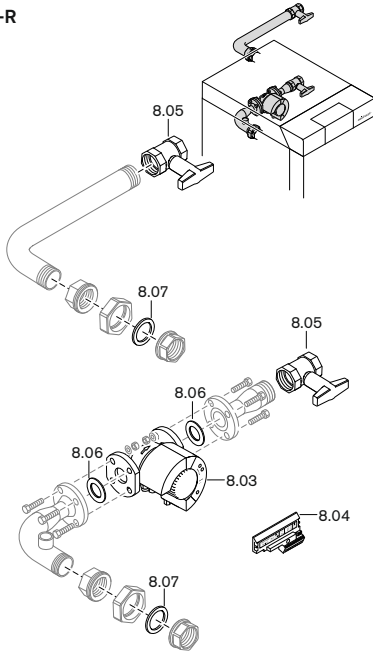

WHB-GB-300-L

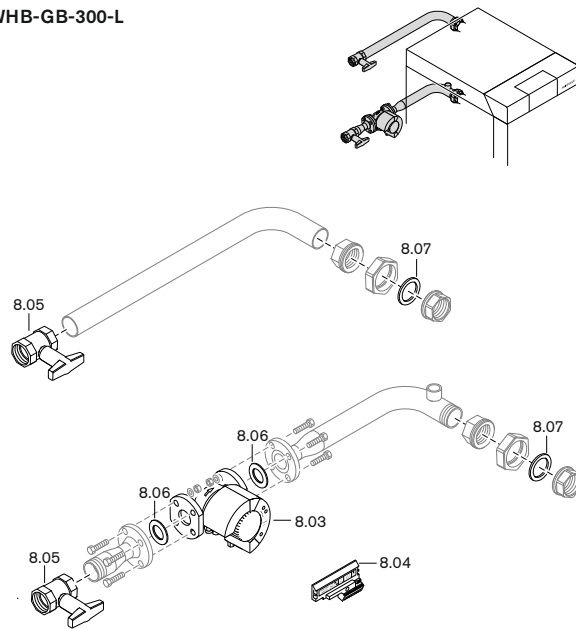

WHB-GB-K-210

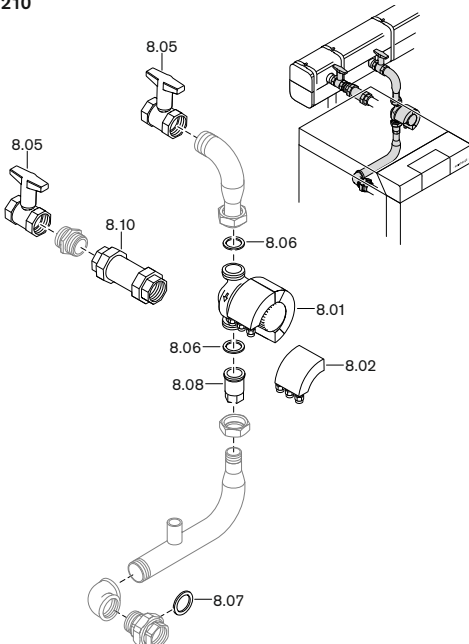

WHB-GB-K-300



Bild Pict. Photo	Bezeichnung	Bestell-Nr. Order-No. No de commande	Preis EUR (o. MwSt.)	Designation	Désignation
8.	Basisanschlussgruppen WTC-GB			Basic connection group	Groupe raccord. de base
8.01	Umwälzpumpe Magna 32-100 1x230V OEM mit Genibusmodul für WHB-GB-210 und WHB-GB-K-210	601 715		Circulation pump Magna	Circulateur Magna
8.02	Genibusmodul Magna 32-100	601 729		Genibus module Magna	Module Genibus Magna
8.03	Umwälzpumpe Magna 32-120F 1x230V OEM mit Genibusmodul für WHB-GB-300 und WHB-GB-K-300	601 717		Circulation pump Magna	Circulateur Magna
8.04	Genibusmodul Magna 32-120F	601 730		Genibus module Magna	Module Genibus Magna
8.05	Kugelhahn DN50-IG	409 000 08 10 7		Ball valve	Robinet à bille
8.06	Dichtung 55 x 43 x 2 für WHB-GB-210 und WHB-GB-K-210	409 000 08 20 7		Gasket	Joint
	Dichtung 43 x 75 x 2 (DN32) für WHB-GB-300 und WHB-GB-K-300	409 000 06 63 7		Gasket	Joint
8.07	Dichtung 60 x 78 x 2	409 000 08 21 7		Gasket	Joint
8.08	Schwerkraftumlaufsperr e SBO 11 1 1/4	409 000 09 17 7		Gravity circulation block	Clapet anti-thermosiphon
8.09	Schwerkraftbremse 2"IG	409 000 09 22 7		Gravity brake	Clapet anti-thermosiphon
8.10	Hydra Axial-Kompensator	409 000 09 19 7		Hydra Axial compensator	Compensateur axial

9. Kleinverteiler-Set WTC-GB
WHK 4.0/5.0

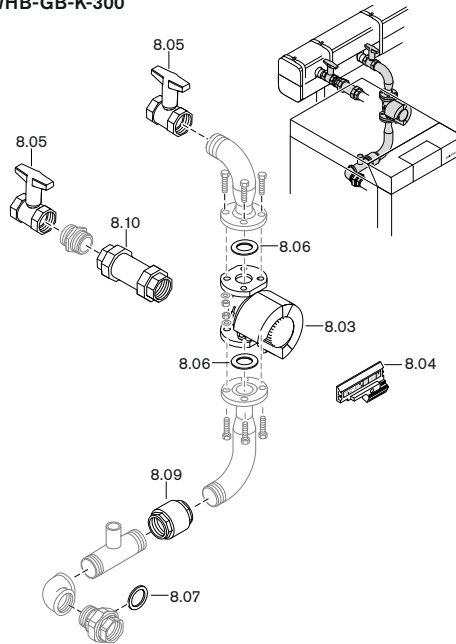

Bild Pict. Photo	Bezeichnung	Bestell-Nr. Order-No. No de commande	Preis EUR (o. MwSt.)	Designation	Désignation
9.	Kleinverteiler-Set WTC-GB WHK 4.0/5.0			Small distributor set WTC-GB WHK4.0/5.0	Groupe de sécurité WTC-GB - WHK 4.0/5.0
9.01	Manometer 0-4 bar G 1/4	409 000 06 84 2		Pressure gauge	Manomètre
9.02	Gewindedichtring G 1/4	409 000 06 86 7		Threaded sealing ring	Joint étanchéité pour filetage
9.03	Schnellentlüfter G 3/8 o. Absperrv.	662 032		Quick action vent valve	Purgeur
9.04	Sicherheitsventil 3 bar DN 25 Rp1 (WHK 4.0) 3 bar DN 32 Rp1 1/4 (WHK 5.0)	409 000 06 84 7 409 000 06 85 7		Safety valve	Soupape de sécurité
9.05	Dichtring für Sicherheitsventil G1 (WHK 4.0) G1 1/4 (WHK 5.0)	409 000 06 87 7 409 000 06 88 7		Sealing ring for safety valve	Joint pour soupape de sécurité
9.06	Absperrventil 3/8l x 3/8A	662 033		Shut off valve	Vanne d'arrêt
9.07	Wärmedämmschale kpl. WHK 4.0 WHK 5.0	409 000 06 89 7 409 000 06 90 7		Heat retaining cup	Coquille isolante
9.08	Dichtung D38 x d28 x 2 (WHK 4.0) 44 x 32 x 2 (WHK 5.0)	409 000 06 91 7 480 000 07 90 7		Gasket	Joint

10. Pumpen- / Mischerguppen, Verteiler

Pumpengruppe WHP 25

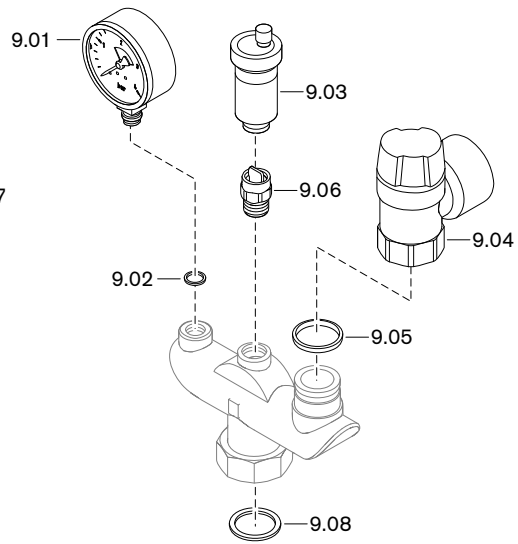
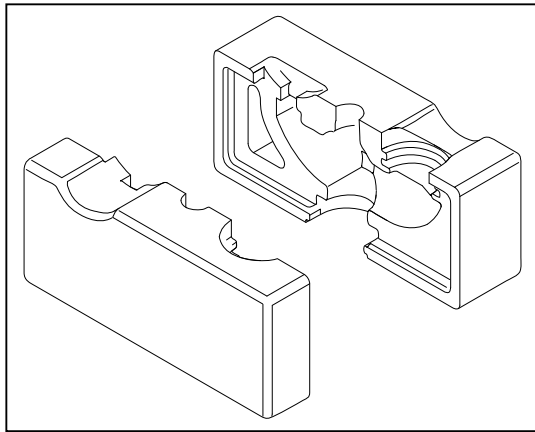
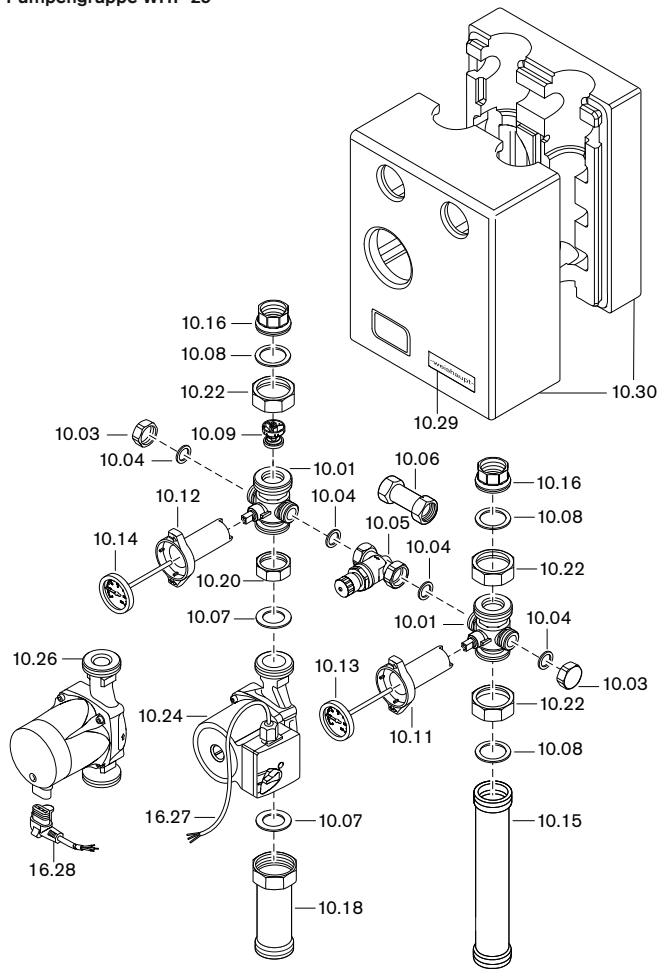

Pumpengruppe WHP 32

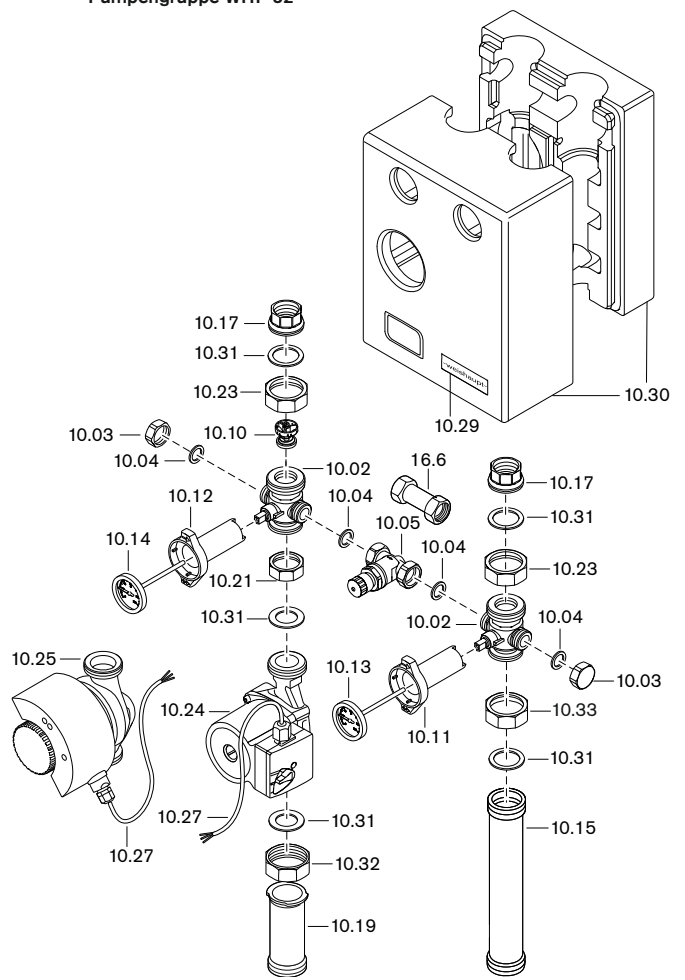

Mischergruppe WHM 25

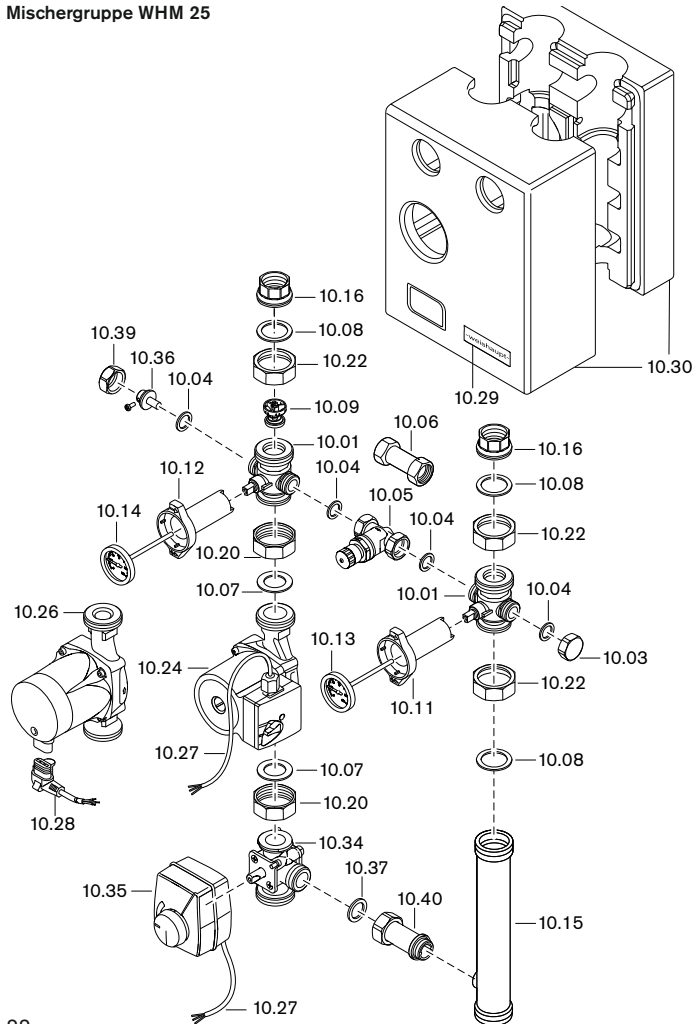

Mischergruppe WHM 32



Bild Pict. Photo	Bezeichnung	Bestell-Nr. Order-No. No de commande	Preis EUR (o. MwSt.)	Designation	Désignation
10.	Pumpen- / Mischerguppen, Verteiler			Pump, mixer groups, distributor	Groupes pompes / de mélange, collecteurs
	Multiarmatur Flow Box			Pipe assembly	Corps multidirectionnel
10.01	1 1/2Fl. x G1 1/2A (WHM/WHP25/WHPA)	409 000 05 56 7			
10.02	2Fl. x G2A (WHM/WHP32)	409 000 04 80 7			
10.03	Abschlusskappe G 3/4	409 000 04 10 7		Cap	Bouchon
10.04	Dichtung D24 x d17 x 2 (3/4)	480 000 07 07 7		Seal	Joint
10.05	Überströmventil Baulänge 55mm (3stufige Pumpe)	409 000 04 46 7		Bypass valve length 55 mm	Soupape différentielle
10.06	Verbindungsrohr blind Baulänge 55 mm (EA-Pumpe, WHPA)	409 000 05 11 7		Connection pipe length 55 mm	Tube de liaison borgne
10.07	Dichtung 27,5 x 44 x 2 (1 1/2) EPDM	409 000 04 51 7		Seal	Joint
10.08	Dichtung 33 x 45 x 2 (1 1/2) (WHP25/WHPA)	409 000 04 17 7		Seal	Joint
	Schwerkraftbremse			Gravity brake	Clapet anti-thermosiphon
10.09	DN25 (WHM/WHP25/WHPA)	409 000 04 44 7			
10.10	DN32 (WHM/WHP32)	409 000 04 81 7			
10.11	Thermogriff blau L=92mm	409 000 04 48 7		Thermo handle blue	Poignée thermomètre bleue
10.12	Thermogriff rot L=92mm	409 000 04 49 7		Thermo handle red	Poignée thermomètre rouge
10.13	Thermometer blau 0 – 120° C Ø 51mm	409 000 12 03 7		Thermo handle blue	Thermomètre bleue
10.14	Thermometer rot 0 – 120° C Ø 51mm	409 000 12 04 7		Thermo handle red	Thermomètre rouge
10.15	Rücklaufrohr			Return pipe	Tube de retour
	G 1 1/2 x G 1 1/2 x 267,5 (WHP25/WHPA)	409 000 12 01 7			
	G 2 x G 1 1/2 x 267,5 (WHP32)	409 000 12 07 7			
	G 1 1/2 x G 1 1/2 x G 3/4 x 267,5 (WHM25)	409 000 12 11 7			
	G 2 x G 1 1/2 x G 1 x 267,5 (WHM32)	409 000 12 14 7			
	Einlegeteil			Insert	Mamelon
10.16	G11 x 1 1/2Fl. (WHM/WHP25)	409 000 04 47 7			
10.17	G1 1/41 x 2Fl. (WHM/WHP32)	409 000 04 85 7			
	Vorlaufrohr			Supply pipe	Tube de départ
10.18	G 1 1/2 x 86 (WHP25 WHPA) mit Überwurfmutter	409 000 12 02 7			
10.19	G 1 1/2 x 86 (WHP32) ohne Überwurfmutter	409 000 12 08 7			
	Überwurfmutter			Union nut	Contre-écrou
10.20	G 1 1/2 x 42,3 L=16 (WHM/WHP25/WHPA)	409 000 04 32 7			
10.21	G 2 x 52 L=16 (WHM/WHP32)	409 000 04 86 7			
10.22	G 1 1/2 x 42,2 L=19 (WHM/WHP25/WHPA)	409 000 04 15 7			
10.23	G 2 x 53 L=19 (WHM/WHP32)	409 000 12 06 7			
	Umwälzpumpe			Circulation pump	Circulateur
10.24	UPS0 25-40 F12K03 (WHM/WHP25-4-B)	601 718			
	UPS0 25-60 F12K03 (WHM/WHP25-6-C)	601 719			
	UPS 32-80 F12K03 (WHM/WHP32-8-D)	601 720			
	UPS0 25-60 F12K09 (WHPA25-6-C)	601 725			
10.25	Magna 32-60 F12K03 (WHP32-6-EA)	601 723			
	Magna 32-60 F12K04 (WHM32-6-EA)	601 724			
10.26	Alpha2 25-40 F12K06 (WHM/WHP25-4-EA)	601 721			
	Alpha2 25-60 F12K06 (WHM/WHP25-6-EA)	601 722			
10.27	Anschlusskabel 2800 mm lang	409 000 04 30 2		Connection cable	Câble
10.28	Anschlusskabel 4000 mm mit Winkelstecker	409 000 12 60 7		Connection cable w. angle plug	Câble avec fiche
10.29	Firmenschild -weishaupt- Gr.2 W10/W20	793 814		-weishaupt- badge	Plaque signalétique
10.30	Isolierschale			Insulating tray	Coquille d'isolation
	WHP25, WHPA	409 000 12 05 7			
	WHP32 (UPS)	409 000 12 09 7			
	WHP32 (Magna)	409 000 12 10 7			
	WHM25	409 000 12 12 7			
	WHM32 (UPS)	409 000 12 15 7			
	WHM32 (Magna)	409 000 12 16 7			
10.31	Dichtung 40 x 55 x 2 (2) EPDM (WHM/WHP32)	409 000 04 88 7		Seal	Joint
10.32	Überwurfmutter G 2 x 49 L=20 (WHP32)	409 000 04 91 7		Union nut	Contre-écrou
10.33	Überwurfmutter G 2 x 53 L=22 (WHM/WHP32)	409 000 04 87 7		Union nut	Contre-écrou
10.34	3-Wege-Mischer kpl.			Three way mixer complete	Vanne mélangeuse complète
	Kvs 4,0 G 1 x G 1 1/2 (WHM25-4)	409 000 05 33 7			
	Kvs 8,0 G 1 x G 1 1/2 (WHM25-6)	409 000 04 57 7			
	Kvs 18,0 (WHM32)	409 000 04 84 7			
10.35	Stellmotor ESBE Typ ARA661 230V WHM	409 000 12 13 7		Setting motor	Servomoteur
10.36	Tauchhülse 3/4Fl.x 29,5 Ø 6,6l	409 000 04 40 7		Immersion sleeve	Doigt de gant
10.37	Dichtung 30 x 22 x 2 (1) AFM (WHM25)	480 000 07 30 7		Seal	Joint
10.38	Dichtung 27 x 39 x 2 (1 1/4) (WHM32/WHPA)	409 000 04 16 7		Seal	Joint
10.39	Überwurfmutter G 3/4 x 22,2 L=13	409 000 04 42 7		Union nut	Contre-écrou

10. Pumpen- / Mischergruppen, Verteiler

Pumpengruppe Aqua WHPA

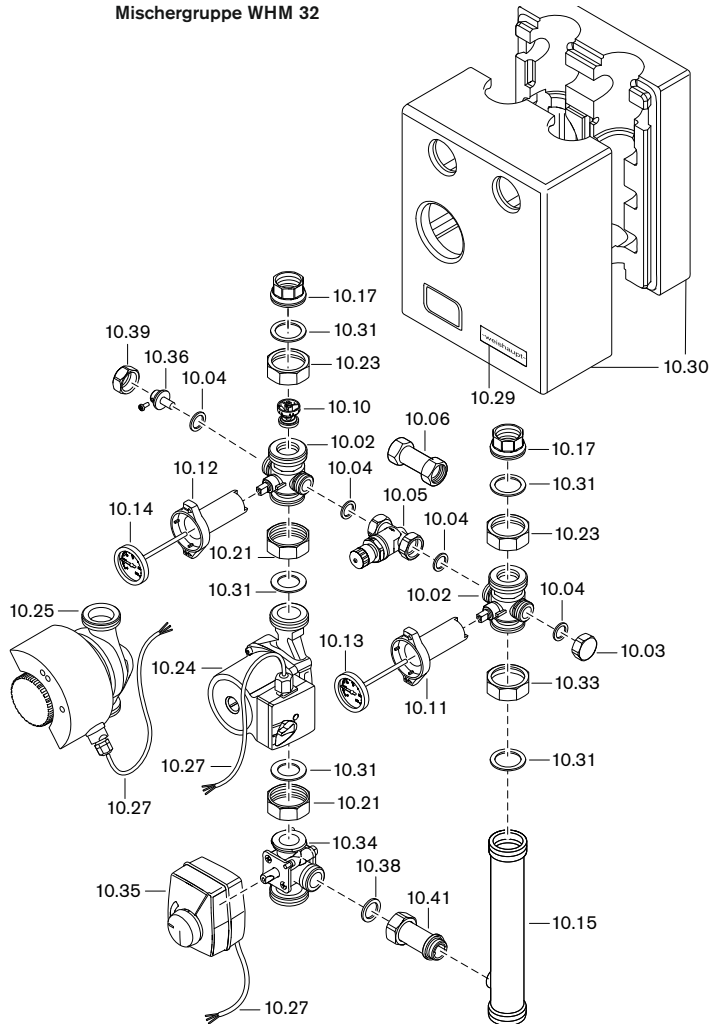
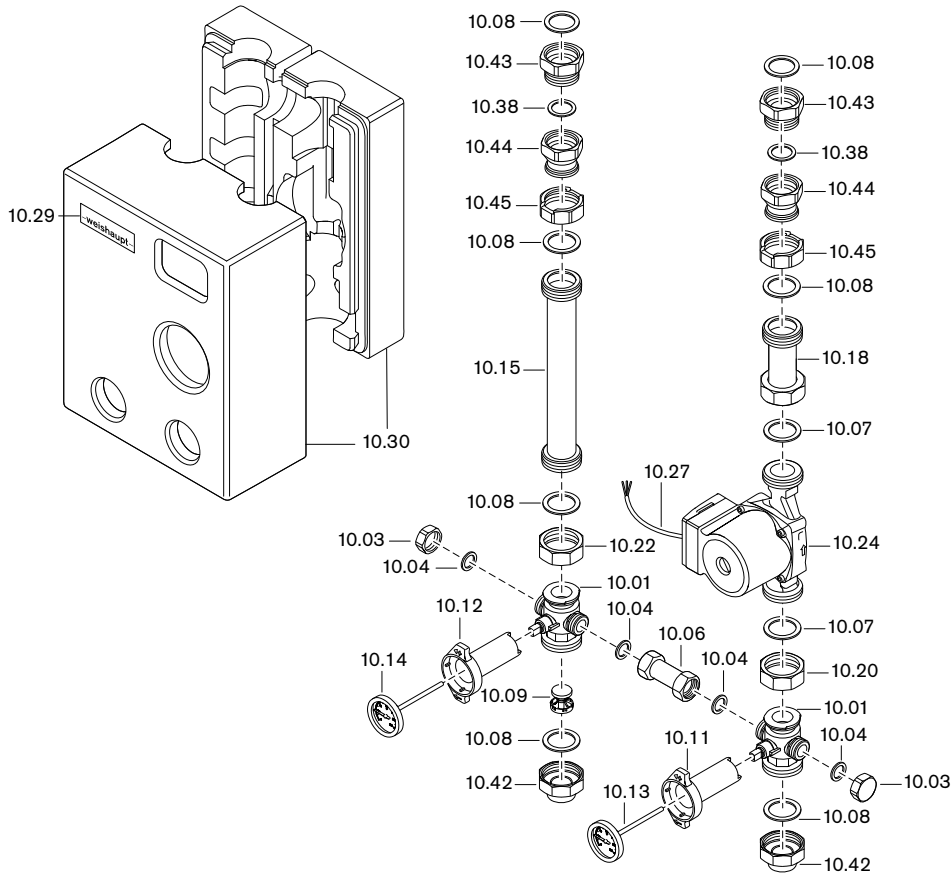

Verteiler WHV 2-A

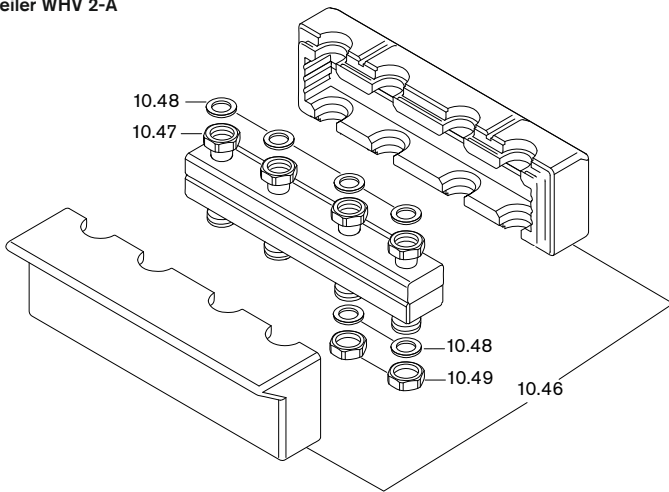

Verteiler mit hydraulischer Weiche WHV 2-W

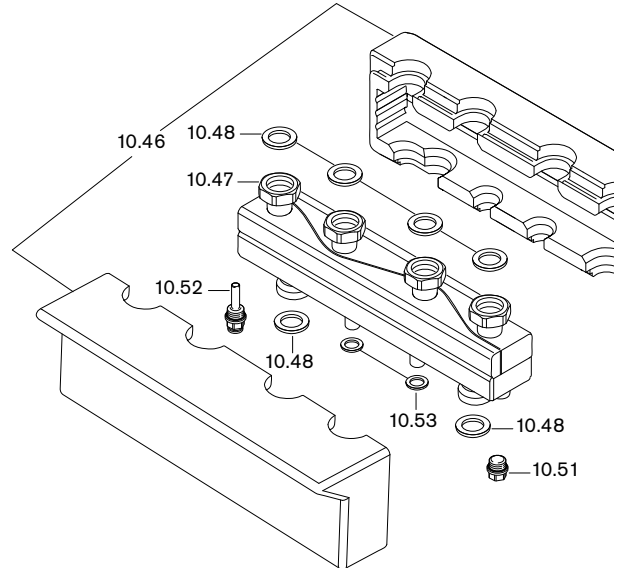

Verteiler WHV 3-A

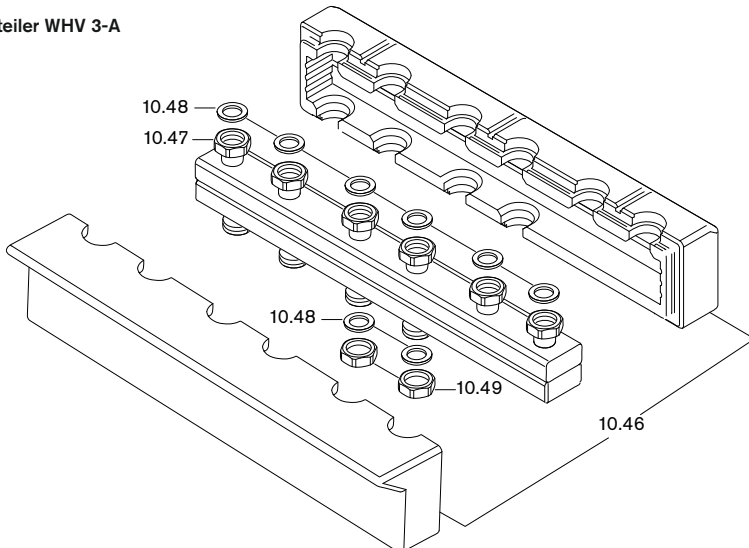

Wandkonsole WHÜ-A



Bild Pict. Photo	Bezeichnung	Bestell-Nr. Order-No. No de commande	Preis EUR (o. MwSt.)	Designation	Désignation
10.40	Verbindungsrohr			Connection pipe	Tube de liaison
10.41	65 mm (WHM25)	409 000 04 56 7			
	62,5 mm (WHM32)	409 000 04 83 7			
10.42	Reduziermuffe G 1 1/2I x G 1A x 32 (WHPA)	409 000 05 77 7		Reducing socket	Manchon de réduction
10.43	Reduzierstück G 1 1/2I x G 1 1/4A x 32 (WHPA)	409 000 12 17 7		Reducer	Pièce de réduction
10.44	Reduziermuffe G 1 1/2Fl. x G 1 1/4I x 40 (WHPA)	409 000 12 18 7		Reducing socket	Manchon de réduction
10.45	Überwurfmutter G 1 1/2 x 41,5 L=19	409 000 12 19 7		Union nut	Contre-écrou
10.46	Isolierschale WHV 2-A	409 000 12 52 7		Insulating tray	Coquille d'isolation
	WHV 3-A	409 000 12 56 7			
	WHV 2-W	409 000 12 58 7			
10.47	Überwurfmutter G 1 1/2 x 42,5 L=19 (WHV2/3-A)	409 000 12 53 7		Union nut	Contre-écrou
10.48	Dichtung 32 x 44 x 2 (1 1/2)	409 000 06 59 7		Seal	Joint
10.49	Abschlusskappe G 1 1/2 15 mm hoch (WHV2/3-A)	409 000 12 54 7		Cap	Capuchon
10.50	Wandkonsole WHÜ-A-DN20	409 000 12 49 7		Wall bracket	Attache murale
	WHÜ-A-DN25	409 000 12 50 7			
10.51	Verschlussstopfen 1/2 mit O-Ring	409 000 06 68 7		Closing plug 1/2 with O ring	Bouchon obturateur avec joint
10.52	Tauchhülse G1/2 mit O-Ring	409 000 12 59 7		Immersion sleeve	Doigt de gant
10.53	Scheibe 10,5 x 30,0 x 2,5	430 024		Washer	Rondelle

11. Pumpen-/ Mischerguppen WHP/WHM 40/50 EA, Reduzierset

Pumpengruppen WHP 40/50 EA

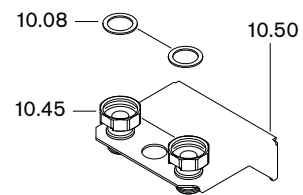
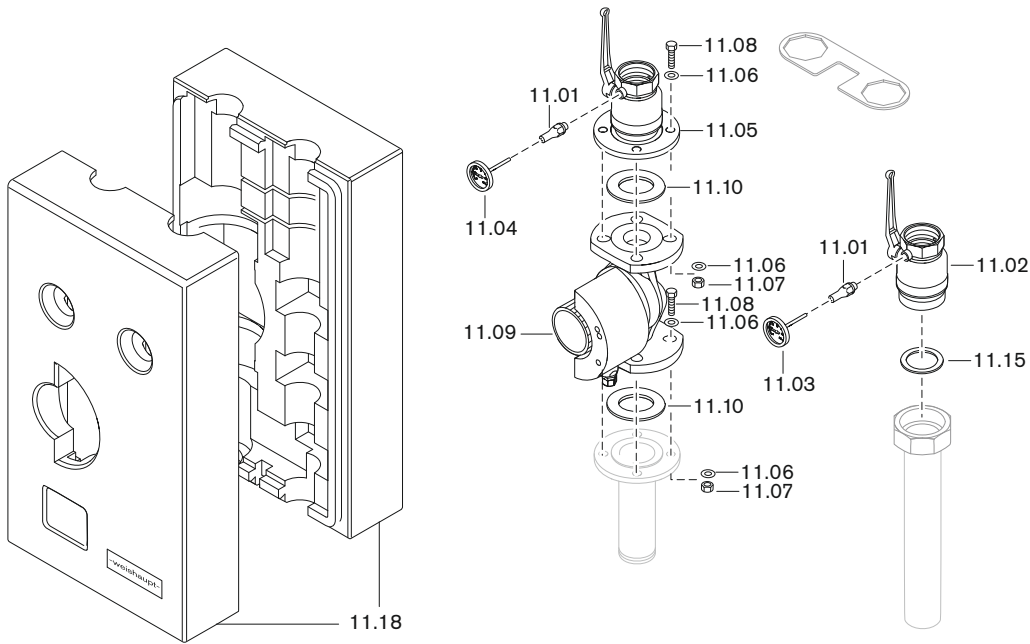

Mischerguppen WHM 40/50 EA

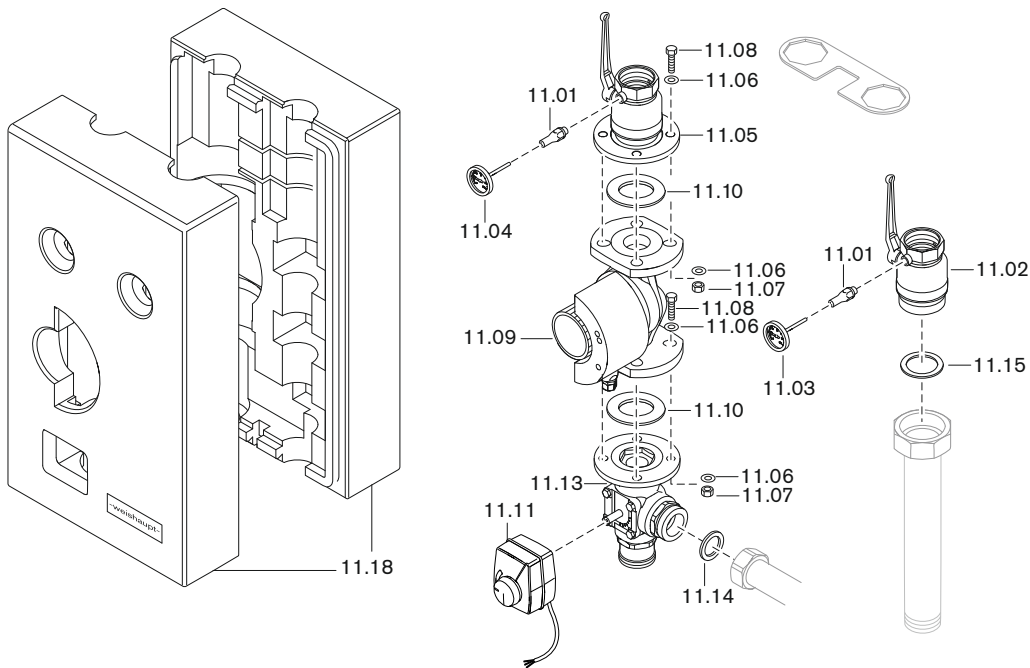

Reduzierset WHR 50/32



Bild Pict. Photo	Bezeichnung	Bestell-Nr. Order-No. No de commande	Preis EUR (o. MwSt.)	Designation	Désignation
11.	Pumpen-/ Mischerguppen WHP/WHM 40/50 EA, Reduzierset			Pumps, mixer groups WHP/WHM 40/50 EA, reducer set	Groupes pompes / de mélange, collecteurs set de réduction
11.01	Thermometerhalter G1/4	409 000 07 50 7		Thermometer holder	Pige de maintien thermomètre
11.02	Kugelhahn RL 2" mit Schwerkraftbremse IO	409 000 07 55 2		Ball valve R2 with gravity brake	Robinet à bille avec clapet anti-retour
11.03	Thermometer blau	409 000 07 51 7		Thermometer blue	Thermomètre bleu
11.04	Thermometer rot	409 000 07 52 7		Thermometer red	Thermomètre rouge
11.05	Kugelhahn VL 2"	409 000 07 54 2		Ball valve supply 2"	Robinet à bille
11.06	Scheibe B 13 DIN 125 St	430 801		Washer	Rondelle
11.07	Sechskantmutter M12 DIN 934 -8	411 600		Hexagonal nut	Ecrou six pans
11.08	Schraube M12 x 55 DIN 933 8.8	401 622		Screw	Vis
11.09	Umwälzpumpe Magna 40-100 F 220 für WHP/WHM 40	601 712		Circulation pump	Circulateur
	Umwälzpumpe Magna 50-60 F für WHP/WHM 50	601 714		Circulation pump	Circulateur
11.10	Flanschdichtung 95 x 61 x 2	409 000 07 57 7		Flange gasket	Joint de bride
11.11	Stellmotor ESBE, ARA 661 230V WHM mit Anschlusskabel	409 000 12 13 7		Stepping motor	Servomoteur
11.13	Mischer DN 40 kpl. DN 50 kpl.	409 000 07 67 2 409 000 07 71 2		Mixer	Vanne de mélange
	Dichtung			Gasket	Joint
11.14	42 x 56 x 2 (2)	409 000 05 32 7			
11.15	2 1/2" (52 x 71,5 x 2)	409 000 07 66 7			
11.16	33 x 44,5 x 2 (1 1/2)	409 000 04 17 7			
11.17	Mutter 1 1/2"	409 000 07 75 7		Nut	Ecrou
11.18	Wärmedämmschale kpl. WHP 40EA WHP 50EA WHM 40EA WHM 50EA WHR-50/32	409 000 07 72 2 409 000 07 73 2 409 000 07 74 2 409 000 07 75 2 409 000 07 66 2		Heat retaining cup	Coquille isolante

12. Modulverteiler WHV-M, Winkelverbindungs-Set

Modulverteiler WHV 2-M

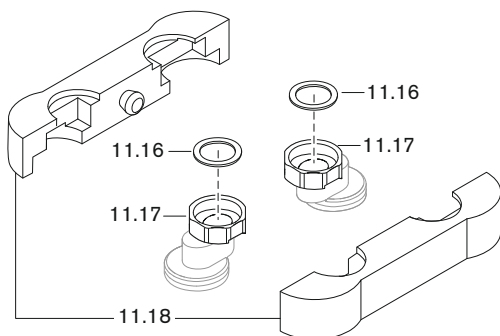
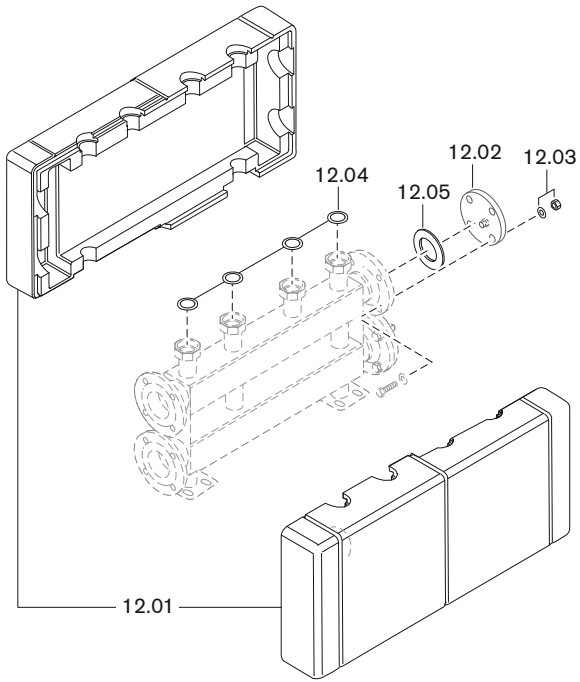

Modulverteiler WHV 3-M

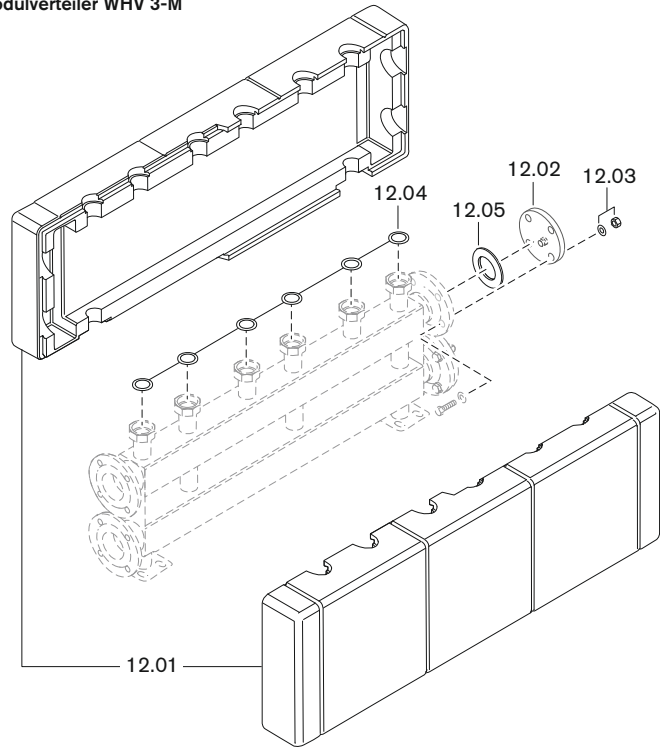

Winkelverbindungs-Set WHV E-M

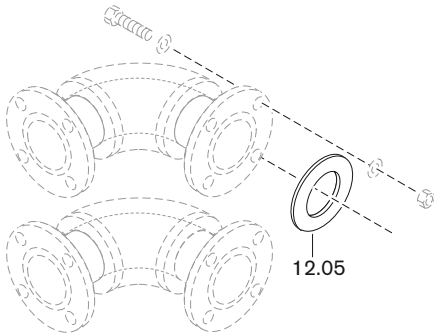

13. Hydraulische Weichen WHW 4/10

WHW 4

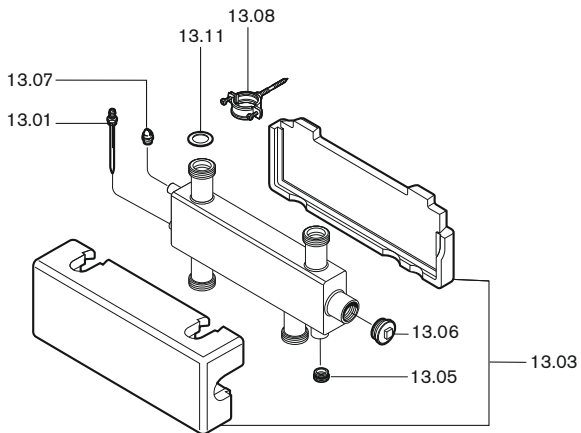

WHW 10



Bild Pict. Photo	Bezeichnung	Bestell-Nr. Order-No. No de commande	Preis EUR (o. MwSt.)	Designation	Désignation
12.	Modulverteiler WHV-M, Winkelverbindungs-Set			Module distributor angle connection set	Collecteur WHV-M Set de liaison soudée
12.01	Wärmedämmschale kpl. WHV 2-M-10 WHV 3-M-10 WHV 2-M-20 WHV 3-M-20 WHV 2-M-40 WHV 3-M-40	409 000 12 62 7 409 000 12 64 7 409 000 07 76 2 409 000 07 77 2 409 000 07 16 2 409 000 07 17 2		Heat retaining cup	Coquille isolante
12.02	Flanschdeckel mit Verschlussstopfen DN65 WHV-M-10 DN80 PN6 WHV-M-20 DN100 PN6 WHV-M-40	409 000 12 30 2 409 000 07 03 2 409 000 07 14 2		Flange cover w. closing plug	Cache de bride avec bouchon
12.03	Verschlussstopfen 1/2 mit O-Ring	409 000 07 11 7		Closing plug 1/2 with O ring	Bouchon obturateur
12.04	Dichtung 42 x 56 x 2 (2)	409 000 05 32 7		Gasket	Joint
12.05	Dichtung Flansch DN 65 115 x 77 x 2 f. WHV-M-10 DN 80 132 x 90 x 2 für WHV-M-20 und WHV-E-M-20 DN100 D152 x d115 x 2 für WHV-M-40 und WHV-E-M-40	409 000 12 66 7 409 000 07 07 7 409 000 07 18 7		Flange gasket	Joint de bride
13.	Hydraulische Weichen WHW 4/10			Hydraulic de-couple	Bouteille casse-pression
13.01	Tauchhülse R 1/2 ø l=6,5; L=100 WHW 4	471 807 01 02 7		Immersion sleeve	Doigt de gant
13.02	R 1/2 ø l=6,5; L=145 WHW 10	409 000 05 94 7			
13.03	Isolierschale WHW4	409 000 05 85 7		Insulation	Isolation
13.04	WHW10	409 000 05 93 7			
13.05	Verschlusssschraube G 3/4 für WHW	409 000 05 80 7		Cover screw	Vis d'obturation
13.06	G 1 1/4 für WHW	409 000 05 81 7			
13.07	Entlüftungsventil 3/8 für WHW	409 000 05 82 7		Vent valve	Robinet de purge
13.08	Befestigungs-Set WHW 4	409 000 05 83 7		Assembling set	Fixation
13.09	WHW 10	409 000 05 95 7			
13.10	Dübelset WHW10	409 000 06 00 7		Dowel set	Kit cheville
13.11	Dichtung 32 x 44 x 2 (1 1/2)	409 000 06 59 7		Seal	Joint
13.12	Dichtung 42 x 52 x 2 Unitec 300 in FA-AM1-0 (lose beigelegt - ohne Bild)	409 000 06 73 7		Seal	Joint

14. Hydraulische Weichen / Twinbloc

Hydraulische Weichen WHW-11/18

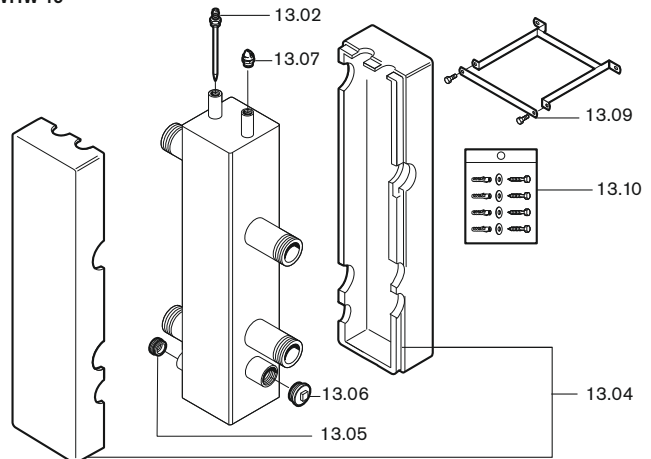
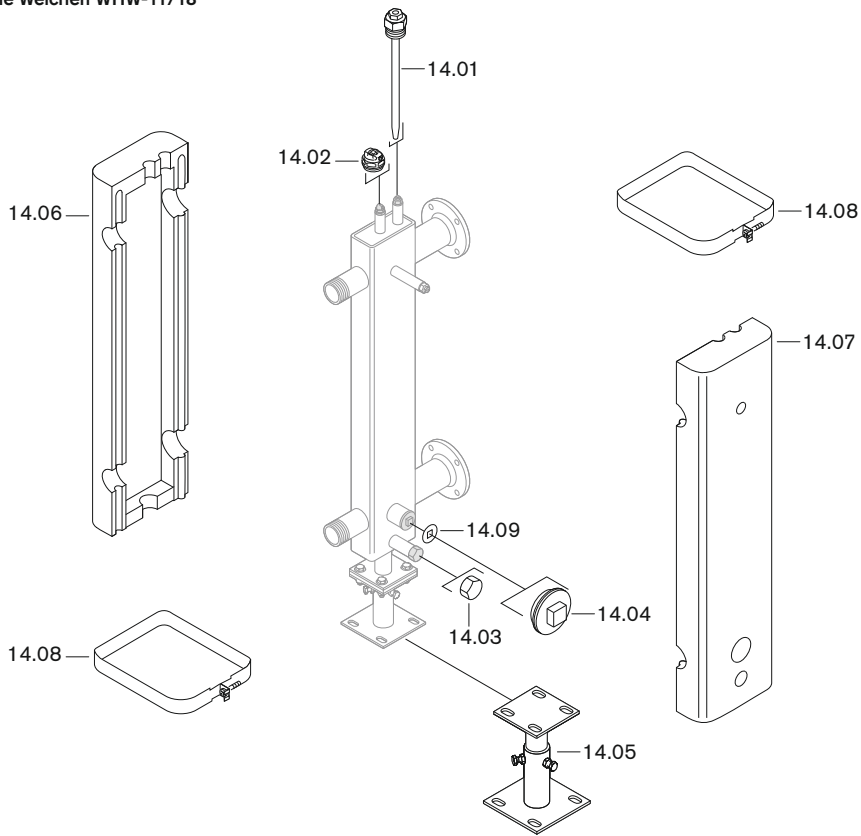

Twinbloc Kompakt- und Basisausführung



Bild Pict. Photo	Bezeichnung	Bestell-Nr. Order-No. No de commande	Preis EUR (o. MwSt.)	Designation	Désignation
14.	Hydraulische Weichen WHW 11/18 Twinbloc			Hydraulic de-couple	Bouteille casse-pression Twinbloc
14.01	Tauchhülse R 1/2 (WHW 11/18, WHT.-340/.810) R 1/2 (WHT.-1200)	409 000 05 94 7 409 000 10 98 7		Immersion sleeve	Doigt de gant
14.02	Entlüftungsventil 1/2 mit O-Ring	409 000 06 67 7		Vent valve	Robinet de purge
14.03	Verschlusskappe G 1 incl. Dichtung	409 000 08 07 7		Closing cap	Bouchon obturateur
14.04	Verschlusschraube G 1 1/4 mit Dichtung	409 000 05 81 7		Closing screw G1 1/4 with seal	Vis d'obturation
14.05	Standkonsole für WHW 11, WHW18 Standkonsole-Set WHT (Zubehör)	409 000 08 05 2 (409 000 05 89 2)		Floor standing console Console set (accessory)	Console pour pose au sol Set de consoles pour pose au sol
14.06	Wärmedämmung Halbschale Teil 1 für WHW-11-R für WHW-11-L für WHW-18-R für WHW-18-L	409 000 08 03 7 409 000 08 05 7 409 000 10 03 7 409 000 10 05 7		Insulation half cup part 1	Isolation - Demi coquille Partie 1
14.07	Wärmedämmung Halbschale Teil 2 für WHW-11-R für WHW-11-L für WHW-18-R für WHW-18-L	409 000 08 04 7 409 000 08 06 7 409 000 10 04 7 409 000 10 06 7		Insulation half cup part 2	Isolation - Demi coquille Partie 2
14.08	Spannband 35 x 0,5 x 800 WHW 11 35 x 0,5 x 1075 WHW 18	409 000 08 08 7 409 000 10 08 7		Banding	Collier de maintien
14.09	Dichtung 42 x 52 x 2 Unitec 300 in FA-AM1-0	409 000 06 73 7		Gasket	Joint
14.10	Blindflansch 261 x 181 x 10 (WHT.-810) 361 x 261 x 10 (WHT.-1200)	409 000 09 06 7 409 000 10 19 7		Blank flange	Bride pleine
14.11	Dichtung-Zwischenflansch 257 x 177 x 3 (WHT.-810) 361 x 261 x 3 (WHT.-1200)	409 000 09 07 7 409 000 10 20 7		Gasket intermediate flange	Joint de bride intermédiaire
	<u>Wärmedämmungen Twinbloc</u>			<u>Insulation Twinbloc</u>	<u>Coquilles isolantes Twinbloc</u>
14.12	Wärmedämmung Twinbloc Teil 1 für WHT-2-GB-340-R für WHT-2-GB-340-L für WHT-2-GB-810-R für WHT-2-GB-810-L für WHT-M2-GB-810-R für WHT-M2-GB-810-L für WHT-M2-GB-1200-R für WHT-M2-GB-1200-L für WHT-M2.1-GB-810-R für WHT-M2.1-GB-810-L für WHT-M2.1-GB-1200-R für WHT-M2.1-GB-1200-L für WHT-M2.2-GB-810-R für WHT-M2.2-GB-810-L für WHT-M2.2-GB-1200-R für WHT-M2.2-GB-1200-L	409 000 08 52 7 409 000 08 60 7 409 000 10 52 7 409 000 10 60 7 409 000 08 90 7 409 000 08 98 7 409 000 10 82 7 409 000 10 90 7 409 000 08 68 7 409 000 08 78 7 409 000 10 68 7 409 000 10 74 7 409 000 08 72 7 409 000 08 82 7 409 000 10 70 7 409 000 10 76 7		Insulation Twinbloc part 1	Coquille isolante Twinbloc Partie 1 (R = départ à droite, L = départ à gauche)
14.13	Wärmedämmung Twinbloc Teil 2 für WHT-2-GB-340-R für WHT-2-GB-340-L für WHT-2-GB-810-R für WHT-2-GB-810-L für WHT-M2-GB-810-R für WHT-M2-GB-810-L für WHT-M2-GB-1200-R für WHT-M2-GB-1200-L für WHT-M2.1-GB-810-R für WHT-M2.1-GB-810-L für WHT-M2.1-GB-1200-R für WHT-M2.1-GB-1200-L für WHT-M2.2-GB-810-R für WHT-M2.2-GB-810-L für WHT-M2.2-GB-1200-R für WHT-M2.2-GB-1200-L	409 000 08 53 7 409 000 08 61 7 409 000 10 53 7 409 000 10 61 7 409 000 08 91 7 409 000 08 99 7 409 000 10 83 7 409 000 10 91 7 409 000 08 69 7 409 000 08 79 7 409 000 10 69 7 409 000 10 75 7 409 000 08 73 7 409 000 08 83 7 409 000 10 71 7 409 000 10 77 7		Insulation Twinbloc part 2	Coquille isolante Twinbloc Partie 2
14.14	Wärmedämmung Twinbloc Teil 3 für WHT-2-GB-340-R für WHT-2-GB-340-L für WHT-2-GB-810-R für WHT-2-GB-810-L für WHT-M2-GB-810-R für WHT-M2-GB-810-L für WHT-M2-GB-1200-R für WHT-M2-GB-1200-L für WHT-M2.1-GB-810-R für WHT-M2.1-GB-810-L für WHT-M2.2-GB-810-R für WHT-M2.2-GB-810-L für WHT-M2.2-GB-1200-R für WHT-M2.2-GB-1200-L	409 000 08 54 7 409 000 08 62 7 409 000 10 54 7 409 000 10 62 7 409 000 08 92 7 409 000 09 00 7 409 000 10 84 7 409 000 10 92 7 409 000 08 70 7 409 000 08 80 7 409 000 08 74 7 409 000 08 84 7 409 000 10 72 7 409 000 10 78 7		Insulation Twinbloc part 3	Coquille isolante Twinbloc Partie 3

14. Hydraulische Weichen/ Twin-bloc

WHT-2-GB-340/810
WHT-M2-GB-810/1200

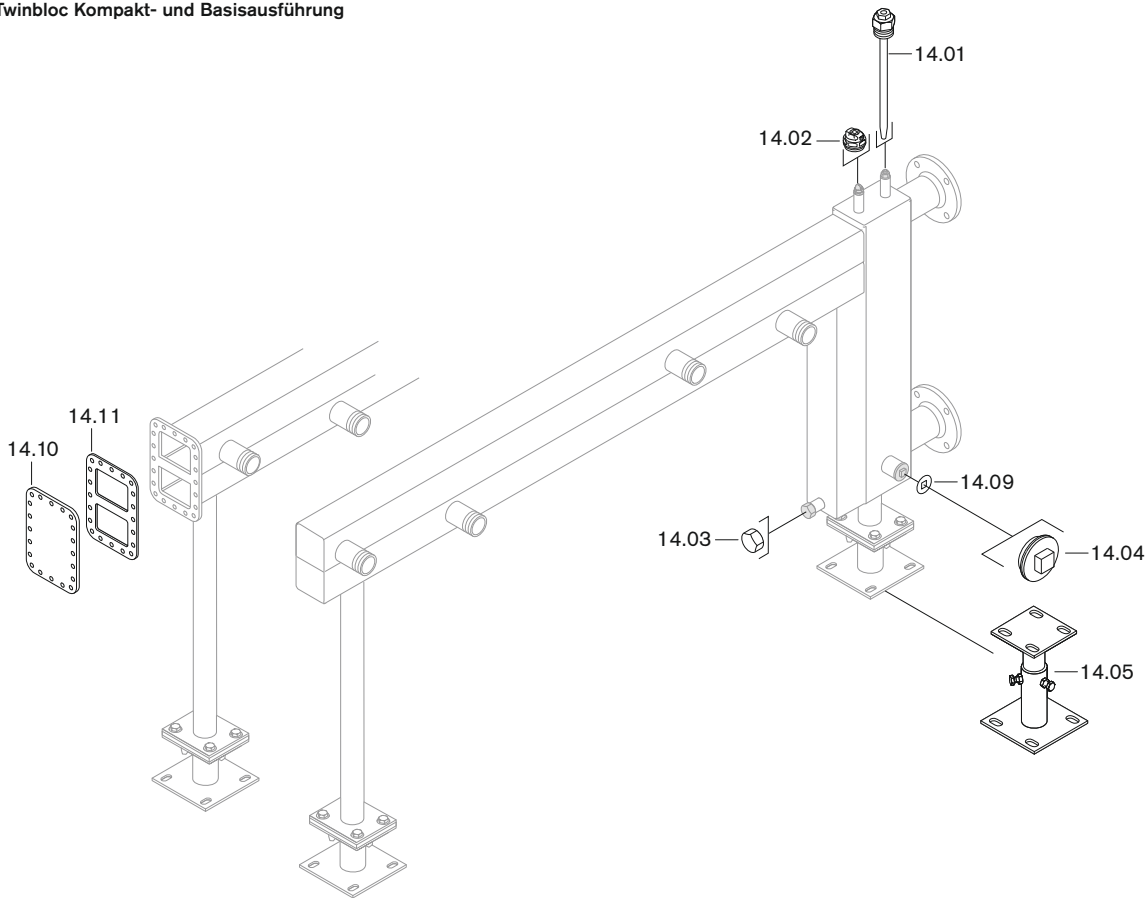
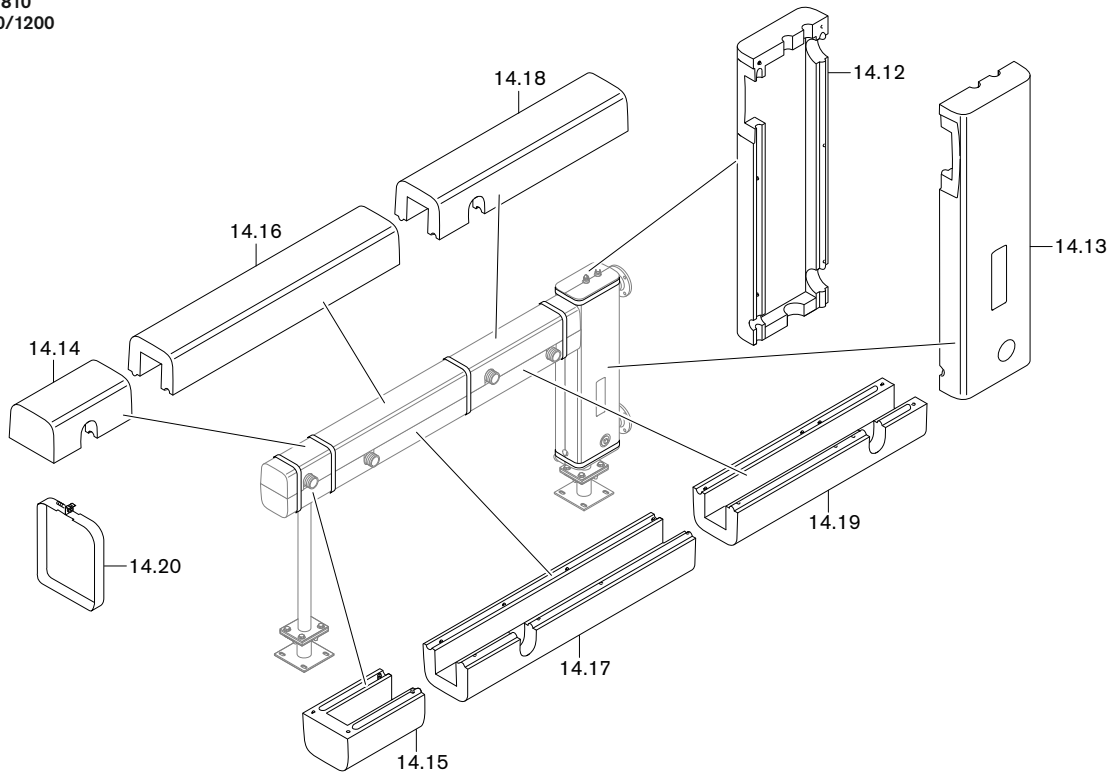

WHT-M2.1-GB-810

WHT-M2.1-GB-1200

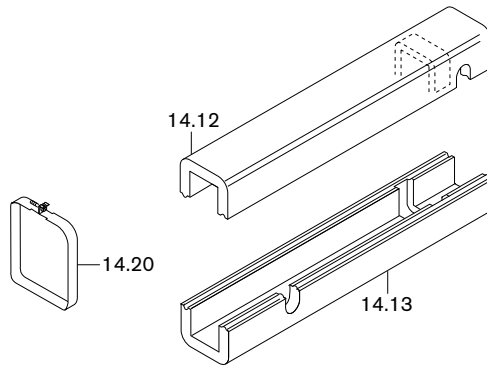
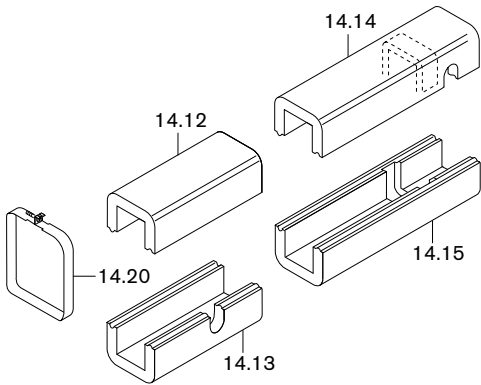

WHT-M2.2-GB-810

WHT-M2.2-GB-1200



Bild Pict. Photo	Bezeichnung	Bestell-Nr. Order-No. No de commande	Preis EUR (o. MwSt.)	Designation	Désignation
14.15	Wärmedämmung Twinbloc Teil 4 für WHT-2-GB-340-R für WHT-2-GB-340-L für WHT-2-GB-810-R für WHT-2-GB-810-L für WHT-M2-GB-810-R für WHT-M2-GB-810-L für WHT-M2-GB-1200-R für WHT-M2-GB-1200-L für WHT-M2.1-GB-810-R für WHT-M2.1-GB-810-L für WHT-M2.2-GB-810-R für WHT-M2.2-GB-810-L für WHT-M2.2-GB-1200-R für WHT-M2.2-GB-1200-L	409 000 08 55 7 409 000 08 63 7 409 000 10 55 7 409 000 10 63 7 409 000 08 93 7 409 000 09 01 7 409 000 10 85 7 409 000 10 93 7 409 000 08 71 7 409 000 08 81 7 409 000 08 75 7 409 000 08 85 7 409 000 10 73 7 409 000 10 79 7		Insulation Twinbloc part 4	Coquille isolante Twinbloc Partie 4
14.16	Wärmedämmung Twinbloc Teil 5 für WHT-2-GB-340-R für WHT-2-GB-340-L für WHT-2-GB-810-R für WHT-2-GB-810-L für WHT-M2-GB-810-R für WHT-M2-GB-810-L für WHT-M2-GB-1200-R für WHT-M2-GB-1200-L für WHT-M2.2-GB-810-R für WHT-M2.2-GB-810-L	409 000 08 56 7 409 000 08 64 7 409 000 10 56 7 409 000 10 64 7 409 000 08 94 7 409 000 09 02 7 409 000 10 86 7 409 000 10 94 7 409 000 08 76 7 409 000 08 86 7		Insulation Twinbloc part 5	Coquille isolante Twinbloc Partie 5
14.17	Wärmedämmung Twinbloc Teil 6 für WHT-2-GB-340-R für WHT-2-GB-340-L für WHT-2-GB-810-R für WHT-2-GB-810-L für WHT-M2-GB-810-R für WHT-M2-GB-810-L für WHT-M2-GB-1200-R für WHT-M2-GB-1200-L für WHT-M2.2-GB-810-R für WHT-M2.2-GB-810-L	409 000 08 57 7 409 000 08 65 7 409 000 10 57 7 409 000 10 65 7 409 000 08 95 7 409 000 09 03 7 409 000 10 87 7 409 000 10 95 7 409 000 08 77 7 409 000 08 87 7		Insulation Twinbloc part 6	Coquille isolante Twinbloc Partie 6
14.18	Wärmedämmung Twinbloc Teil 7 für WHT-2-GB-340-R für WHT-2-GB-340-L für WHT-2-GB-810-R für WHT-2-GB-810-L für WHT-M2-GB-810-R für WHT-M2-GB-810-L für WHT-M2-GB-1200-R für WHT-M2-GB-1200-L	409 000 08 58 7 409 000 08 66 7 409 000 10 58 7 409 000 10 66 7 409 000 08 96 7 409 000 09 04 7 409 000 10 88 7 409 000 10 96 7		Insulation Twinbloc part 7	Coquille isolante Twinbloc Partie 7
14.19	Wärmedämmung Twinbloc Teil 8 für WHT-2-GB-340-R für WHT-2-GB-340-L für WHT-2-GB-810-R für WHT-2-GB-810-L für WHT-M2-GB-810-R für WHT-M2-GB-810-L für WHT-M2-GB-1200-R für WHT-M2-GB-1200-L	409 000 08 59 7 409 000 08 67 7 409 000 10 59 7 409 000 10 67 7 409 000 08 97 7 409 000 09 05 7 409 000 10 89 7 409 000 10 97 7		Insulation Twinbloc part 8	Coquille isolante Twinbloc Partie 8
14.20	Spanngurt 25 x 960 WHT-2-GB-340 35 x 0,5 x 920 WHT-2-GB-810 WHT-M2-GB-810 WHT-M2.1-GB-810 WHT-M2.2-GB-810 35 x 0,5 x 1270 WHT-2-GB-810 WHT-M2-GB-810 35 x 0,5 x 1340 WHT-M2-GB-1200 WHT-M2.1-GB-1200 WHT-M2.2-GB-1200 35 x 0,5 x 1595 WHT-M2-GB-1200 35 x 0,5 x 1695 WHT-M2-GB-1200	409 000 08 09 7 409 000 08 88 7 409 000 08 89 7 409 000 10 80 7 409 000 10 81 7 409 000 10 99 7		Tension belt	Ceinture de blocage

15. Erweiterungsmodul WCM-EM

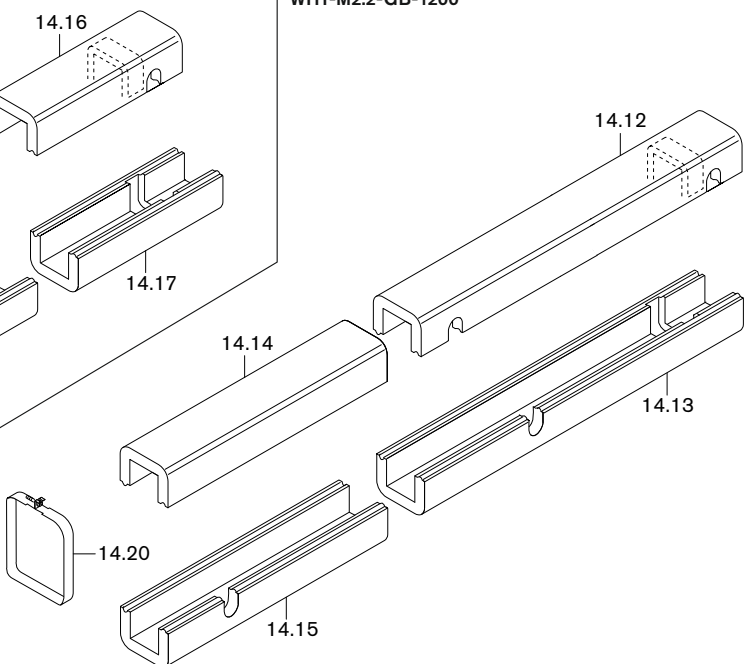
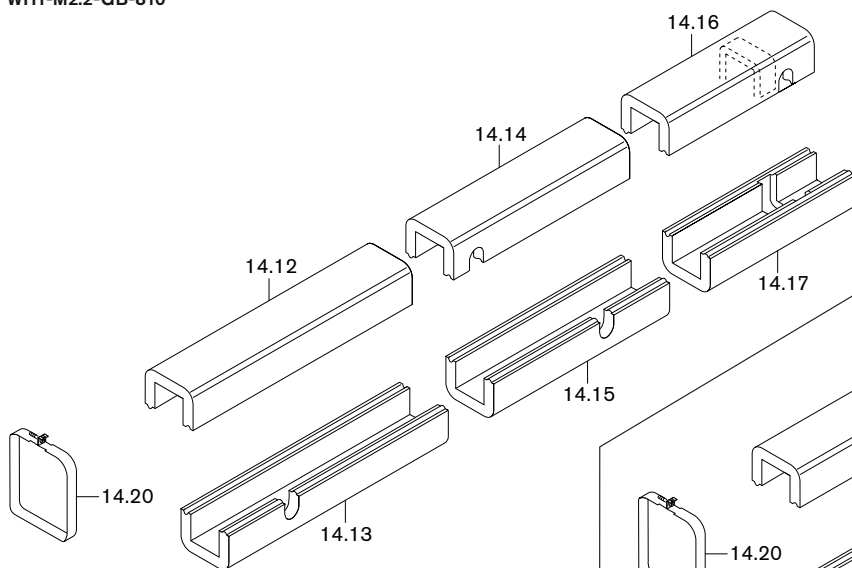
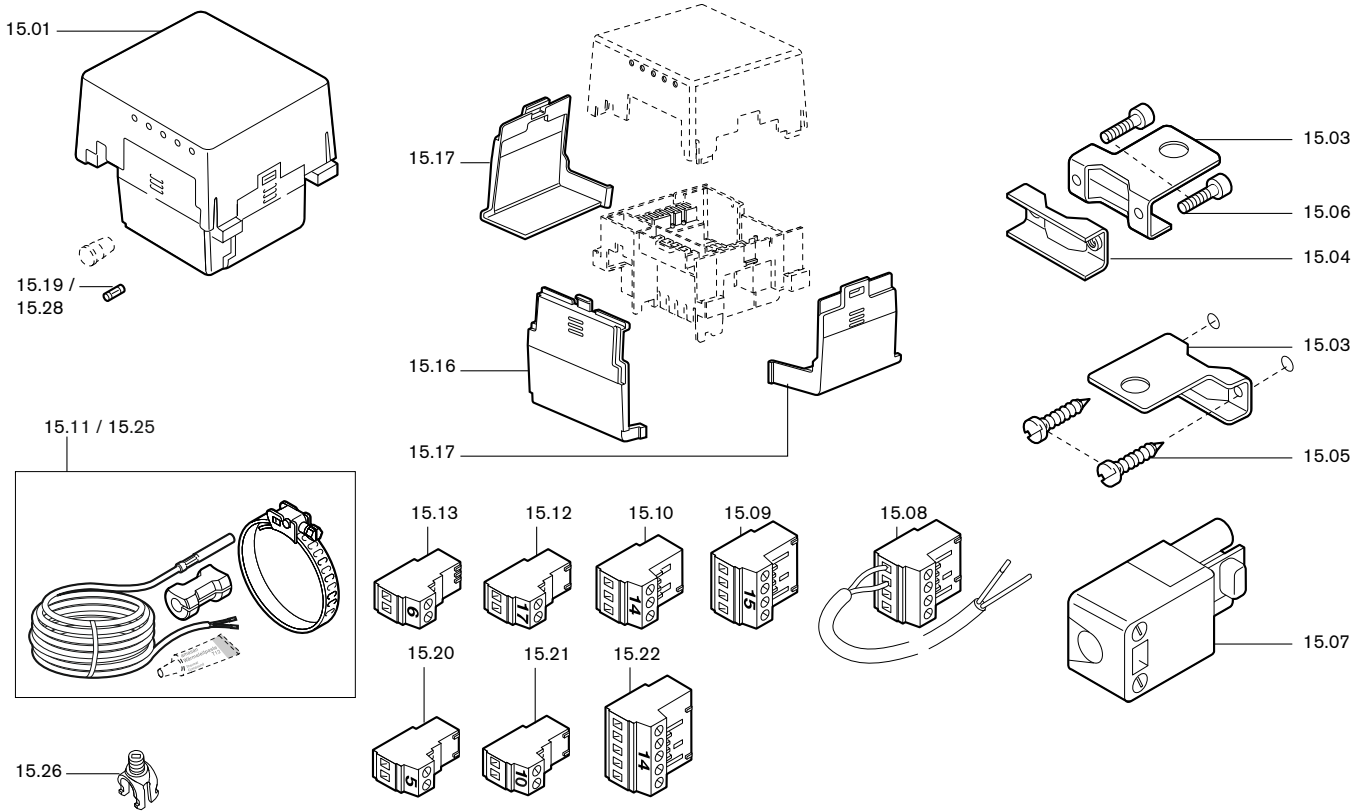

16. Ersatzteile Regelungs-Zubehör

WCM-FB

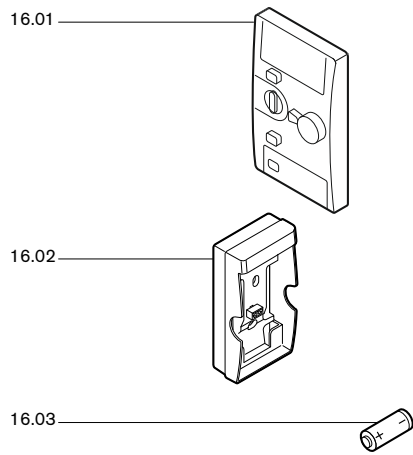

WCM-FS

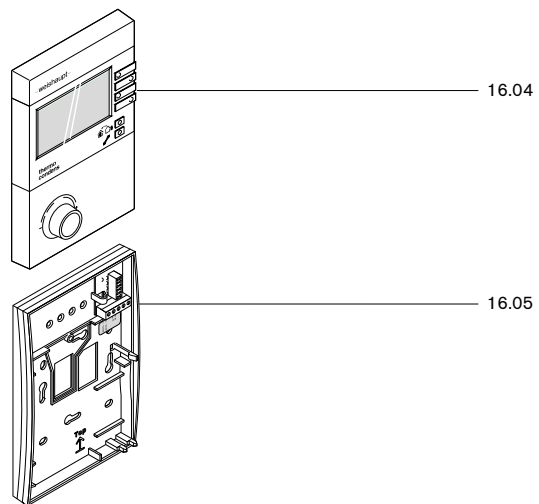

WCM-KA 2.0



GSM-Modem



Bild Pict. Photo	Bezeichnung	Bestell-Nr. Order-No. No de commande	Preis EUR (o. MwSt.)	Designation	Désignation
15.	Erweiterungsmodul WCM-EM			Extension module WCM-EM	Module d'extension WCM-EM
	<u>WCM-EM in Verbindung mit WCM-FB</u>			<u>WCM-EM in conjunct. w. WCM-FB</u>	<u>WCM-EM 2.0 avec WCM-FB</u>
15.01	Erweiterungsmodul 230V 50Hz in Verbindung mit WCM-FS WCM-FB	660 268 660 225		Extension module	Module d'extension
15.03	Haltebügel WHS-EM	400 150 22 04 7		Bracket	Support
15.04	Klemmbügel WHS-EM	400 150 22 05 7		Bracket	Cornière d'accrochage
15.05	Schraube M 6 x 10 DIN 7985	403 308		Screw M 6 x 10	Vis M6 x 10 DIN 7985 4.8
15.06	Schraube M 6 x 35 DIN 7985 4.8 Z A2G	403 313		Screw	Vis
15.07	Steckerteil St18/3 schwarz	716 168		Pin socket ST18/3	Connecteur ST 18/3 noir
15.08	Busleitung WCM-CPU/EM mit Stecker Nr.18	481 000 00 03 2		Bus cable with plug	Liaison bus WCM-CPU/EM
15.09	Stecker Nr.15 4-polig gelb	716 211		Plug no. 15 4 pole yellow	Prise nr 15 4 poles jaune
15.10	Stecker Nr.14 3-polig grün (bei WCM-EM Bestell-Nr. 660 225)	716 208		Plug no. 14 3 pole green	Prise nr 14 tripolaire
15.11	Vorlauffühler NTC 5 k (Anlege-Tauchfühler)	481 000 00 87 2		Supply sensor	Sonde de départ
15.12	Stecker Nr.17 2-polig braun	716 212		Plug no. 17 2 pole brown	Prise nr 17 bipolaire brun
15.13	Stecker Nr. 6 2-polig grün	716 200		Plug no. 6 2 pole green	Fiche nr 6 2 poles vert
15.16	Abdeckung Klemmen vorne	481 000 00 17 7		Cover terminals front	Couvercle fiches avant
15.17	Abdeckung Klemmen links/rechts	481 000 00 18 7		Cover terminals left/right	Couvercle fiches droite/gauche
15.19	Feinsicherung 6,3 A IEC 127-2/V, träge	722 024		Fusing 6,3A slow	Mini-fusible 6,3A IEC127-2
15.20	Stecker Nr. 5 2-polig violett	716 253		Plug no. 5 2 pole violet	Prise nr 5 - 2 poles violet
15.21	Stecker Nr. 10 2-polig gelb	716 254		Plug no. 10 2 pole yellow	Prise nr 10 - 2 poles jaune
15.22	Stecker Nr. 14 5-polig moosgrün (bei WCM-EM Bestell-Nr. 660 268)	716 255		Plug no. 14 5 pole green	Prise nr 14 - 5 poles vert
	<u>WCM-EM 2.0 in Verbindung mit WCM-FS</u>			<u>WCM-EM 2.0 in con. w. WCM-FS</u>	<u>WCM-EM 2.0 avec WCM-FS</u>
15.25	Vorlauffühler NTC 5 k (Anlege-Tauchfühler)	481 000 00 87 2		Supply sensor NTC 5k	Sonde de départ NTC 5 k (sonde de doigt de gant - de contact)
15.26	Zugentlastungs-Set	481 000 00 94 7		Torsion relief set	Dispositif de maintien de câble
15.27	Leiterplatte (ohne Bild)	481 000 00 86 2		Printed circuit board	Platine
15.28	Feinsicherung	722 024		Fuse	Fusible de protection
15.29	Stecker (ohne Bild)	716 275		Plug	Fiches
15.30	3-polig graphitgrau	716 276		3 pole grey	3 pôles gris graphit
15.31	2-polig türkisblau	716 277		2 pole turquoise	2 pôles bleu turquoise
15.32	3-polig pastellviolett	716 278		3 pole violet	3 pôles violet pastel
15.33	4-polig signalgelb	716 279		4 pole yellow	4 pôles jaune
15.34	2-polig lichtblau	716 280		2 pole light blue	2 pôles gris clair
15.35	2-polig signalgrün	716 281		2 pole green	2 pôles vert
15.36	2-polig signalgelb	716 282		2 pole yellow	2 pôles jaune
15.37	2-polig weiß	716 283		2 pole white	2 pôles blanc
	2-polig signalblau	716 283		2 pole blue	2 pôles bleu
16.	Ersatzteile Regelungs-Zubehör			Spares control access.	Pièces acces. régulation
	<u>Fernbedienung WCM-FB</u>			<u>Remote control</u>	<u>Commande à distance WCM-FB</u>
16.01	WCM-FB	481 000 00 14 2		WCM-FB	WCM-FB
16.02	Wandkonsole WCM-FB	660 217		Wall bracket for programmer WCM-FB	Support mural pour WCM-FB
16.03	Batterie 3V Lithium	396 013		Battery	Batterie
	<u>Fernbedien-Station WCM-FS</u>			<u>Remote control station</u>	<u>Station de cde à distance WCM-FS</u>
16.04	Fernbedienstation WCM-FS	481 000 00 79 2		Remote control station	Station de cde à distance WCM-FS
16.05	Wandsockel WCM-FS für Fernbedienung WCM-FS	481 000 00 80 2		Wall mount for remote control station WCM-FS	Console murale WCM-FS pour cde à distance WCM-FS
	<u>Kaskadenmanger WCM-KA 2.0</u>			<u>Cascade Manager WCM-KA 2.0</u>	<u>Manager de cascade WCM-KA 2.0</u>
16.06	Feinsicherung	722 019		Fuse	Fusible de protection
	<u>GSM-Modem</u>			<u>GSM-Modem</u>	<u>Modem</u>
16.07	Steckernetzteil 2000 mm für GSM-Modem mit Anschlussleitung	481 000 00 51 7		Plug housing	Câble de raccordement
16.08	Dual-Band Magnetantenne 2500 mm 3 dB	481 000 00 54 7		Dual band antenna	Antenne
16.09	Serielle Leitung 2000 mm WEA zum Modem 9-polig 1:1 male/female	481 000 00 55 7		Serial line	Câble de liaison série WEA vers Modem
	<u>PC-Software W-EA</u>			<u>PC-Software W-EA</u>	<u>Software W-EA pour PC</u>
16.10	CD für W-EA (ohne Bild)	481 000 00 43 7		CD for W-EA (no picture)	CD pour W-EA

17. Ersatzteile Wartungs-Sets



18. Ersatzteile für WAL-PP

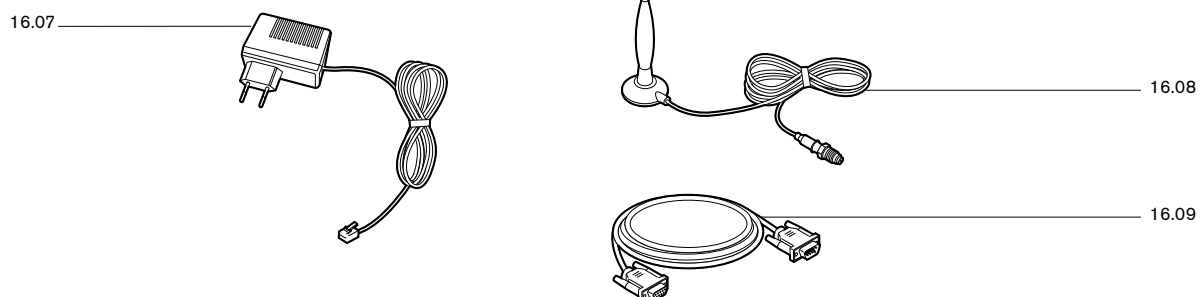
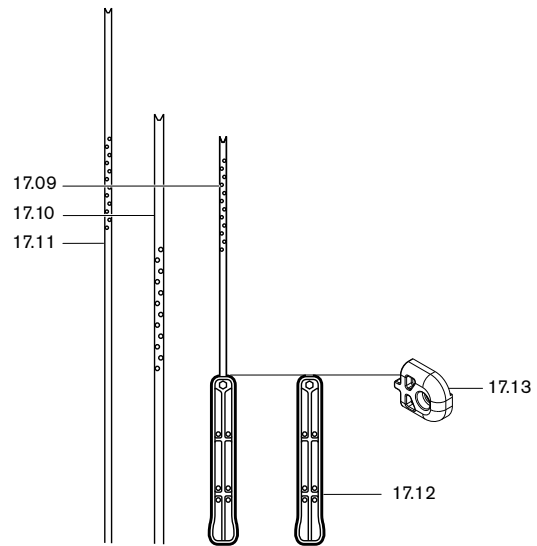
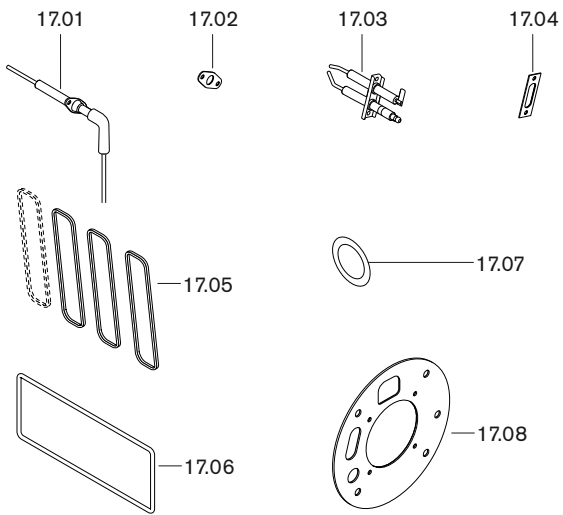









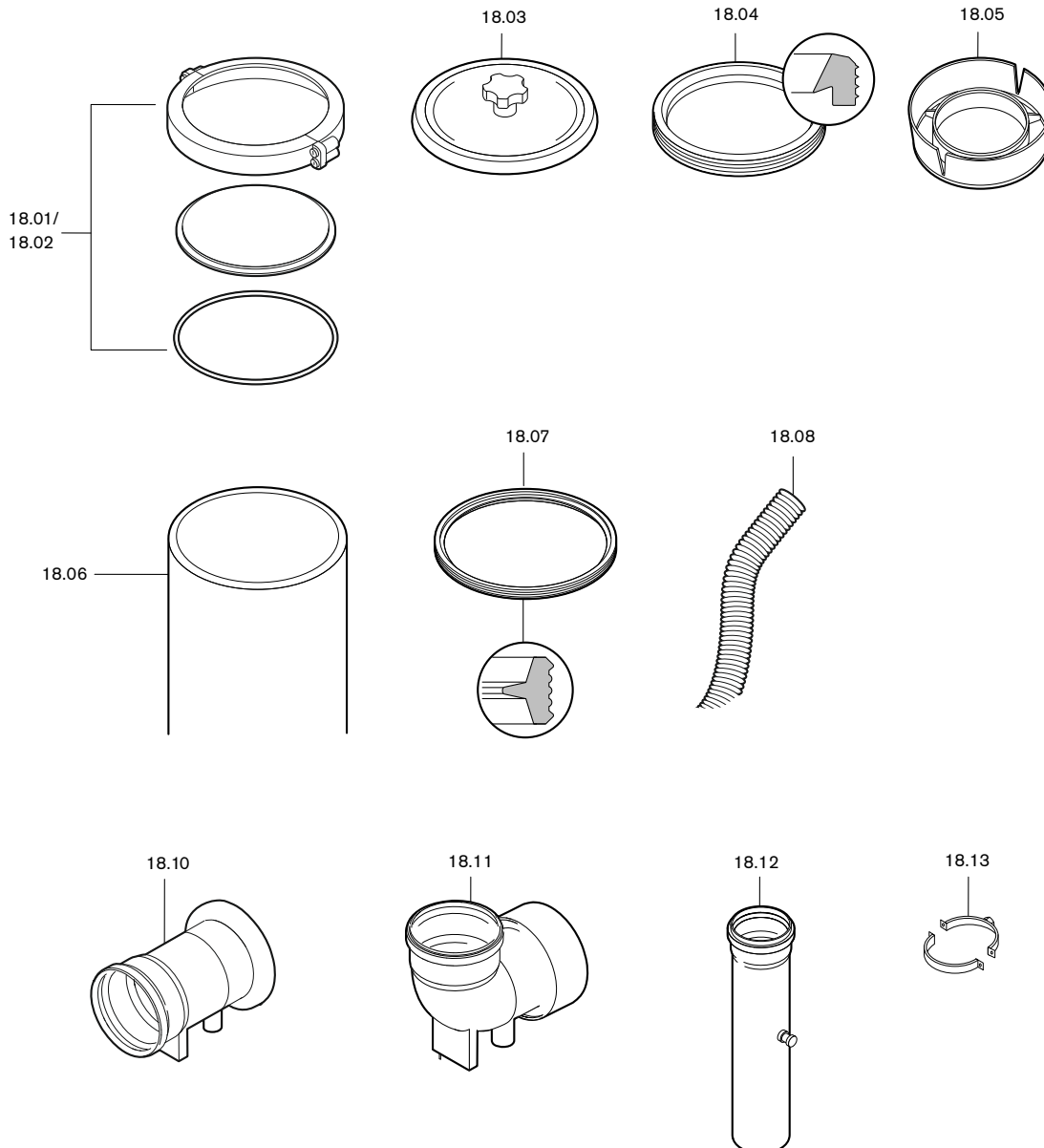

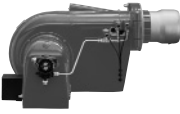
Bild Pict. Photo	Bezeichnung	Bestell-Nr. Order-No. No de commande	Preis EUR (o. MwSt.)	Designation	Désignation
17.	Ersatzteile Wartungs-Sets, Reinigungs-Set Wärmetauscher			Spares service set Cleaning kit heat exchanger	Pièces Set d'entretien Pièces kit d'entretien échangeur
	<u>Wartungs-Sets</u>			<u>Service set</u>	<u>Set d'entretien</u>
17.01	Ionisationselektrode	482 101 30 05 2		Ionisation electrode	Electrode d'ionisation
17.02	Dichtung Ionisationselektrode	482 101 30 44 7		Gasket ionisation electrode	Joint d'électrode d'ionisation
17.03	Zünderlektrode	482 001 30 26 2		Ignition electrode	Electrode d'allumage
17.04	Dichtung Zünderlektrode	482 101 30 27 7		Gasket ignition electrode	Joint d'électrode d'allumage
17.05	Dichtung Wartungsdeckel-WT	482 101 30 15 7		Gasket service cover	Joint pour couvercle d'inspection
17.06	Dichtung Wartungsdeckel Kondensatwanne WTC-GB 120/170-A WTC-GB 210 - 300-A	482 101 30 13 7 482 301 30 13 7		Gasket service cover condensate trap	Joint couvercle réceptacle condensats
17.07	Dichtring 32 x 44 x 2 Gummikork R1	441 011		Sealing ring 32 x 44 x 2 rubber R1	Joint d'étanchéité
17.08	Dichtung Brennerflansch	482 101 30 24 7		Gasket burner flange	Joint de bride brûleur
	<u>Reinigungs-Set Wärmetauscher</u>			<u>Cleaning kit heat exchanger</u>	<u>Pièces kit d'entretien échangeur</u>
17.09	Reinigungsklinge 150 lang x 10	482 000 00 04 7		Cleaning latch 150 long x 10	Grattoir 150 mm de long x 10
17.10	Reinigungsklinge 300 lang x 15	482 000 00 05 7		Cleaning latch 300 long x 15	Grattoir 300 mm de long x 15
17.11	Reinigungsklinge 400 lang x 10	482 000 00 06 7		Cleaning latch 400 long x 10	Grattoir 400 mm de long x 10
17.12	Handgriff Reinigungswerkzeug	481 000 00 67 7		Handle cleaning tool	Poignée pour grattoir
17.13	Befestigungsteil Reinigungsklinge	481 000 00 68 7		Fixing cleaning latch	Support grattoir
18.	Ersatzteile für WAL-PP			Spare parts for WAL-PP	Pièces de réchange WAL-PP
18.01	Deckel PP DN160 mit Runddichtung	669 205		Lid with round gasket	Couvercle PP avec joint
18.02	Deckel PPs grau DN160 für Revisionsstück	669 365		Cover grey for inspection section	Couvercle PP pour trappe de visite
18.03	Deckel INOX DN160 für Revisionsstück INOX DN185 für Revisionsstück INOX DN300 für Revisionsstück	669 175 669 176 669 346		Cover for inspection section	Couvercle INOX DN160 pour trappe de visite INOX DN185 pour trappe de visite INOX DN300 pour trappe de visite
18.04	Dichtung DN160 für PP-Abgasrohr DN200 für PP-Abgasrohr DN250 für PP-Abgasrohr DN315 für PPs-Abgasrohr	669 296 669 210 669 347 669 364		Cover for PP flue gas pipe	Joint DN160 pour tube de fumées PP DN200 pour tube de fumées PP DN250 pour tube de fumées PP DN315 pour tube de fumées PP
18.05	Distanzhalter DN160/110 mit Kerbe	480 000 10 75 7		Distance piece	Pièce d'écartement
18.06	Mündungsrohr UV-beständig DN160 0,5 m, PP-schwarz DN200 0,5 m, PP-schwarz	669 376 669 377		Mouth pipe UV resistant	Embout terminal protégé UV
18.07	T-Dichtung DN160 für Rohr weiß DN160	669 257		T-sealing DN160 for pipe white	Joint en Té DN160 pour tube blanc
18.08	Kondensatschlauch ø 25 1500 mm lang	480 000 08 68 7		Condensate hose	Tuyau condensats
	<u>Ersatzteile für Kesselanschluss-Set</u>			<u>Spares for boiler connection set</u>	<u>Pièces pour set raccord. chaudière</u>
18.10	Abgasrohr DN160 - DN125 gerade DN160 gerade	480 000 10 86 7 480 000 11 83 7		Flue gas pipe straight	Tube d'évacuation droit
18.11	Bogen PP 87° DN160 - DN125 PP 87° DN160	480 000 10 85 7 480 000 11 82 7		Elbow	Coude d'évacuation PP 87°
18.12	Rohr PP DN125 0,5 m mit Messöffnung PP DN160 0,5 m mit Messöffnung	480 000 10 87 7 480 000 11 84 7		Pipe with test point	Tube PP avec prise de mesure
18.13	Rohrschelle DN125 mit Gewindestange DN160 mit Gewindestange	480 000 11 76 2 480 000 11 85 2		Pipe clamp with threaded rod	Collier de fixation avec tige filetée

Weishaupt in Ihrer Nähe?

Adressen, Telefonnummern usw.
finden sie unter www.weishaupt.de

Druck-Nr. 83220501, Mai 2010
Änderungen aller Art vorbehalten.
Nachdruck verboten.

Produkt		Beschreibung	Leistung
	W-Brenner	Die millionenfach bewährte Kompakt-Baureihe: Sparsam, zuverlässig, vollautomatisch. Öl-, Gas- und Zweistoffbrenner für Ein- und Mehrfamilienhäuser sowie Gewerbebetriebe. Als purflam Brenner wird Öl nahezu rußfrei verbrannt und NO _x -Emissionen nachhaltig reduziert.	bis 570 kW
	monarch® und Industriebrenner	Der legendäre Industriebrenner: Bewährt, langlebig, übersichtlich. Öl-, Gas- und Zweistoffbrenner für zentrale Wärmeversorgungsanlagen.	bis 10.900 kW
	multiflam® Brenner	Innovative Weishaupt-Technologie für Großbrenner: Minimale Emissionswerte besonders bei Leistungen über ein Megawatt. Öl-, Gas- und Zweistoffbrenner mit patentierter Brennstoffaufteilung.	bis 12.000 kW
	WK-Industriebrenner	Kraftpakete im Baukastensystem: Anpassungsfähig, robust, leistungsstark. Öl-, Gas- und Zweistoffbrenner für Industrieanlagen.	bis 18.000 kW
	Thermo Unit	Die Heizsysteme Thermo Unit aus Guss oder Stahl: Modern, wirtschaftlich, zuverlässig. Für die umweltschonende Beheizung von Ein- und Mehrfamilienhäusern. Brennstoff: Wahlweise Gas oder Öl.	bis 55 kW
	Thermo Condens	Die innovativen Gas-Brennwertgeräte mit SCOT-System: Effizient, schadstoffarm, vielseitig. Ideal für Wohnungen, Ein- und Mehrfamilienhäuser. Und für den großen Wärmebedarf als bodenstehende Gas-Brennwertkessel mit bis zu 1200 kW Leistung (Kaskade).	bis 1.200 kW
	Wärmepumpen	Das Wärmepumpenprogramm bietet Lösungen für die Nutzung von Wärme aus der Luft, der Erde oder dem Grundwasser. Die Systeme sind geeignet für Sanierung oder Neubau.	bis 130 kW
	Solar-Systeme	Gratisenergie von der Sonne: Perfekt abgestimmte Komponenten, innovativ, bewährt. Formschöne Flachdachkollektoren zur Heizungsunterstützung und Trinkwassererwärmung.	
	Wassererwärmer / Energiespeicher	Das attraktive Programm zur Trinkwassererwärmung umfasst klassische Wassererwärmer, die über ein Heizsystem versorgt werden und Energiespeicher, die über Solarsysteme gespeist werden können.	
	MSR-Technik / Gebäudeautomation	Vom Schaltschrank bis zur Komplettsteuerung von Gebäudetechnik – bei Weishaupt finden Sie das gesamte Spektrum moderner MSR Technik. Zukunftsorientiert, wirtschaftlich und flexibel.	