

Ersatzteile für
Brenner-Typen WG10-D

Spare parts for
burner types WG10-D

Pièces de rechange
pour brûleurs WG10-D

-weishaupt-

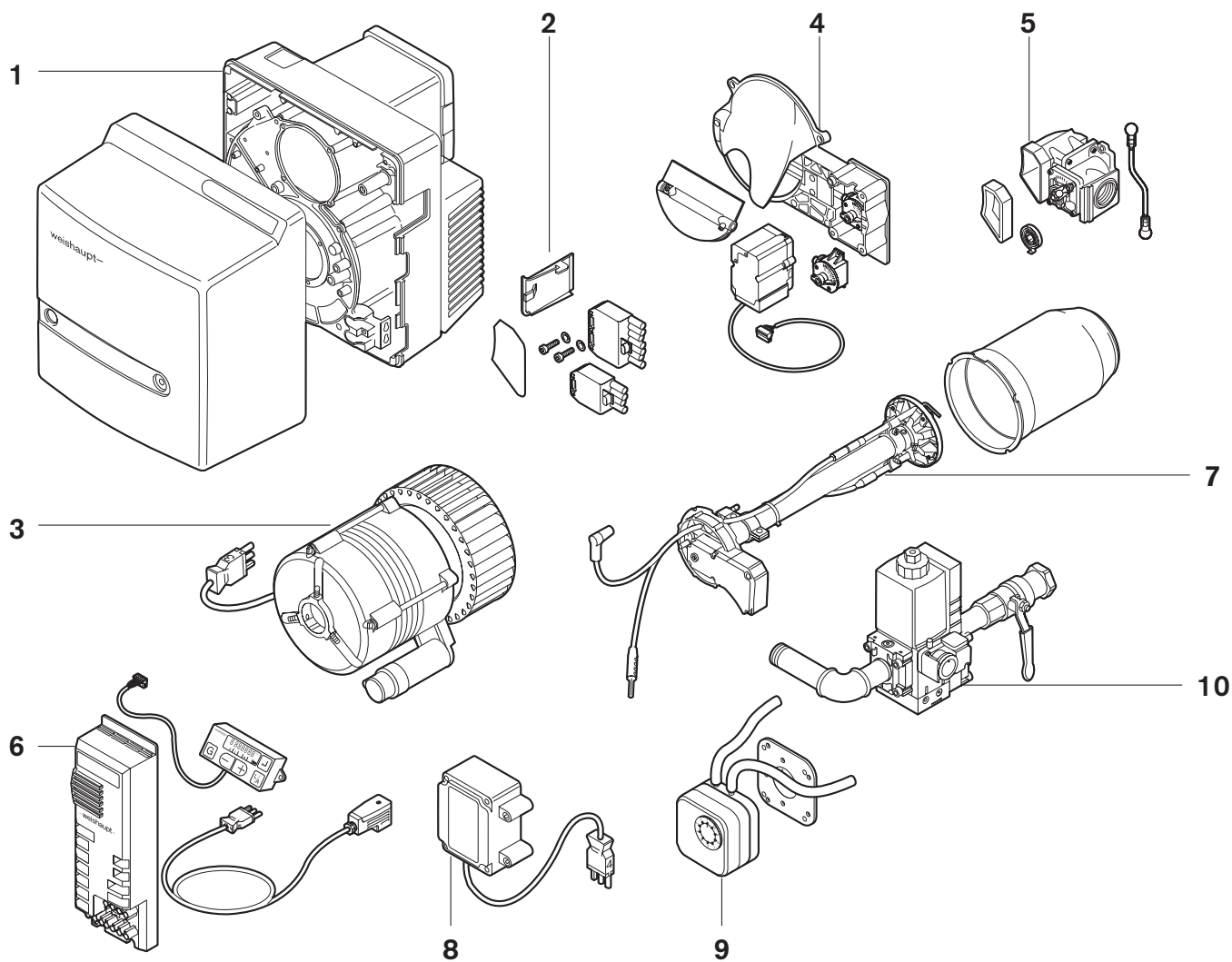

1. Brennergehäuse

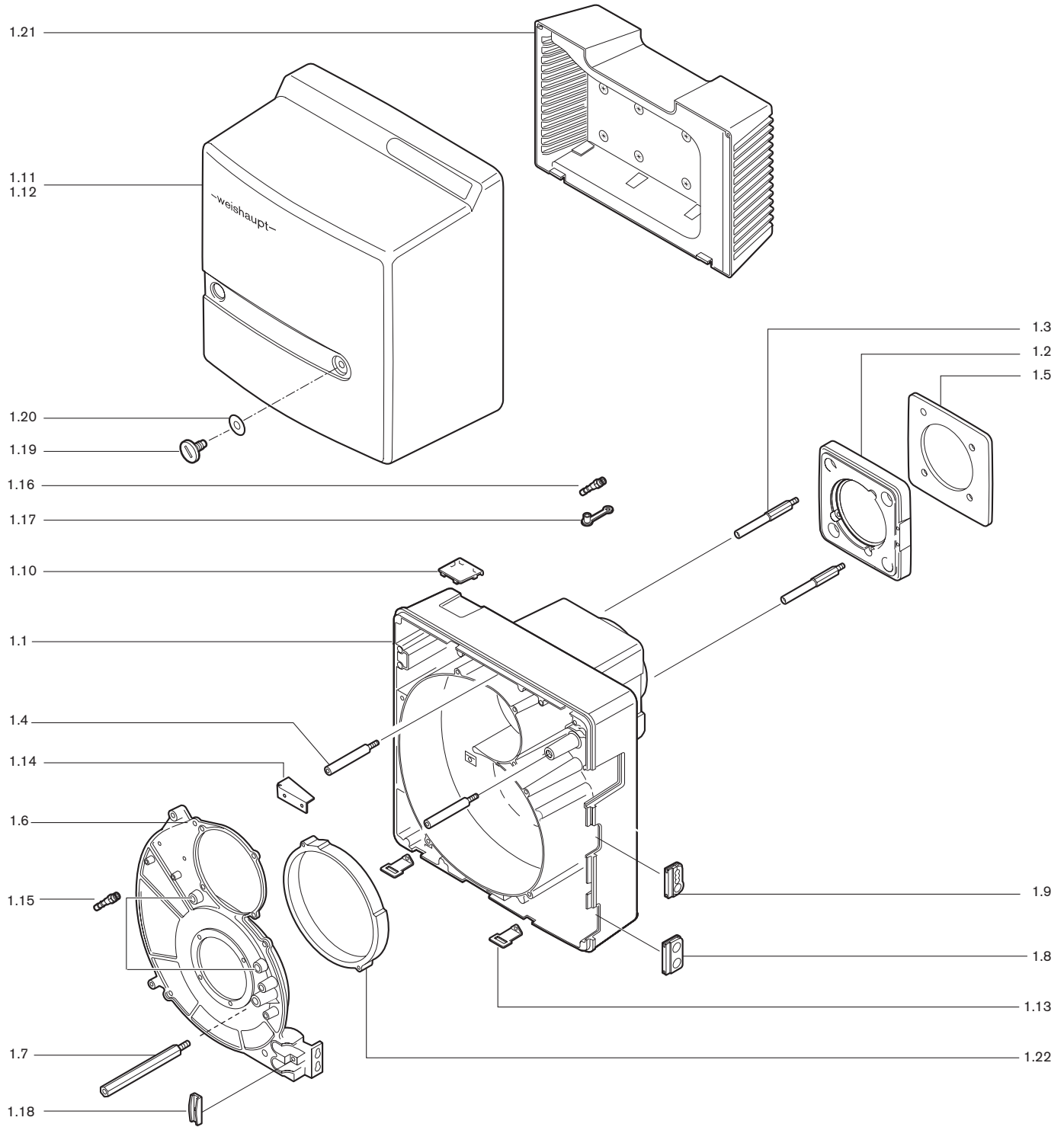

2.0 Lose mitzuliefernde Teile



Bild Pict. Photo	Bezeichnung	Bestell-Nr. Order-No. No de commande	Preis EUR (o. MwSt.)	Designation	Désignation
1.	Brennergehäuse			Burner housing	Carcasse brûleur
1.1	Brennergehäuse mit Zwischenflansch	241 110 0130 7		Burner housing	Carcasse
1.2	Brennerflansch	241 110 0105 7		Burner flange	Bride brûleur
1.3	Stehbolzen f. Brennerflansch M 10 x 90	241 050 0118 7		Stay bolt for burner flange	Tige de serrage
1.4	Schraube M8 für Brennergehäuse	241 110 0129 7		Screw for burner housing	Vis pour carcasse
1.5	Flanschdichtung	241 110 0110 7		Flange gasket	Joint de bride
1.6	Gehäusedeckel WG10/1 WG10/0	241 110 0131 7 232 110 0102 7		Casing cover	Couvercle WG10/1 WG10/0
1.7	Stehbolzen Abdeckhaube	241 210 0120 7		Stay bolt	Goujon capot
1.8	Tülle	241 400 0117 7		Bushing	Passe-câble
1.9	Tülle für Anschlußkabel	241 200 0124 7		Connection cable bushing	Passe-câble de raccordement
1.10	Schauglas an Zeitählerabdeckung	241 210 0119 7		Sight glass	Visière pour compteur horaire
1.11	Abdeckhaube ZM-LN	232 110 0111 2		Burner cover	Capot ZM-LN
1.12	LN und Z-LN	241 110 0111 2			LN et Z-LN
1.13	Befestigungswinkel	241 400 0120 7		Fixing angle	Equerre de fixation capot
1.14	Luftleitblech	232 110 0101 7		Air guide	Défecteur d'air
1.15	Einschraubstutzen R1/8 GES4	453 004		Adaptor	Prise de mesure
1.16	R1/8 GES6	453 017			
1.17	Schutzkappe DN6	232 300 0104 7		Protective cap	Capuchon
1.18	Halter für Kabel	241 400 0136 7		Bracket for cable	Etrier pour câble
1.19	Schraube M8 x 15	142 013 0115 7		Screw	Vis
1.20	Scheibe 7+0,2 x 18 x 0,6	430 016		Washer	Rondelle
1.21	Ansauggehäuse komplett	241 110 0108 2		Air intake housing	Caisson d'aspiration complet
1.22	Reduzierring WG10/0	232 110 0103 7		Reducing ring	Bride de réduction
2.	Lose mitzuliefernde Teile			Parts supplied loose	Pièces livrées démontées
2.1	Schraube M8 x 30 DIN 912 8.8	402 517		Screw	Vis pour fixation brûleur
2.2	Steckscheibe zur Dichtheitsprüfung	232 210 2617 2		Blanking plate for valve proofing	Plaquette d'obturation pour contrôle d'étanchéité
2.3	Steckerteil ST18/7	716 089		Plug part ST18/7	Connecteur ST 18/7
2.4	Steckerteil ST18/4	716 087		Plug part ST18/	Connecteur ST 18/4
2.5	Abdeckung für Abdeckhaube Brennerausführung ZM-LN Brennerausführung LN	232 210 0113 7 241 210 0112 7		Cover for burner cover	Cache pour capot brûleur Exécution ZM-LN Exécution LN

3. Motor mit Kondensator/Kupplung, Gebläse



4. Luftregler mit Schrittmotor

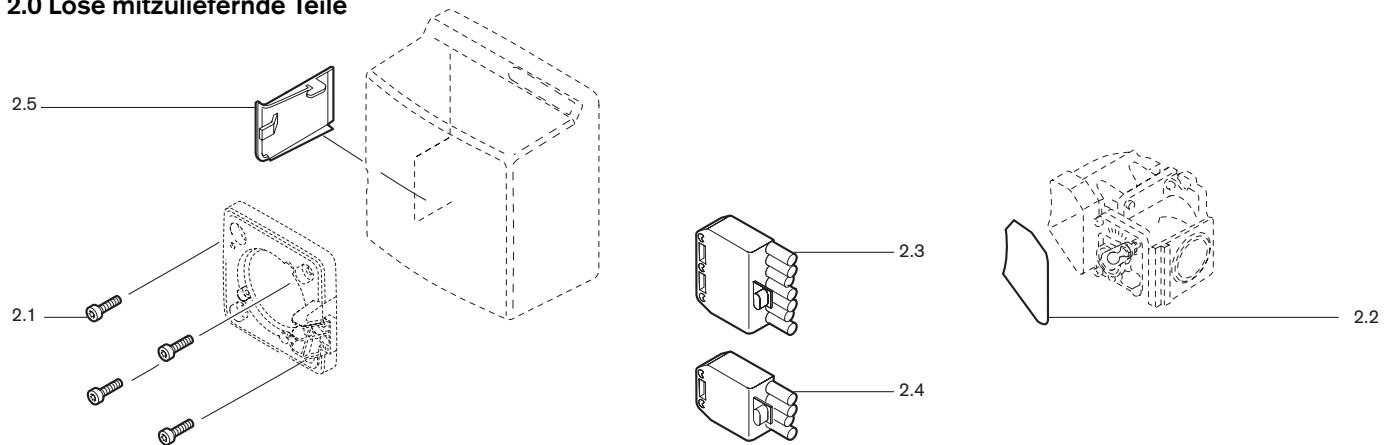
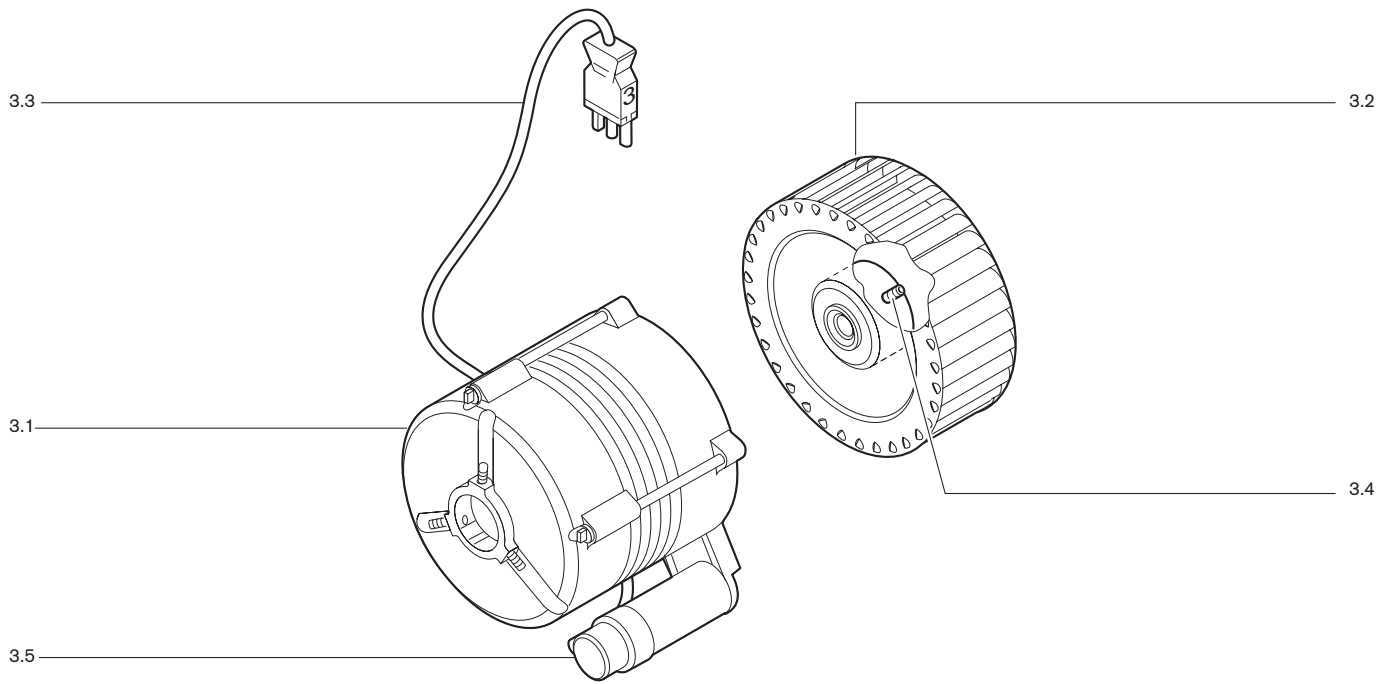

Bild Pict. Photo	Bezeichnung	Bestell-Nr. Order-No. No de commande	Preis EUR (o. MwSt.)	Designation	Désignation
3.	Motor mit Kondensator/ Kupplung, Gebläse			Motor with condensor/ coupling, fan	Moteur avec conden- sateur/accouplement, turbine
3.1	Motor ECK 02/F-2/1 230V, 50Hz, WG10/0 ECK 02/F-2/1 110V, 60 Hz, WG10/0 ECK 03/F-2/1 230V, 50Hz, WG10/1 160°C ECK 03/F-2/1 110V, 60Hz, WG10/1 160°C	652 063 652 065 652 106 652 108		Motor	Moteur
3.2	Gebläserad, 50Hz 152 x 47 60 Hz 146 x 42	241 110 0804 2 241 110 0805 2		Fan wheel	Turbine
3.3	Steckerkabel	241 050 1206 2		Plug cable	Câble avec fiche n° 3
3.4	Gewindestift M6 x 8	420 549		Threaded pin	Vis 6 pans creuse
3.5	Kondensator MKP 3/400 für ECK 03 MKP 2/400 für ECK 02	713 462 713 461		Capacitor	Condensateur pour ECK 03 pour ECK 02
4.	Luftregler mit Schrittmotor			Air regulator with stepping motor	Volet d'air avec servo-moteur
4.1	Luftklappe komplett	241 110 0210 2		Air damper complete	Volet d'air complet
4.2	Lager für Luftklappenwelle	241 110 0210 7		Bearing for air damper shaft	Pallier pour axe volet d'air
4.3	Welle Luftklappe - Winkelgetriebe	241 210 0205 7		Shaft air damper - angle motor	Axe volet - renvoi d'angle
4.4	Welle Winkelgetriebe - Stellantrieb ZM	241 400 0215 7		Shaft angle motor - servo-motor	Axe renvoi d'angle - servo moteur
4.5	Winkelgetriebe Feder 2	241 110 0206 2		Angle motor	Renvoi d'angle
4.6	Schrittmotor STE 4,5 Ausführung ZM	651 103		Stepping motor	Servomoteur STE 4,5 exéc. ZM
4.7	STD 4,5 Ausführung Z	651 102			STD4,5 exéc. Z
4.8	Hebel	232 210 0201 2		Lever	Levier
4.9	Luftregler Feder 2	241 110 0209 2		Air regulator	Ensemble volet d'air
4.10	Handverstellung für Luftregelung einstufig	241 050 0202 2		Manual adjustment	Réglage manuel du volet d'air

5. Gasdrossel



6. Flammenüberwachung

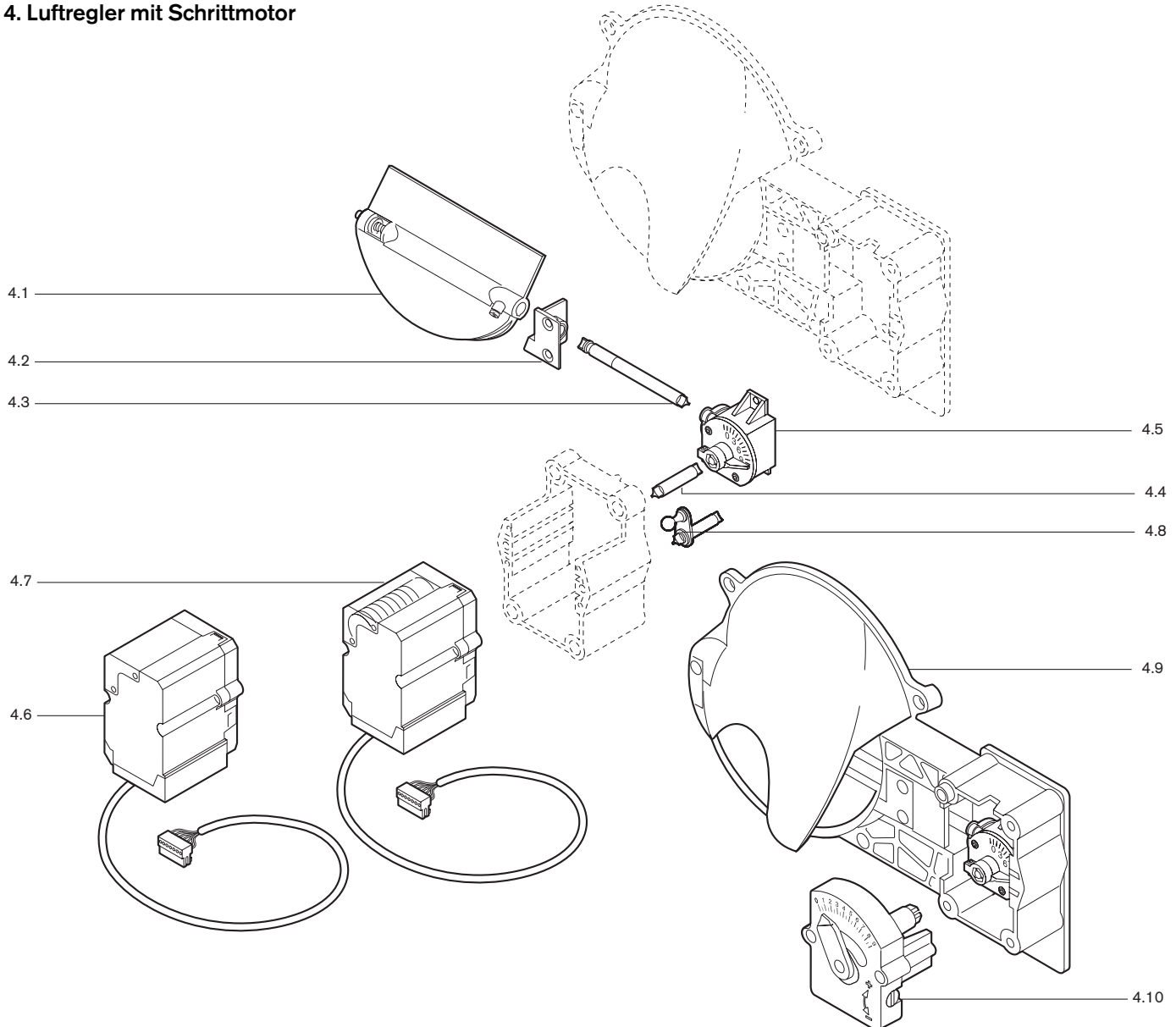
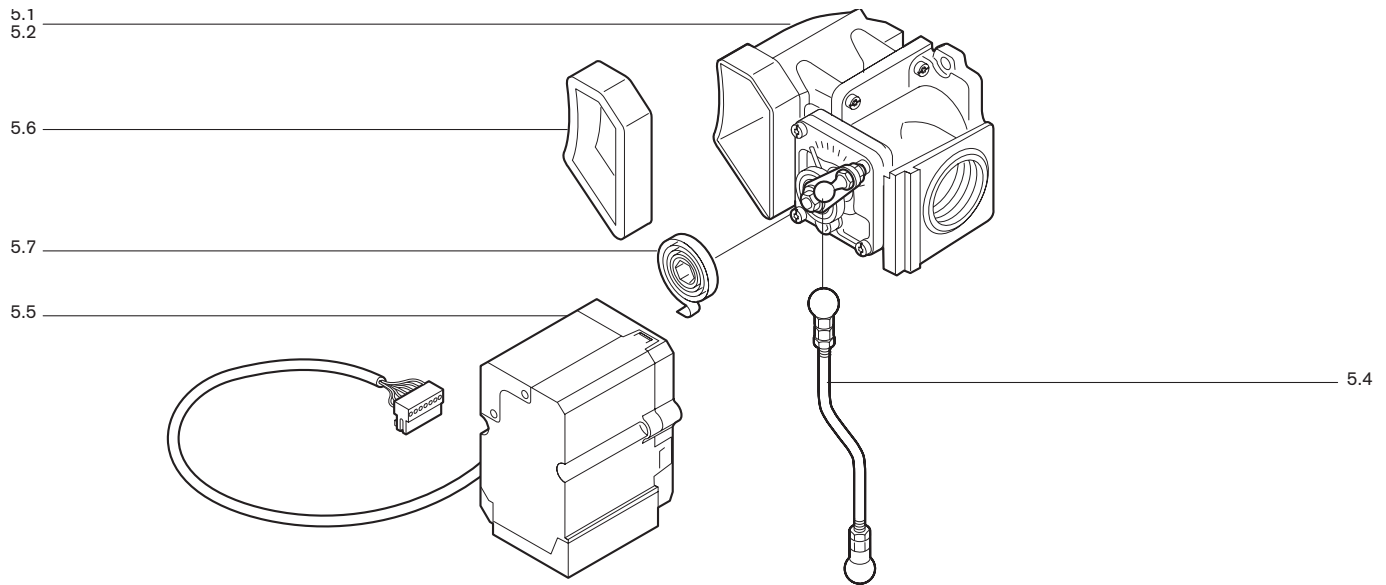

Bild Pict. Photo	Bezeichnung	Bestell-Nr. Order-No. No de commande	Preis EUR (o. MwSt.)	Designation	Désignation
5.	Gasdrossel			Gas butterfly valve	Clapet gaz
5.1	Gasdrossel <u>WG10/1</u> Ausf. LN, Z-LN N-Gas Ausf. LN, Z-LN F-Gas Ausf. ZM-LN N+F-Gas	232 110 2501 0 233 110 2501 0 232 110 2502 0		Gas butterfly valve	Clapet gaz <u>WG10/1</u>
5.2	<u>WG10/0</u> Ausf. ZM-LN N-Gas Ausf. ZM-LN F-Gas	232 110 2503 0 233 110 2502 0			<u>WG10/0</u>
5.4	Gewindestange (Ausf. LN, Z-LN)	232 110 2501 2		Threaded rod	Tringle (exéc. LN, Z-LN)
5.5	Schrittmotor STE 4,5 B036/6-01LA (nur ZM)	651 101		Stepping motor	Servomoteur pour exéc. ZM
5.6	Dichtung für Verbindungskanal	232 110 2508 7		Seal for connection channel	Joint d'étanchéité pour chambre
5.7	Drehfeder	241 400 0216 7		Spring	Ressort de rappel
6.	Flammenüberwachung			Flame monitoring	Contrôle de flamme
6.1	Feuerungsmanager W-FM 20 Vers. 3.11 (ZM) 230V, 50-60Hz 110V, 50-60Hz	600 384 600 385		Combustion manager	Coffret de sécurité pour ZM
6.2	Feuerungsmanager W-FM 10 Vers. D (Z) 230V, 50-60Hz 110V, 50-60Hz	600 336 600 337		Combustion manager	Coffret de sécurité pour Z
	Feuerungsmanager W-FM 05 (einstufig) 230V, 110V	600 333 600 334		Combustion manager	Coffret de sécurité une allure
6.3	Entriegelungsknopf-Verlängerung	600 357		Support	Rallonge déverrouillage
6.4	Adapterring 22 x 4	600 358		Adaptor ring	Bague d'adaption
6.5	Abdeckclip AGK63 für Feuerungsmanager	600 312		Cover clip	Cache bornes AGK63
6.6	Bügel kompl. für W-FM 20 Ausf. ZM	232 210 1203 2		Bracket	Etrie pour W-FM20 exéc. ZM
6.7	Display AM 20.02 mit Folientastatur	660 300		Display with foil keyboard	Afficheur avec clavier
6.8	Befestigungsbügel	241 400 1201 7		Fixing bracket	Equerre de fixation
6.9	Wiederöffnungsband 145 x 4,8 mm	794 088		Re-opening band	Collier plastique
6.10	Zwischenstecker Nr. 7 3-polig	241 400 1204 2		Adapter plug No. 7 3-pole	Prise intermédiaire n° 7 3 pôles
6.11	Ionisationskabel	232 310 1201 2		Ionisation cable	Câble d'ionisation
6.12	Steckerkabel mit Stecker Nr. 5 DMV -W- MF	232 400 1201 2		Plug cables with plug No. 5 DMV	Câble à prise avec prise n° 5 DMV
6.13	mit Stecker Nr. 12 GW50 Z, ZM, WG10/1	232 050 1202 2		with plug No. 12 GW50	avec prise n° 12 GW50
6.14	mit Stecker Nr. 11 LGW Z, WG10/1	232 110 1202 2		with plug No. 11 LGW	avec prise n° 11 LGW, ex. Z
6.15	mit Stecker Nr. 11 LGW ZM, WG10/1	232 110 1203 2		with plug No. 11 LGW	avec prise n° 11 LGW, ex. ZM
6.16	mit Stecker Nr. 5, W-FM 05, einstufig, WG10/1	232 110 1205 2		with plug No. 5, W-FM 05	avec prise n° 5, W-FM 05 une all.
6.17	mit Stecker Nr. 12 GW50 WG10/0	232 110 1207 2		with plug No. 12 GW50	avec prise n° 12 GW50-WG10/1
6.18	mit Stecker Nr. 11 LGW WG10/0	132 101 1205 2		with plug No. 11 LGW	avec prise n° 11 LGW-WG10/0

7. Flammkopf

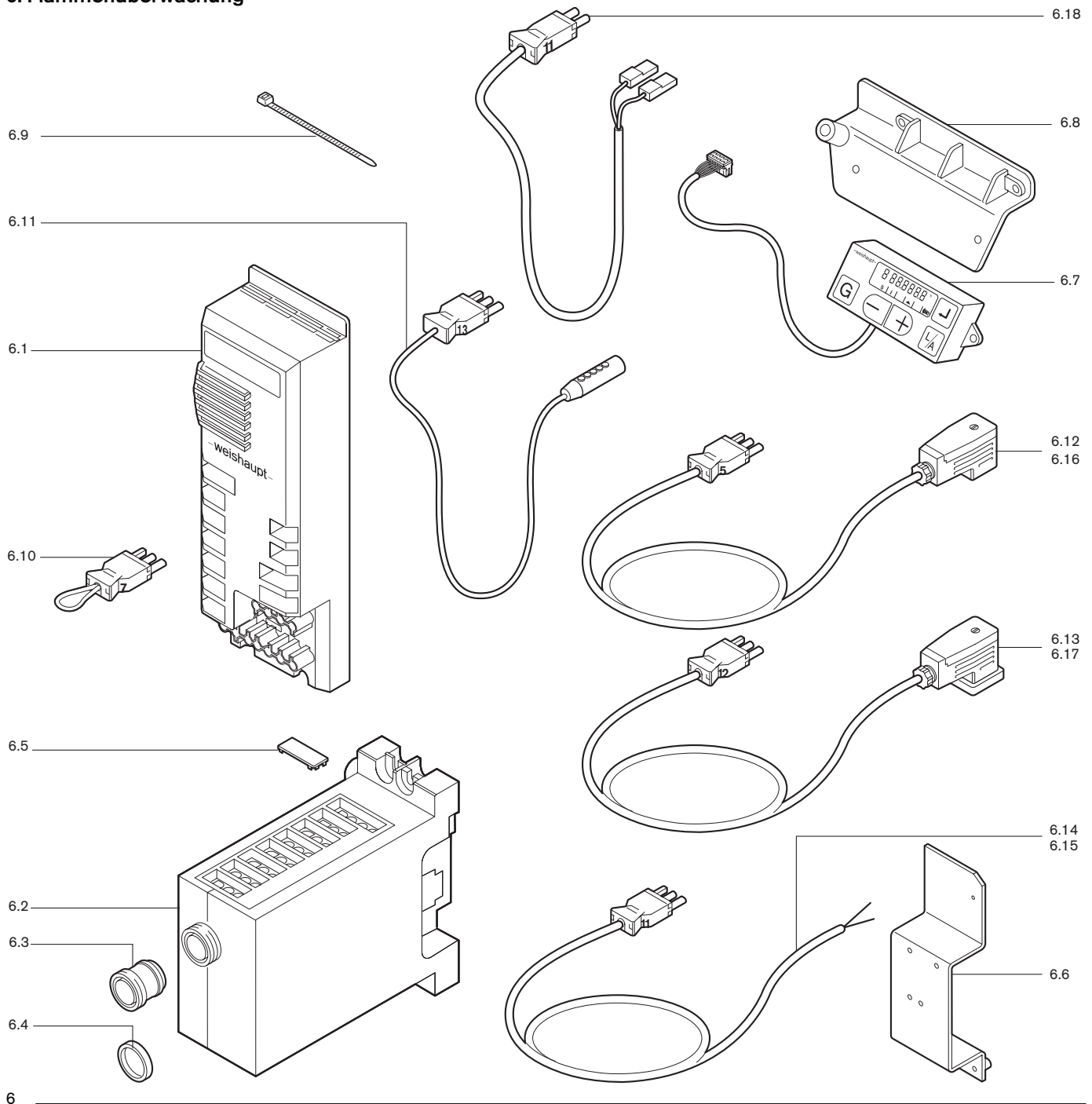

Bild Pict. Photo	Bezeichnung	Bestell-Nr. Order-No. No de commande	Preis EUR (o. MwSt.)	Designation	Désignation
7.	Flammkopf			Combustion head	Tête de combustion
7.1	Mischgehäuse			Mixing head	Chambre de mélange
	WG10N/1	232 110 1405 2			WG10N/1
	WG10N/1 um 100 mm verlängert	230 110 1401 2		... extended by 100 mm	... rallongée de 100 mm
	WG10N/1 um 200 mm verlängert	230 110 1403 2		... extended by 200 mm	... rallongée de 200 mm
	WG10N/1 um 300 mm verlängert	230 110 1405 2		... extended by 300 mm	... rallongée de 300 mm
	WG10F/1	233 110 1401 2			WG10F/1
	WG10F/1 um 100 mm verlängert	230 110 1407 2		... extended by 100 mm	... rallongée de 100 mm
	WG10F/1 um 200 mm verlängert	230 110 1409 2		... extended by 200 mm	... rallongée de 200 mm
	WG10F/1 um 300 mm verlängert	230 110 1411 2		... extended by 300 mm	... rallongée de 300 mm
	WG10N/0	232 110 1415 2			WG10N/0
	WG10F/0	233 110 1404 2			WG10F/0
7.2	Flammrohr			Flame tube	Tube de combustion
	WG10/1	232 110 1412 2			WG10/1
	WG10/1 um 100 mm verlängert	230 110 1413 2		... extended by 100mm	... rallongée de 100 mm
	WG10/1 um 200 mm verlängert	230 110 1414 2		... extended by 200mm	... rallongée de 200 mm
	WG10/1 um 300 mm verlängert	230 110 1415 2		... extended by 300mm	... rallongée de 300 mm
	WG10/0	232 110 1413 2			WG10/0
7.3	Verschlussgehäuse kompl.	232 110 1402 2		Closing cover	Couvercle complet
7.4	Mischrohr			Mixing tube	Tube de mélange
	WG10N/1	232 110 1408 2			WG10N/1
	WG10N/1 um 100 mm verlängert	230 110 1402 2		... extended by 100 mm	... rallongée de 100 mm
	WG10N/1 um 200 mm verlängert	230 110 1404 2		... extended by 200 mm	... rallongée de 200 mm
	WG10N/1 um 300 mm verlängert	230 110 1406 2		... extended by 300 mm	... rallongée de 300 mm
	WG10F/1	233 110 1402 2			WG10F/1
	WG10F/1 um 100 mm verlängert	230 110 1408 2		... extended by 100 mm	... rallongée de 100 mm
	WG10F/1 um 200 mm verlängert	230 110 1410 2		... extended by 200 mm	... rallongée de 200 mm
	WG10F/1 um 300 mm verlängert	230 110 1412 2		... extended by 300 mm	... rallongée de 300 mm
	WG10N/0	232 110 1414 2			WG10N/0
	WG10F/0	233 110 1403 2			WG10F/0
7.5	Schraube G 1/8 A DIN 908 St A2G	409 004		Screw	Bouchon
7.6	Dichtring 10 x13,5x1,5 DIN 7603	441 033		Sealing ring	Joint plat
7.7	Schauglas	241 400 0137 7		Sight glass	Verre de visée
7.8	O-Ring 32 x 3 -N-NBR 70 DIN 3771	445 095		O ring	Joint torique
7.9	Mitnehmer	232 200 1404 7		Tappet	Collier de réglage
7.10		232 200 1403 7			
7.11	Verstellschraube M6 x 90	232 210 1404 7		Adjusting screw	Vis de réglage
7.12	Sechskantmutter M 8 links DIN 934-8	411 413		Hexagon nut	Ecrou
7.13	M5 DIN 985	411 203			Ecrou frein
7.14	Federscheibe A 5 DIN 137	431 613		Washer	Rondelle ressort
7.19	Zünd- und Fühlerleitung			Ignition and sensor line	Câble d'allumage - ionisation
	340 mm, TPE	232 110 1102 2			340 mm, TPE
	440 mm, um 100mm verlängert	230 110 1105 2		... extended by 100 mm	... rallongée de 100 mm
	540 mm, um 200mm verlängert	230 110 1106 2		... extended by 200 mm	... rallongée de 200 mm
	640 mm, um 300mm verlängert	230 110 1107 2		... extended by 300 mm	... rallongée de 300 mm
7.20	Düsentopf WG10/1	232 200 1446 7		Nozzle element	Coupelle gicleur
	WG10/0	232 100 1429 7			
7.21	Stauscheibe 36 x 90 WG10/1	232 200 1440 7		Diffuser	Défecteur
	WG10/0	232 100 1423 7			
7.22	Düseneinsatz WG10/1	232 110 1407 7		Nozzle insert	Pastille gicleur
	WG10/0	232 100 1422 7			
7.23	Schraube Kombi-Torx-Plus 20IP			Screw	Vis
	M4 x 8	409 235			
7.24	M4 x 16	409 224			
7.25	Zündelektrode	232 200 1421 7		Ignition electrode	Électrode d'allumage
7.26	Fühlerelektrode	232 100 1420 7		Sensor electrode	Électrode d'ionisation
7.27	Bügel 2 x 12 x 70 WG 10/1	232 200 1443 7		Bracket	Etrier
	2 x 12 x 50 WG 10/0	232 100 1425 7			Etrier
7.28	Schraube M4 x 12 Kombi-Torx-Plus 20IP	409 237		Screw	Vis
7.29	Buchse WG 10/0	232 110 1409 7		Sleeve	Douille
7.30	Stelling 15,2x 30 x 12 WG 10F/1	232 200 1432 7		Adjusting ring	Bague de réglage

8. Zündgerät



9. Druckwächter

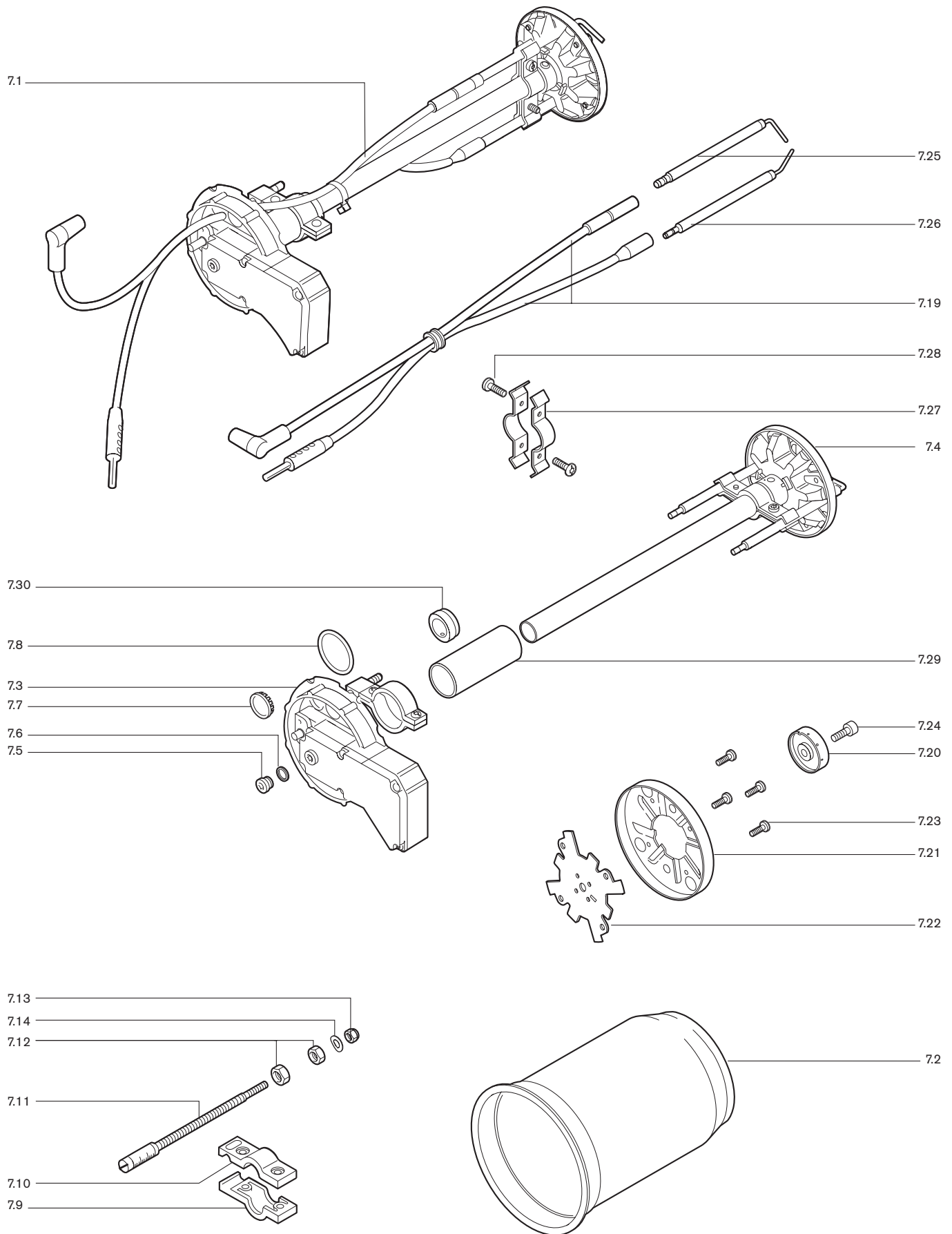
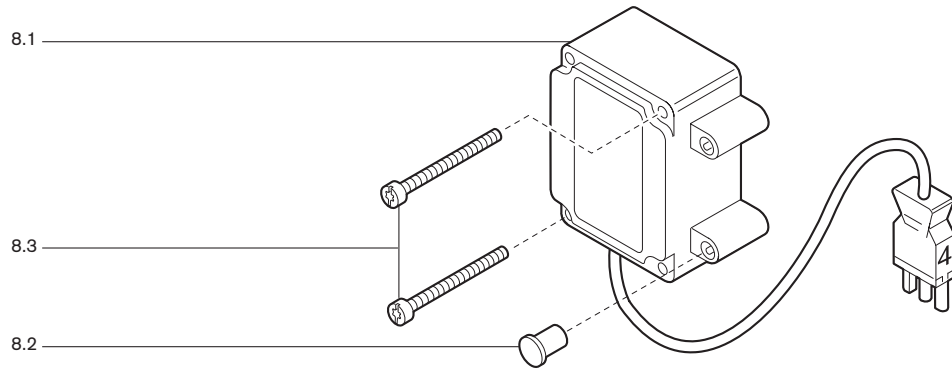

Bild Pict. Photo	Bezeichnung	Bestell-Nr. Order-No. No de commande	Preis EUR (o. MwSt.)	Designation	Désignation
8.	Zündgerät			Ignition transformer	Transfo d'allumage
8.1	Zündgerät W-ZG 01/V 230V, 50-60Hz Zündgerät W-ZG 01/V 110V, 50-60Hz	603 194 603 195		Ignition transformer	Allumeur
8.2	Verschlußstopfen für Zündgerät	603 130		Plug for ign.device	Bouchon allumeur
8.3	Schraube M4 x 42	409 260		Screw	Vis
9.	Druckwächter			Pressure switch	Pressostat
9.1	Druckwächter LGW 10/A2 WG10/1 LGW 3/A1 WG10/0	691 370 691 343		Pressure switch	Pressostat d'air
9.2	Schlauchklemme	790 218		Hose retaining clip	Collier pour tube
9.3	Schlauch 4,0 x 1,75 x 190 mm	232 050 2405 7		Silicone hose	Tube silicone
9.4	Anbaufansch für LGW	605 243		Mounting flange	Support pour LGW
9.5	Schraube M5 x 10	402 224		Screw	Vis

10. Armaturen WG 10/1

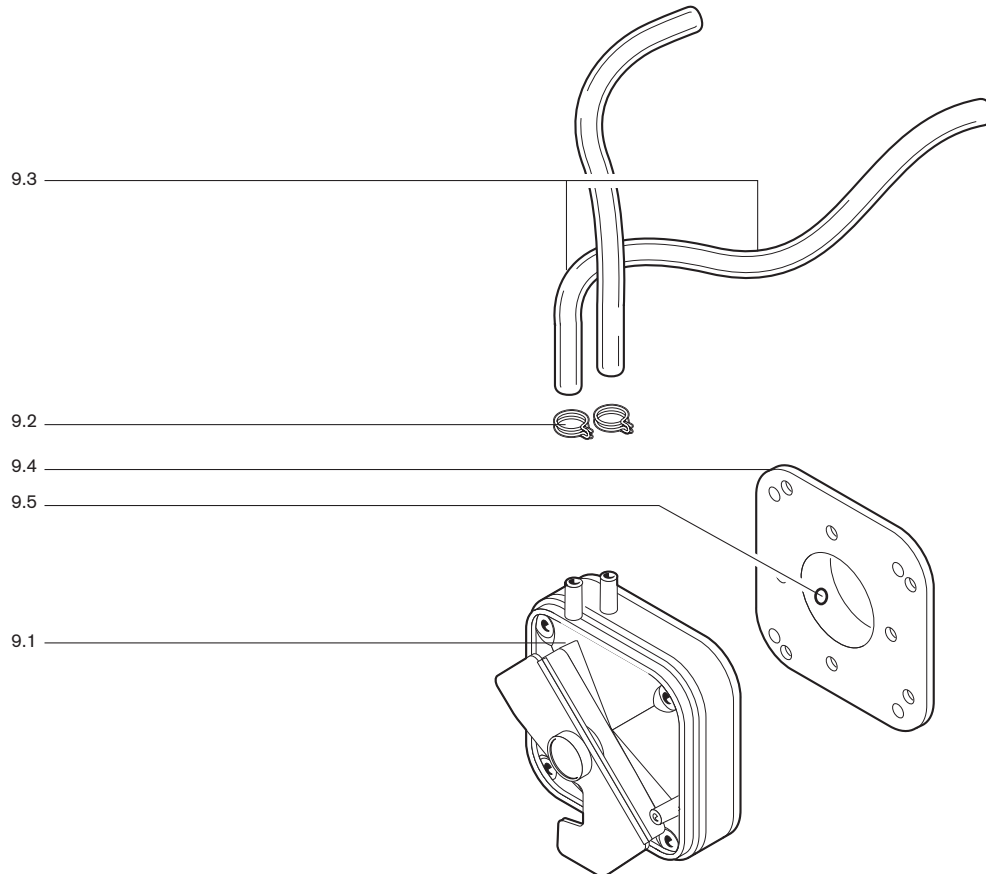

Bild Pict. Photo	Bezeichnung	Bestell-Nr. Order-No. No de commande	Preis EUR (o. MwSt.)	Designation	Désignation
10.	Armaturen WG10/1			Valve train	Rampes WG10/1
10.1	Winkel R3/4 WG10/1	453 143		Angle	Coude 3/4
10.2	Kugelhahn mit TAE 998 NG -3/4- CE-TAS Dichtung Teflon	454 596		Ball valve 84-3/4-CE-TAE	Robinet à bille avec sécurité thermique R 3/4" PN
10.3	Kugelhahn Rp 3/4 PN 40 Dichtung Teflon	454 005		Ball valve	Robinet à bille sans sécurité thermique
10.4	Flansch W-MF 507 Rp 3/4	605 227		Flange	Bride W-MF 507
10.5	Druckwächter GW 50 A5/1 5,0 - 50 mbar	691 378		Pressure switch GW 50 A5/	Pressostat GW 50 A5/1 5-5
10.6	Doppelnippel R 3/4 x 50 mit Loctite	139 000 2672 7		Double nipple R 3/4 x 50	Mamelon double R 3/4 x 50
10.7	R 3/4 x 80 mit Loctite	139 000 2678 7		R 3/4 x 80	R 3/4 x 80
10.8	Mehrfachstellgerät mit GW50 A5/1 W-MF SE 507, 230 V (Ausf. Z-LN, ZM-LN) W-MF SE 507, 110 V (Ausf. Z-LN, ZM-LN)	605 320 605 322		Multi function assembly	Multibloc W-MF 507 - 230 V W-MF 507 - 110 V
	W-MF SLE 507, 230V (Ausf. LN) W-MF SLE 507, 110V (Ausf. LN)	605 326 605 328			W-MF SLE 507, 230 V 1 all. W-MF SLE 507, 110 V 1 all.
10.9	O-Ring 57 x 3 W-MF 507 Anschlussflansch	445 519		... connection flange	O-ring Joint torique ... bride de raccordement
10.10	Magnetspule Nr. W-MF SE + SLE 507 230 V 032 W-MF SE + SLE 507 110 V 032	605 255 605 256		Solenoid coil	Bobine
10.11	Filtereinsatz mit Dichtung W-MF 507 für Anschlußdruck > 50 mbar	605 253		Filterelement	Filtere avec joint

11. Armaturen WG 10/0





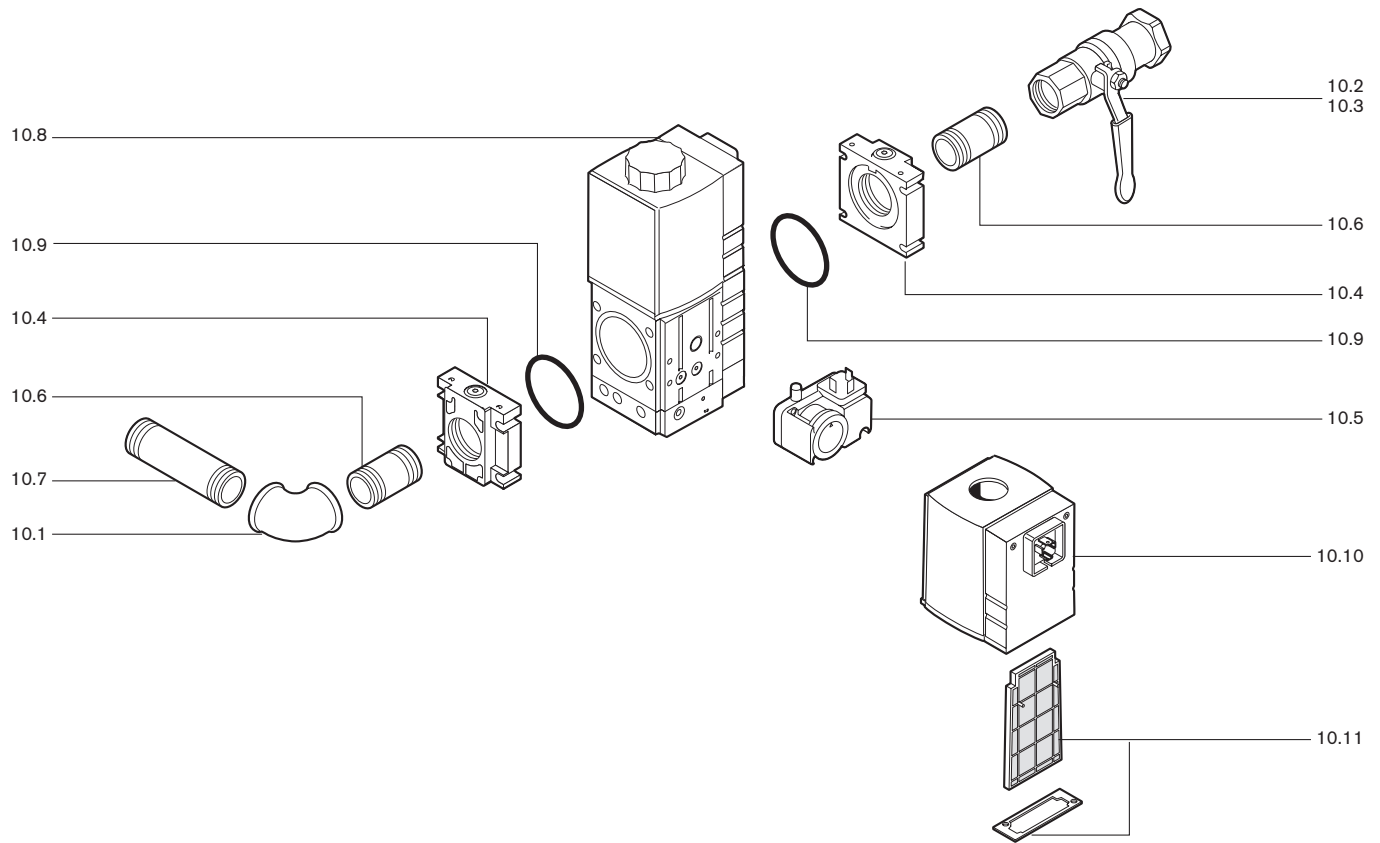





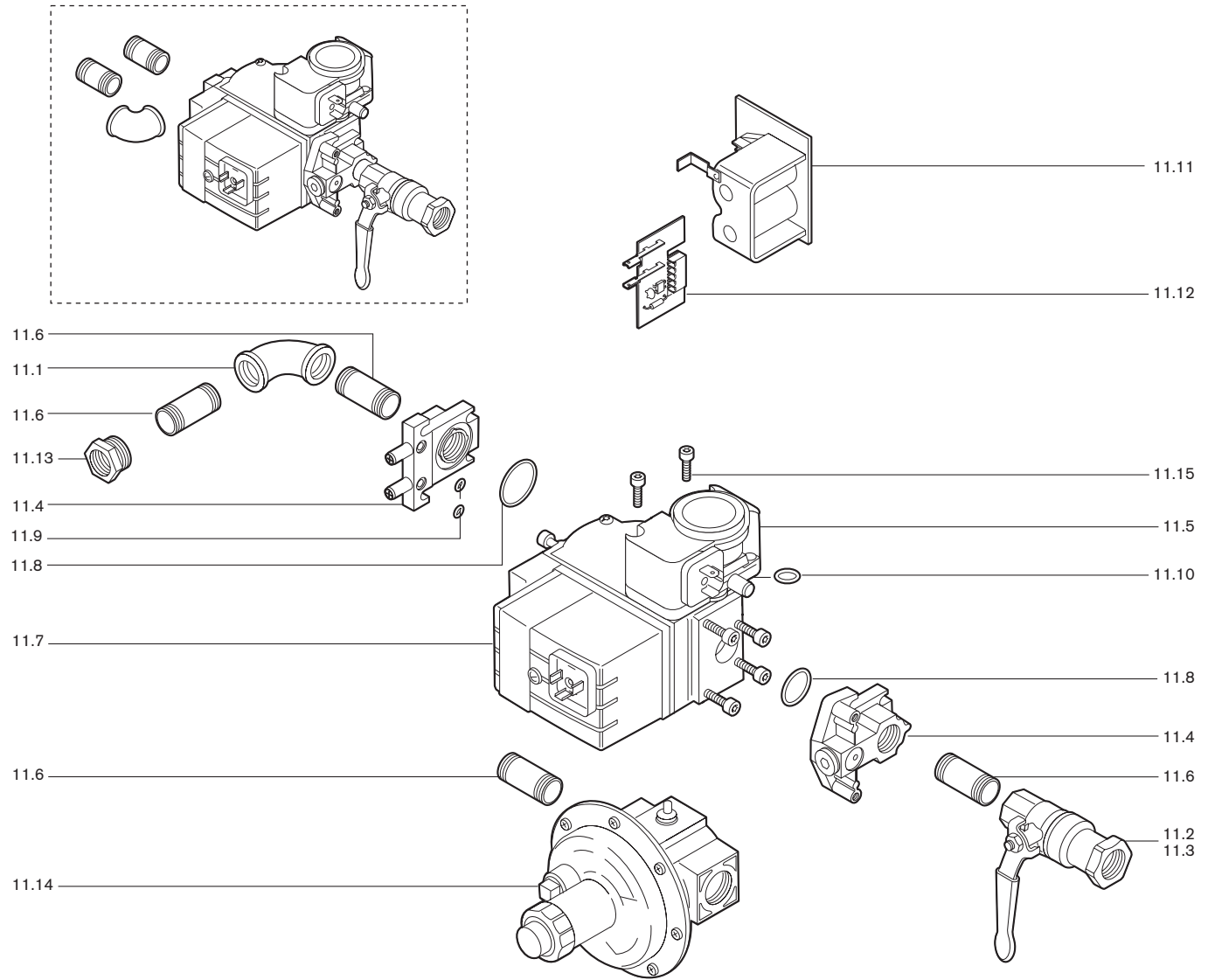

Bild Pict. Photo	Bezeichnung	Bestell-Nr. Order-No. No de commande	Preis EUR (o. MwSt.)	Designation	Désignation
11.	Armaturen WG10/0			Valve train WG10/0	Rampes WG10/0
11.1	Winkel R1/2 WG10/0	453 104		Angle	Coude 1/2"
11.2	Kugelhahn mit TAE 998 NG-1/2-CE-TAS	454 595		Ball valve	Robinet à bille avec sécurité thermique R 1/2" PN
11.3	Kugelhahn Rp 1/2 PN 40 Dichtung Teflon	454 004		Ball valve	Robinet à bille sans sécurité thermique
11.4	Flansch MF 055 Rp 1/2 Ausgang MF 055 Rp 1/2 Eingang, mit Druckmessnippel	605 244 232 110 2608 2		Flange ... outlet ... inlet, with pressure test nipple	Bride ... sortie ... entrée, avec prise de pression
11.5	Druckwächter GW 50 A5/1 5,0 - 50 mbar	691 378		Pressure switch GW 50 A5/	Pressostat GW 50 A5/1 5-5
11.6	Doppelnippel R 1/2 x 50 mit Loctite	139 000 2671 7		Double nipple R 1/2 x 50	Mamelon double R 1/2 x 50
11.7	Mehrfachstellgerät mit montiertem GW50 A5/1 W-MF 055 D01 S22, 230 V W-MF 055 D01 S22, 110 V	605 284 605 285		Multi function assembly ... with GW50 A5/1	Multibloc ... avec GW50 A5/1
11.8	O-Ring 23 x 3	445 027		O-ring	Joint torique
11.9	3,3 x 2,4	445 523			
11.10	10,5 x 2,5 GW50 A5/1	445 512			
11.11	Magnetspule für Mehrfachstellgerät W-MF 055 S22 230 V 110 V	605 290 605 291		Solenoid coil	Bobine pour W-MF 055 230 V pour W-MF 055 110 V
11.12	Leiterplatte für Mehrfachstellgerät W-MF 055 S22 230 V 110 V	605 292 605 293		Conductor plate	Platine pour W-MF 055 230 V pour W-MF 055 110 V
11.13	Nippel N 1/4 - 3/4 x 1/2	453 084		Nipple	Mamelon
11.14	Druckregelgerät FRS 505 Rp 1/2	640 675		Pressure regulator	Régulateur de pression FRS 505
11.15	Schraube M 5 x 16 DIN 912	402 208		Screw	Vis

Weishaupt in Ihrer Nähe?

Adressen, Telefonnummern usw.
finden sie unter www.weishaupt.de

Druck-Nr. 83034401, April 2009
Änderungen aller Art vorbehalten.
Nachdruck verboten.

Produkt		Beschreibung	Leistung
	W-Brenner	Die millionenfach bewährte Kompakt-Baureihe: Sparsam, zuverlässig, vollautomatisch. Öl-, Gas- und Zweistoffbrenner für Ein- und Mehrfamilienhäuser sowie Gewerbebetriebe. Als purflam Brenner wird Öl nahezu rußfrei verbrannt und NO _x -Emissionen nachhaltig reduziert.	bis 570 kW
	monarch® und Industriebrenner	Der legendäre Industriebrenner: Bewährt, langlebig, übersichtlich. Öl-, Gas- und Zweistoffbrenner für zentrale Wärmeversorgungsanlagen.	bis 10.900 kW
	multiflam® Brenner	Innovative Weishaupt-Technologie für Großbrenner: Minimale Emissionswerte besonders bei Leistungen über ein Megawatt. Öl-, Gas- und Zweistoffbrenner mit patentierter Brennstoffaufteilung.	bis 12.000 kW
	WK-Industriebrenner	Kraftpakete im Baukastensystem: Anpassungsfähig, robust, leistungsstark. Öl-, Gas- und Zweistoffbrenner für Industrieanlagen.	bis 18.000 kW
	Thermo Unit	Die Heizsysteme Thermo Unit aus Guss oder Stahl: Modern, wirtschaftlich, zuverlässig. Für die umweltschonende Beheizung von Ein- und Mehrfamilienhäusern. Brennstoff: Wahlweise Gas oder Öl.	bis 55 kW
	Thermo Condens	Die innovativen Gas-Brennwertgeräte mit SCOT-System: Effizient, schadstoffarm, vielseitig. Ideal für Wohnungen, Ein- und Mehrfamilienhäuser. Und für den großen Wärmebedarf als bodenstehende Gas-Brennwertkessel mit bis zu 1200 kW Leistung (Kaskade).	bis 1.200 kW
	Wärmepumpen	Das Wärmepumpenprogramm bietet Lösungen für die Nutzung von Wärme aus der Luft, der Erde oder dem Grundwasser. Die Systeme sind geeignet für Sanierung oder Neubau.	bis 130 kW
	Solar-Systeme	Gratisenergie von der Sonne: Perfekt abgestimmte Komponenten, innovativ, bewährt. Formschöne Flachdachkollektoren zur Heizungsunterstützung und Trinkwassererwärmung.	
	Wassererwärmer / Energiespeicher	Das attraktive Programm zur Trinkwassererwärmung umfasst klassische Wassererwärmer, die über ein Heizsystem versorgt werden und Energiespeicher, die über Solarsysteme gespeist werden können.	
	MSR-Technik / Gebäudeautomation	Vom Schaltschrank bis zur Komplettsteuerung von Gebäudetechnik – bei Weishaupt finden Sie das gesamte Spektrum moderner MSR Technik. Zukunftsorientiert, wirtschaftlich und flexibel.	